



HEAVY DUTY

JHD40BT

HEAVY DUTY AUDIO SYSTEM

Installation and Operation Manual

Manual de la Instalación y Operación / Guide d'installation et d'opération

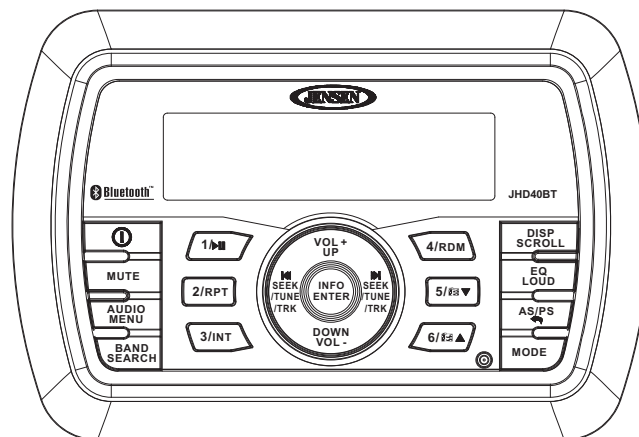



CONTENTS

Warnings and Compliance..... 1
Introduction 2
Installation 3
Wiring..... 4
Basic Operation 5
Tuner Operation 7
Weather Band Operation..... 8
MP3/WMA Operation..... 9
iPod Operation 10
Bluetooth Operation 11
Care and Maintenance..... 13
Troubleshooting..... 13
Specifications 14

CONTENIDO

Advertencias y Cumplimiento 15
Introducción 16
Instalación 17
Cableado..... 18
Operación Básica 19
Operación de Sintonizador 21
Operación de Banda de Clima 22
Operación de MP3/WMA..... 23
Operación de iPod 24
Operación de Bluetooth 25
Cuidado y Mantenimiento 27
Resolución de Problemas 27
Especificaciones..... 28

TABLE DES MATIÈRES

Mises en garde et de conformité..... 29
Introduction 30
Installation 31
Wiring..... 32
Operation de base..... 33
Operation tuner 35
Opération Weather Band..... 36
Operation MP3/WMA..... 37
Opération iPod 38
Operation Bluetooth 39
Soin et maintenance 40
Dépannage 41
Specifications 41

Copyrights and Trademarks

iPhone, iPod, iPod classic, iPod nano, iPod shuffle, and iPod touch are trademarks of Apple Inc., registered in the U.S. and other countries.

Derechos de Autor y Marcas Registradas

El iPhone, iPod, iPod classic, iPod Nano, iPod Shuffle, y el tacto de iPod son marcas registradas de Apple Inc., registradas en los E.E.U.U. y otros países.

Droits d'auteur et Marques Déposées

iPhone, iPod, iPod classic, iPod nano, iPod shuffle, et iPod touch sont les marques déposées d'Apple Inc., enregistrées aux Etats-Unis et en d'autres pays.

WARNINGS AND COMPLIANCE

Important Safety Instructions

NOTE: Keep the volume level low enough to be aware of your surroundings.

NOTE: USE THE PROPER POWER SUPPLY! This product is designed to operate with a 12 volt DC negative ground battery system.

FCC Notes

WARNING! Changes or modifications to this unit not expressly approved by the party responsible for compliance could void the user's authority to operate the equipment.

NOTE: This equipment has been tested and found to comply with the limits for a Class B digital device, pursuant to Part 15 of the FCC Rules. These limits are designed to provide reasonable protection against harmful interference in a residential installation.

This equipment generates, uses and can radiate radio frequency energy and, if not installed and used in accordance with the instructions, may cause harmful interference to radio communications.

However, there is no guarantee that interference will not occur in a particular installation. If this equipment does cause harmful interference to radio or television reception, which can be determined by turning the equipment off and on, the user is encouraged to try to correct the interference by one or more of the following measures:

- Reorient or relocate the receiving antenna.
- Increase the separation between the equipment and receiver.
- Connect the equipment into an outlet on a circuit different from that to which the receiver is connected.
- Consult the dealer or an experienced radio/TV technician for help.



INTRODUCTION

System Features

Features of the Jensen JHD40BT audio system include:

- White LED Backlit LCD
- IPx6 Waterproof
- Low Battery Alarm
- AM/FM US/EURO Tuner with 30 Presets (12 AM, 18 FM)
- Weatherband with Weather Alert
- Bluetooth (Supports A2DP and AVRCP)
- USB Playback of MP3/WMA Files
- Made for iPod/iPhone (USB Input)
- Mute
- Pre-set Equalizer - 5 settings (User > Flat > Pop > Classical > Rock)
- Electronic Bass, Treble, Balance and Fader Controls
- Output Power 40W x 4
- Wired Remote Control Ready (Harley Factory Handle Controls)
- 2-Channel Pre-amp Line Level Outputs
- Auxiliary Audio Input (Rear RCA)

Content List

- Jensen JHD40BT Radio
- Owner's Manual
- Installation Opening Cutout Template
- M4 x 0.7 Screws (x4)

INSTALLATION

Before You Begin

Before you begin, always disconnect the battery negative terminal.

Important Notes

- Before final installation, test the wiring connections to make sure the unit is connected properly and the system works.
- Consult with your nearest dealer if installation requires the drilling of holes or other modifications to your vehicle.
- Install the unit where it does not interfere with driving and cannot injure passengers if there is a sudden or emergency stop.

Front Mount

1. Use the included template to cut the installation opening.
2. Check the dashboard opening size by sliding the radio into it. If the opening is not large enough, carefully cut or file as necessary until the radio slides into the opening. Check that there will be sufficient space behind the dashboard for the radio chassis.

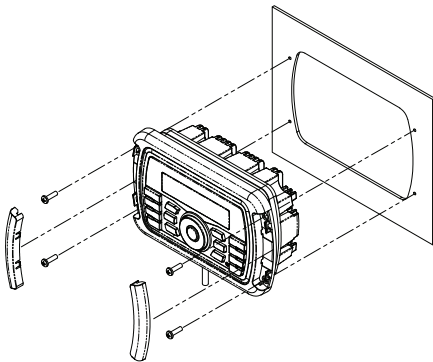

3. Place the radio in front of the dashboard opening so the wiring can be brought through the opening.
4. Follow the wiring diagram carefully and make certain all connections are secure to ensure proper operation.
5. After completing the wiring connections, turn the unit on to confirm operation (vehicle accessory switch must be on). If the unit does not operate, recheck all wiring until the problem is corrected. Once proper operation is achieved, turn the accessory switch off and proceed with final mounting of the chassis.
6. Carefully slide the radio into the opening, making sure it is right-side-up.
7. Secure the radio to the dashboard using #6 panhead screws (not provided).
8. Replace the covers on either side of the radio.
9. Test radio operation by referring to the operating instructions for the unit.

Removing the Unit

To remove the radio after front mount installation, remove the covers, unscrew the installation screws and pull the radio out.

Reconnect Battery

When wiring is complete, reconnect the battery negative terminal.

Bracket Mount

The VOSHD4MNT (sold separately) is a versatile mounting base/bracket for easy installation on most flat surfaces. Please use the included M4 screws to attach the radio to the bracket, as shown in the diagram below.

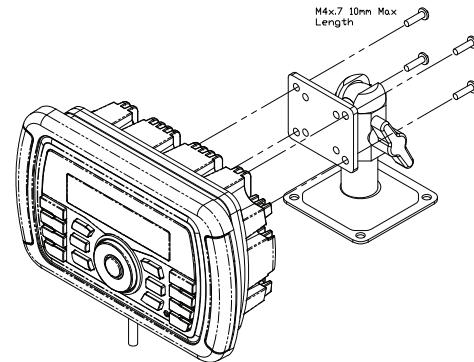

NOTE: Use only the M4 x 7-10mm length screws, included.

WIRING

WIRE COLOR	DESCRIPTION
GREEN	LEFT REAR SPEAKER (+)
WHITE	LEFT FRONT SPEAKER (+)
GRAY	RIGHT FRONT SPEAKER (+)
VIOLET	RIGHT REAR SPEAKER (+)
GREEN/BLACK	LEFT REAR SPEAKER (-)
WHITE/BLACK	LEFT FRONT SPEAKER (-)
GRAY/BLACK	RIGHT FRONT SPEAKER (-)
VIOLET/BLACK	RIGHT REAR SPEAKER (-)
BLUE	AMPLIFIER REMOTE
BLACK	GROUND
RED	+12V SWITCHED

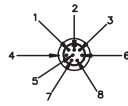

PIN NO.	DESCRIPTION
1	VOLUME +
2	VOLUME -
3	MUTE
4	GROUND
5	TUNE +
6	TUNE -
7	MODE
8	GROUND

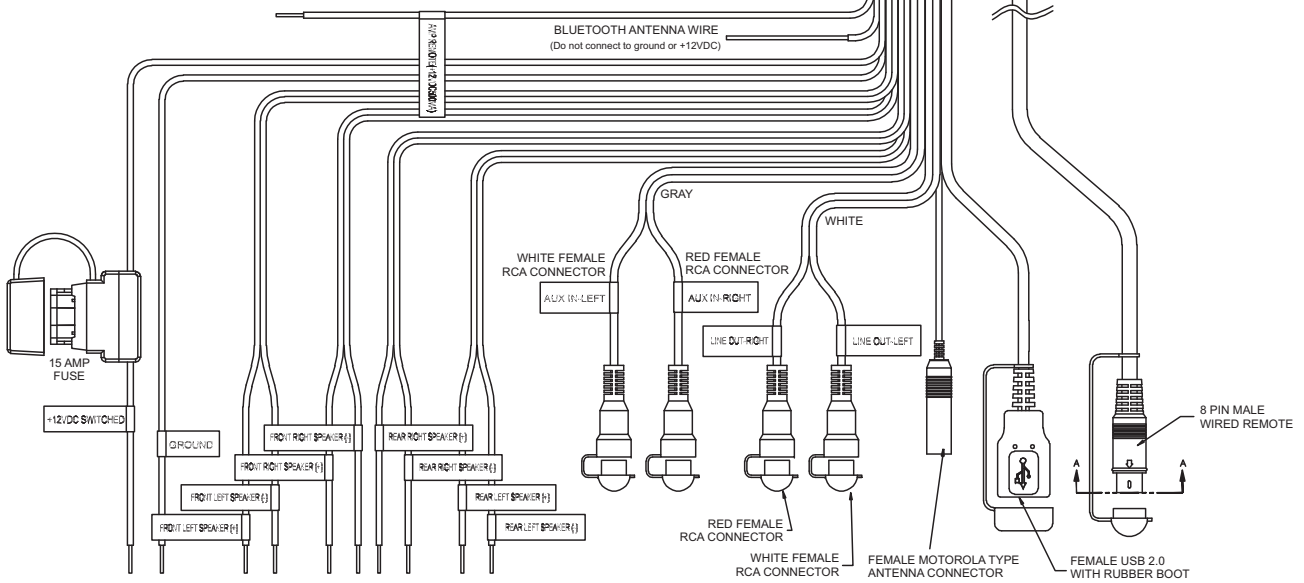
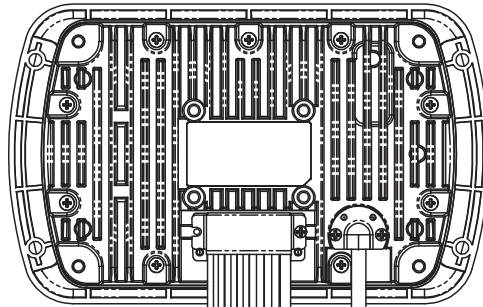

BASIC OPERATION

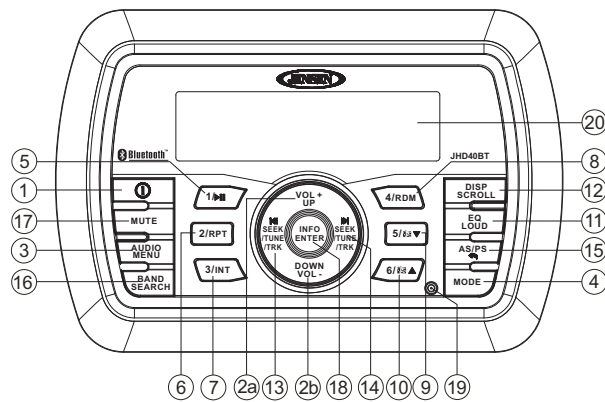

Power On/Off

Press the power button (1) on the front panel to turn the unit on or off.

Volume Control

To increase the volume, press the **VOL +** button (2a). To decrease the volume, press the **VOL -** button (2b).

Mute

Press the **MUTE** button (17) on the control panel to mute the audio output. Press **MUTE** again to restore the audio output to the previous level.

Mode

Press the **MODE** button (4) on the control panel to select a different mode of operation, as indicated on the display panel. Available modes include AM/FM Tuner, Weatherband, iPod, USB, AUX In (optional Auxiliary Input), BT Audio.

Reset

The reset button should be activated for the following reasons:

- initial installation of the unit when all wiring is completed
- function buttons do not operate
- error symbol on the display

Use a ball point pen or similar object to press the **RESET** button (19). This may be necessary should the unit display an error code.

You can recover factory default settings using the **RESET** function located on the system menu. With "Reset to Defaults?" flashing, press the **INFO/ENTER** button (18) to activate.

Audio Menu

Press the **AUDIO/MENU** button (3) on the control panel to access the audio menu. You can navigate through the audio menu items by pressing the **AUDIO/MENU** button repeatedly. Once the desired menu item appears on the display, adjust that option by pressing the **VOL +/-** buttons (2) within 5 seconds. The unit will automatically exit the audio menu after five seconds of inactivity. The following menu items can be adjusted.

Bass

Use the **VOL** buttons to adjust the bass level range from "-6" to "+6".

Treble

Use the **VOL** buttons to adjust the treble level range from "-6" to "+6".

Balance

Use the **VOL** buttons to adjust the balance between the left and right speakers from "L12" (full left) to "R12" (full right).

Fade

Use the **VOL** buttons to adjust the fader between the rear and front speakers from "R12" (full rear) to "F12" (full front).

System Menu

1. Press and hold the **AUDIO/MENU** button (3) for more than 2 seconds to enter the system menu.
2. Press the **VOL +/-** buttons (2) repeatedly to navigate the system menu and select the desired item.
3. Press the **INFO/ENTER** (18) or **SEEK +/-** (13, 14) buttons to adjust the selected menu item.
4. Press the **AS/PS** button (15) to return to the previous operation.

The following items can be adjusted:

- Key Beep (On/Off): Turn the audible beep On/Off (heard when functions/buttons are selected). NOTE: Beep tone off will not affect Battery Alarm audible tone.
- LCD Backlight (1/10 - 10/10): Adjust LCD brightness.
- LCD Contrast (1/10 - 10/10): Set LCD contrast.
- Tuning Region (USA/Europe): Set frequency spacing for various regions.
- Weather Alert Configure: Press the **INFO/ENTER** button (18) to see weather alert options.
 - Weather Alert (On/Off): Determines if the weather band alert feature is activated.
 - Alert Volume (1/40-40/40): Set default volume for weather alert broadcasts.
- Battery Alarm (On/Off): Monitor voltage on ACC line and send alert when voltage is low.
- Battery Auto-Off (On/Off): Automatically turn off power to radio when battery voltage is low.
- Bluetooth Device (Lock/Unlock, Disconnect/Connect, Delete): View, lock and delete from a list of previously paired mobile phone device models.
- Bluetooth Pair <ENTER>: Press **INFO/ENTER** to automatically pair a device.
- Bluetooth (On/Off): Choose "Bluetooth On" or "Bluetooth Off".
- Volume Preset (1/40-40/40): Select an automatic turn-on volume.
- Reset to Defaults <ENTER>: Return the EEPROM to factory default set up values. Press the **INFO/ENTER** button (18) to select.



NOTE: *BT Pair and BT Device menu options are only available while the BT feature is ON and the radio is in BT Audio mode.*

NOTE: *A locked Bluetooth device will not be overwritten from the list.*

Battery Alarm Operation

If Battery Alarm is set to "On", an alarm will sound (8 beeps every 30 sec) when the voltage drops to 10.5V (+/- 0.3V). The LCD will display the "low battery" and the current mode alternatively.

NOTE: *"Off" is the default setting for Battery Alarm. If the audio is muted or the volume is set to 0, the audible beep will not be heard.*

Equalizer

Press the **EQ/LOUD** button (11) to turn on the equalization function and select between five pre-defined bass and treble curves: User > Flat > Pop > Classical > Rock.

Loudness

Press and hold the **EQ/LOUD** button (11) to toggle true loudness on/off. When listening to music at low volumes, this feature will boost the bass ranges to compensate for the characteristics of human hearing.

Auxiliary Input

To access an auxiliary device:

1. Connect the portable audio player to the AUX IN cables routed from the rear of the radio.
2. Press the **MODE** button (4) to select Aux In mode.
3. Press **MODE** again to cancel Aux In mode and switch to the next mode.

Liquid Crystal Display (LCD)

The current frequency and activated functions are shown on the LCD panel (20).

NOTE: *LCD panels may take longer to respond when subjected to cold temperatures for an extended period of time. In addition, the visibility of the numbers on the LCD may decrease slightly. The LCD display will return to normal when the temperature increases to a normal range.*

Quick Exit Hot Key

In the following modes and conditions, press the **AS/PS**  button (15) < 3 seconds to quickly exit the current operation without waiting for the system default time out:

- System menu operation
- Searching mode
- Audio menu operation

TUNER OPERATION

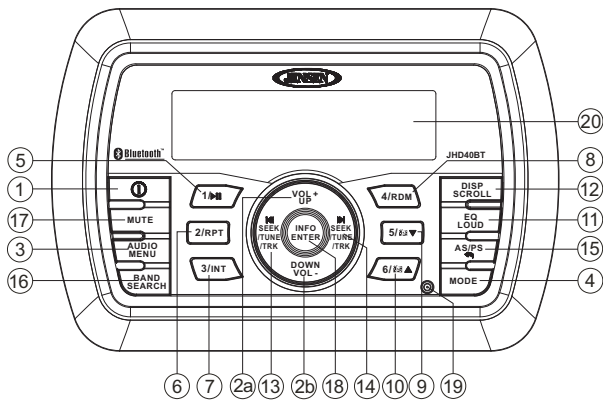

Automatically Store / Preset Scan (AS/PS ↔)

Automatically Store

Select an AM or FM band. *Press and hold* the AS/PS ↔ button (15) for more than 2 seconds to automatically select strong stations and store them in all bands. The new stations replace any stations already stored in that band.

Preset Scan

Select a band (if needed). Press the AS/PS ↔ button (15) to scan stations stored in all bands. The unit will pause for ten seconds at each preset station. Press AS/PS ↔ again to stop scanning when the desired station is reached.

Select a Band

Press the BAND/SEARCH button (16) to change between three FM bands and two AM (MW) bands.

Manual Tuning

Press the SEEK/TUNE/TRK << or >>| buttons (13, 14) to seek stations up/down step by step.

Auto Seek Tuning

Press and hold the SEEK/TUNE/TRK << or >>| buttons (13, 14) to automatically seek the next or previous strong station.

Preset Stations

Six numbered preset buttons store and recall stations for each band.

Store a Station

Select a band (if needed), then select a station. *Press and hold* a preset button (5-10) for two seconds. The preset number will appear in the display.

Recall a Station

Select a band (if needed). Press a preset button (5-10) to select the corresponding stored station.



WEATHER BAND OPERATION

Accessing the Weather Band

Press the **MODE** button (4) to access the weather band mode.

What is the NOAA Weather Radio?

NOAA is a nationwide system that broadcasts local weather emergency information 24 hours a day. The U.S. network has more than 530 stations covering the 50 states, as well as the adjacent coastal waters, Puerto Rico, the U.S. Virgin Islands and the U.S. Pacific Territories. Each local area has its own transmitting station and there are a total of seven broadcasting frequencies used: 162.400MHz (CH2), 162.425MHz (CH4), 162.450MHz (CH5), 162.475MHz (CH3), 162.500MHz (CH6), 162.525MHz (CH7) and 162.550MHz (CH1).

How many stations can I expect to receive?

Since the broadcasts pertain to local weather and information, the transmission power is usually very low (much less than AM or FM stations) which means you will usually receive only one station unless you are on the edge of two or more broadcast signals. The most you will receive is two or three, and that is rare.

Is it possible I won't receive any stations?

Depending on location, it's possible to receive a very weak signal or none at all. Also, similar to AM and FM signals, weather band signals are subject to surrounding conditions, weather, obstructions of the signal by hills or mountains, etc. If no NOAA signals are found/received, the tuner will scan all seven NOAA frequencies every 30 seconds.

How will I know I am tuned to the weather band?

When you select the weather band, the "WB" icon will appear on the display panel, along with the current channel indication. Press the **SEEK/TUNE/TRK** |<< or >>| buttons (13, 14) to tune to each of the seven channels until you find the weather band station broadcasting in your area.

NOAA Weather Alert

The Weather Alert function adds an additional level of user safety by automatically switching from the current function mode to weather band mode for a minimum of 120 seconds if a NOAA warning tone (1050 Hz) is received/detected. If no additional warning tone is received for 60 seconds, the unit will switch back to the last known function mode.

The Weather Alert function can be turned "on" or "off" by the Audio/Menu key, as described on page three. When "ON", the weather tuner remains active, even when the radio is turned off (as long as the power is still applied to the radio). If a weather alert is issued, the radio will turn on and play the announcement for 60 seconds, then turn back off and revert to weather alert monitor mode.

The radio will not respond to any weather alerts when it is off and will not automatically switch to the weather band if an alert is issued.

NOTE: If the unit is programmed for European operation, the WB function will be disabled.

MP3/WMA OPERATION

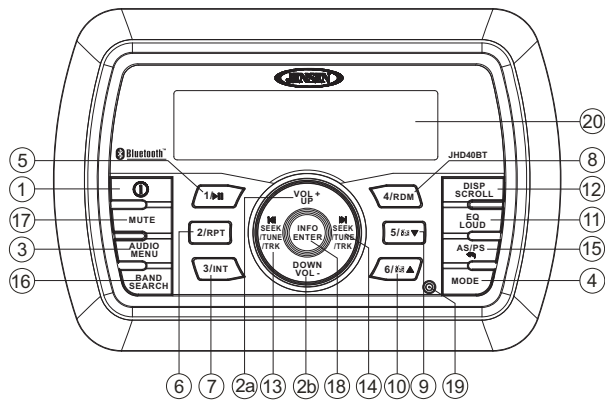

MP3/WMA File Requirements

This unit can play MP3 (MPEG1, 2, 2.5 Audio Layer 2/3) and WMA (version 7/8/9).

Media Requirements

The following formats are available for the media used in this unit. The maximum number of characters used for file name including the delimiter (".") and three-character extension are indicated in parentheses.

- ISO 9660 Level 1 (11 characters)
- ISO 9660 Level 2 (31 characters)
- Joliet (31 characters)
- Romeo (31 characters)

The media reproducible on this unit has the following limitations:

- Maximum number of nested folders: 8
- Maximum number of files per device: 999
- Maximum number of folders per device: 99

Use the following settings when compressing audio data in MP3 data with the MP3 encoder.

- Transfer bit rate: 32 - 320 kbps
- Sampling frequency
 - MPEG1: 32/44.1/48 KHz
 - MPEG2: 16/22.05/24 KHz
 - MPEG2.5: 8/11.025/12KHz
 - WMA: 22/32/44/48KHz
- Maximum file/directory name: 64 bytes

ID3 Support

This unit supports ID3 tag versions 1.0, 1.1, 2.0 and 2.3 (Max 32 bytes).

Installing a USB Device

Insert your USB thumb drive into the USB connector routed from the rear of the radio. The unit will automatically search for MP3 and WMA files on the device and begin playback. You can access USB mode from any other mode by pressing the **MODE** button (4).

WARNING: Do not remove the device when USB PLAY mode is active. Press MODE (4) to change to another mode before removing the device

Controlling Playback

Pause/Play

Press the 1 >|| button (5) to suspend playback. Press the 1 >|| button again to resume play.

Track Select

Press the **SEEK/TUNE/TRK >>>** (14) or **<<<** (13) button for less than one second to advance to the next file, or *press and hold* to fast forward or fast reverse. Playback begins when the button is released.

Repeat (RPT)

Press the **2 RPT** button (6) to repeatedly play the current file. Press **2 RPT** again to repeat all songs in the current folder. Press **2 RPT** a third time to resume normal playback.

Intro Scan (INT)

Press the **3 INT** button (7) once to play the first 10 seconds of each file on the current device. When the desired file is reached, press **3 INT** again to end the scan and play the selected file.

Random (RDM)

Press the **4 RDM** button (8) to randomly play all files in the current folder. Press **4 RDM** again to resume normal playback.

Navigating Folders

Press the **5** button (9) to move to the previous folder and begin playback of the first song in the folder. Press the **6** button (10) to advance to the next folder and begin playback of the first song in the folder.

Alternate Display Information

Press the **DISP/SCROLL** button (12) to change the display information from file name default display to Artist/Song Title double line display mode.

MP3/WMA Directory Search

1. Press the **BAND/SEARCH** button (16) to enter directory search mode.
2. The LCD will display the folder list for the current directory. Press the **BAND/SEARCH** button to view the folder directory list.
3. Navigate the folder list by pressing the **VOL +/-** buttons (2).
4. Press the **INFO/ENTER** button to select a folder. The LCD will display the list of files within that folder.
5. Navigate the file list by pressing the **VOL +/-** buttons.
6. Press the **INFO/ENTER** button to select a file.
7. Use the **AS/PS** button (15) to reverse navigate the list.

iPod OPERATION

This unit is equipped with an iPod ready function that will allow you to control your iPod (if compatible) using the control panel buttons. The following iPod versions are supported:

- iPod Nano 5G, iPod Nano 6G
- iPod 5G
- iPod Classic
- iPhone 4, iPhone 4S
- iPod Touch 3G, iPod Touch 4G

NOTE: Earlier model iPods may not be supported because they do not implement the USB control protocol. Also, the iPod Shuffle is not supported because it does not utilize the 30-pin Apple iPod Connector. These unsupported iPod models may be connected to the radio using one of the Auxiliary Inputs.

Accessing iPod Mode

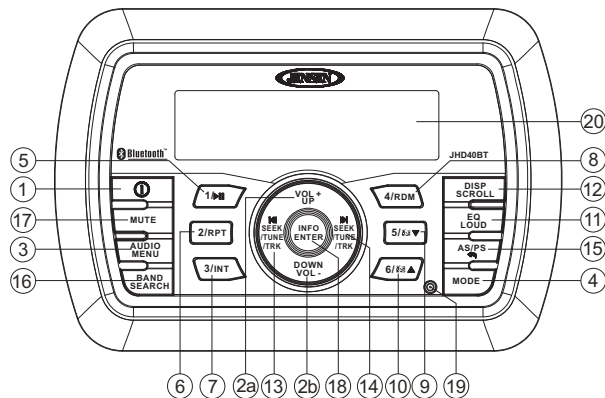

Connect a supported iPod or iPhone to the USB connector. The iPod icon illuminates in the bottom left corner of the LCD whenever an iPod or iPhone is attached to the USB connector. Music playback begins automatically.

To enter iPod mode from any other source, press the **MODE** button (4) until "LOADING" appears on the display. **If the user connects an iPod containing no songs, the radio will display a message stating "Device No File" when it enters iPod mode.**

Turning the iPod On/Off

The iPod power turns on automatically when an iPod is connected to the USB connector, as long as the vehicle ignition is turned on. You can turn the iPod off by disconnecting it or by turning the ignition off. When the ignition is turned off, the iPod will pause and then enter sleep mode after 2 minutes. While the iPod is connected, the power cannot be turned on or off from the iPod itself.

NOTE: The iPod will continuously recharge while in iPod playback mode.

Controlling Playback

Selecting Tracks

During playback, press the **SEEK/TUNE/TRK >>** button (14) to play the next track in the current category. Press the **SEEK/TUNE/TRK <<** button (13) twice to play the previous track. **Press and hold** the **SEEK/TUNE/TRK << / >>** button (13/14) to fast reverse/forward the song.

Pausing Playback

During playback, press the **1/>||** button (5) to pause the iPod player. "Pause" will appear on the LCD. Press **1/>||** again to resume playback.

Repeat Play

During playback, press the **2 RPT** button (6) to repeat the current song. "Repeat One" will appear on the LCD. Press **2 RPT** again to stop repeat playback.

Random Play

During playback, press the **4 RDM** button (8) to play all songs in the current category in random order. Random play will begin once the current song has finished playing. "Random On" will appear on the LCD. Press **4 RDM** again to stop random playback.

NOTE: If you press and hold the SEEK/TUNE/TRK << / >> button to change the current song to the previous/next song, you will exit fast reverse/forward mode.

Alternate Display Information

Press the **DISP/SCROLL** button (12) to change the display information from single line default display to Artist/Song Title double line display mode.

Search Mode

Press the **BAND/SEARCH** button (16) to enter iPod search mode and choose from the following search criteria: Playlist, Artist, Album, Song, Genre, Composer, Audiobooks and Podcasts (consecutively).

When search mode is selected, press the **INFO/ENTER** button (18) to confirm selection. Use the **VOL +/-** buttons (2) to navigate through various list selections. Press **INFO/ENTER** (18) to make your final selection. Use the **AS/PS** button (15) to reverse navigate the list.

BLUETOOTH OPERATION

The JHD40BT includes built-in Bluetooth technology that allows you to connect this head unit to Bluetooth devices for streaming audio playback.

About Bluetooth Technology

Bluetooth is a short-range wireless radio connectivity technology developed as a cable replacement for various electronic devices. Bluetooth operates in 2.4 GHz frequency range and transmits voice and data at speeds up to 1 megabit per second. Bluetooth was launched by a special interest group (SIG) comprised of Ericsson Inc., Intel Corp., Nokia Corp., Toshiba and IBM in 1998, and it is currently developed by nearly 2,000 companies worldwide. The Bluetooth word mark and logos are owned by the Bluetooth SIG, Inc. and any use of such marks is under license. Other trademarks and trade names are those of their respective owners.

Bluetooth Menu Options

NOTE: Please note that some BT menu options are only available while the unit is in BT Audio mode.

Press and hold the **AUDIO/MENU** button (3) to enter menu adjustment mode. Repeatedly press the **VOL +/-** buttons (2) to access the "Bluetooth On/Off" menu function. Press the **INFO/ENTER** button (18) to turn the Bluetooth function On or Off. The following menu options are available when the unit is in Bluetooth mode:

- **Bluetooth Pair <ENTER>:** Press the **INFO/ENTER** button to begin pairing with a Bluetooth enabled device is pairing mode.
- **Bluetooth Device:** Press the **INFO/ENTER** button to view a list of previously paired mobile phone device models. Press the **SEEK/TUNE/TRK** buttons (13, 14) to view devices from the list. You cannot delete a device that is actively connected. Press the **INFO/ENTER** button to select the device. Press the **SEEK/TUNE/TRK** buttons to choose Lock/Unlock, Disconnect or Delete for this device.
 - **Lock/Unlock:** The JHD40BT can store up to 5 devices for BT connection. The devices are stored in FIFO (First In First Out) order. To prevent a device from being bumped from the list when more than 5 devices are used, you must lock the device. To Lock/Unlock a device, press the **INFO/ENTER** button to display/change the Locked (🔒) or Unlocked (🔓) icon.
 - **Disconnect:** To disconnect a paired device, press the **INFO/ENTER** button to temporarily remove the BT link. The link can be re-established through your phone menu by selecting the JHD40BT for connection.
 - **Delete:** To delete a device from the list, press the **INFO/ENTER** button.

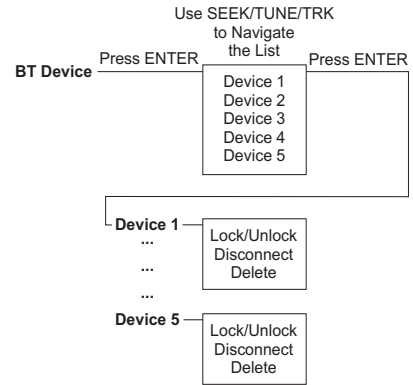

Pairing a Bluetooth Device

Before you begin, consult the owner's manual for the Bluetooth device you want to pair with the JHD40BT.

1. Make sure the device is on and ready to receive a signal from the JHD40BT. With the JHD40BT in BT Audio mode, choose BT PAIR from the JHD40BT menu and press the **INFO/ENTER** button to select ON. The unit is waiting to connect to a mobile phone device. With the BT function of the mobile phone device turned on, search for a Bluetooth device.
 2. When the Bluetooth device has completed its search, the mobile phone will display the Bluetooth device name (JHD40BT).
 3. Select JHD40BT. The BT AUDIO icon (🔊) on the radio LCD will display.
 4. Enter the pairing password (0000), if requested.
- After connecting successfully, you are able to listen to music stored on your Bluetooth enabled device through the radio.

Answering a Call

When answering a call using the connected phone, BT AUDIO will pause. After hanging up from the call, BT AUDIO to continue on some phones. It may be necessary to press the play button to resume BT AUDIO.

BT Audio (A2DP)

The A2DP music is available for Bluetooth enabled phones when the phone is connected. To access Bluetooth mode and play songs stored on your phone, press the **MODE** button (4).

While in BT mode 📶, the BT AUDIO icon (🔊) illuminates on the it LCD.



Selecting Tracks

During playback, press the **SEEK/TUNE/TRK** |<< / >>| button (13/14) to play the previous or next track.

Pausing Playback

During playback, press the **1/>||** button (5) to pause the BT AUDIO player. "BT Audio Pause" will appear on the LCD. Press **1/>||** again to resume playback.

If you change to another mode, the mobile phone audio will pause. Press the **MODE** button (4) to return to BT mode and resume mobile phone audio playback.

NOTE: If a Bluetooth device is disconnected due to the power being turned off or if the device is disconnected inadvertently, the unit will automatically search for the matching BT mobile phone when the power is restored.

CARE AND MAINTENANCE

- Keep the product dry. If it does get wet, wipe it dry immediately. Liquids might contain minerals that can corrode the electronic circuits.
- Keep the product away from dust and dirt, which can cause premature wear of parts.
- Handle the product gently and carefully. Dropping it can damage circuit boards and cases, and can cause the product to work improperly.
- Wipe the product with a dampened cloth occasionally to keep it looking new. Do not use harsh chemicals, cleaning solvents, or strong detergents to clean the product.
- Use and store the product only in normal temperature environments. High temperature can shorten the life of electronic devices, damage batteries, and distort or melt plastic parts.

Ignition

The most common source of noise in reception is the ignition system. This is a result of the radio being placed close to the ignition system (engine). This type of noise can be easily detected because it will vary in intensity of pitch with the speed of the engine.

Usually, the ignition noise can be suppressed considerably by using a radio suppression type high voltage ignition wire and suppressor resistor in the ignition system. (Most vessels employ this wire and resistor but it may be necessary to check them for correct operation.) Another method of suppression is the use of additional noise suppressors. These can be obtained from most CB/A radio or electronic supply shops.

Interference

Radio reception in a moving environment is very different from reception in a stationary environment (home). It is very important to understand the difference.

AM reception will deteriorate when passing under a bridge or when passing under high voltage lines. Although AM is subject to environmental noise, it has the ability to be received at great distance. This is because broadcasting signals follow the curvature of the earth and are reflected back by the upper atmosphere.

TROUBLESHOOTING

Symptom	Cause	Solution
No power	The vessel's accessory switch is not on	If the power supply is properly connected to the vessel's accessory terminal, switch the ignition key to "ACC".
	Fuse is blown	Replace the fuse.
No sound	Volume is too low	Adjust volume to audible level.
	Wiring is not properly connected	Check wiring connections.
The operation keys do not work	Built-in microcomputer is not operating properly due to noise	Press the reset button (19).
Cannot tune to radio station, auto-seek does not work	Antenna cable is not connected	Insert the antenna cable firmly.
	Signals are too weak	Select a station manually.



SPECIFICATIONS

FM Radio

Frequency Coverage (USA) 87.5 to 107.9 MHz
Frequency Coverage (Europe) 87.5 to 108 MHz
Sensitivity (S/N=30dB) 4µV
Image Rejection > 45 dB
Stereo Separation > 25 dB

AM/MW

Frequency Range (USA) 530-1710 kHz
Frequency Range (Europe) 522-1620 kHz
Sensitivity (S/N=20dB) 30 dB

General

Operating Voltage DC 12 Volts
Grounding System Negative Ground
Speaker Impedance 4-8 ohms per channel

Tone Controls:

Bass (at 100 Hz) ±14 dB
Treble (at 10 kHz) ±13 dB

Power Output 40W x 4

Fuse Rating 15 Ampere (max.)

Chassis Dimensions 182(L) x 52.2(W) x 173(H)

Front Panel Dimensions 188(L) x 58(W) x 21(H)

ADVERTENCIAS Y CUMPLIMIENTO

Importantes Instrucciones de Seguridad

NOTA: Mantenga el nivel de volumen lo suficientemente bajo para estar alerta que sus alrededores.

NOTA: UTILICE LA FUENTE DE ENERGÍA ADECUADA Este producto está diseñado para funcionar con un sistema de batería con polo negativo a masa de 12 Voltios CC.

Notas FCC

¡ADVERTENCIA! Los cambios o modificaciones a esta unidad no expresamente aprobados por la parte responsable del cumplimiento podría anular la autoridad del usuario para operar el equipo.

NOTA: Este equipo se ha probado y se encontró que cumple con los límites para un dispositivo digital Clase B, siguiendo a la Sección 15 de las normas FCC. Estos límites están diseñados para suministrar protección razonable contra interferencias dañinas en una instalación residencial.

Este equipo genera, usa y puede emitir energía de radio frecuencia y, si no es instalado y usado de acuerdo con las instrucciones, podría causar interferencias dañinas a las comunicaciones de radio.

Sin embargo, no hay garantías que no se produzcan interferencias en una instalación particular. Si el equipo causa interferencias dañinas a la recepción de radio o televisión, las cuales pueden determinando apagando y encendiendo el equipo, se alienta al usuario a tratar de corregir la interferencia por una o más de las siguientes medidas:

- Reorientar o trasladar la antena de recepción.
- Aumentar la separación entre el equipo y el receptor.
- Conectar el equipo a un tomacorriente en circuito distinto del cual está conectado el receptor.
- Consultar al distribuidor o un técnico experimentado en radio/TV por ayuda.



INTRODUCCIÓN

Características del Sistema

Las características del sistema de audio Jensen JHD40BT incluyen:

- LED blanco de luz de fondo de LCD
- IPx6 impermeable
- Alarma de Batería Baja
- Sintonizador AM/FM EEUU/EURO con 30 presintonías (12 AM, 18 FM)
- Banda de Clima con Alerta de Clima
- Bluetooth (Soporta A2DP y AVRCP)
- Reproducción USB de archivos MP3 y WMA
- Hecho para iPod/iPhone (Entrada USB)
- Silenciar
- Ecualizador Pre-fijado - 5 preferencias (User > Flat > Pop > Classical > Rock)
- Controles electrónicos de graves, agudos, balance, fader
- Potencia de salida 40W x 4
- Listo para Control Remoto Cableado (Controles de volante Harley Factory)
- 2- Canales de salida de línea del preamplificador
- Entrada auxiliar de audio (RCA posterior)

Lista de Contenidos

- Radio Jensen JHD40BT
- Manual del Usuario
- Plantilla de Corte de Abertura de Instalación
- Tornillos M4 x 0.7 (x4)

INSTALACIÓN

Antes de Comenzar

Antes de comenzar, siempre desconecte el terminal negativo de la batería.

Notas Importantes

- Antes de la instalación final, pruebe de las conexiones del cableado para asegurarse de que la unidad esté correctamente conectada y que funcione el sistema.
- Consulte con su distribuidor más cercano si la instalación requiere taladrar agujeros u otras modificaciones a su automóvil.
- Instale la unidad donde no interfiera con la conducción y no pueda herir a los pasajeros durante una parada abrupta o de emergencia.

Montaje Frontal

1. Use la plantilla incluida para cortar la abertura de instalación.
2. Verifique el tamaño de la abertura de la consola deslizándola la radio dentro de ella. Si la abertura no es suficientemente grande, corte cuidadosamente o lime lo necesario hasta que la radio se deslice fácilmente dentro de la abertura. Verifique que haya suficiente espacio en la parte trasera de la consola para el chasis de la radio.

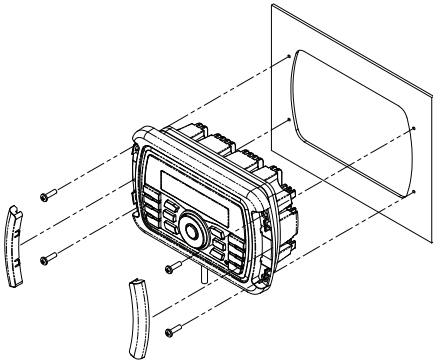

3. Coloque la radio frente a la abertura de la consola de forma tal que el cableado pueda pasarse por la abertura.
4. Siga cuidadosamente el diagrama de cableado y asegúrese que todas las conexiones están seguras para un funcionamiento adecuado y seguro.
5. Después de terminar las conexiones de cableado, encienda la unidad para confirmar el funcionamiento (el interruptor de accesorios del automóvil debe estar en "on"). Si la unidad no funciona, vuelva a verificar todo el cableado hasta corregir el problema. Una vez que se logra el funcionamiento correcto, cierre el interruptor de encendido y proceda con el montaje final del chasis.
6. Deslice cuidadosamente la radio dentro de la abertura, asegurándose que está el lado correcto arriba.

7. Asegure la radio a la consola usando los #6 tornillos de cabeza plana (no provistos).
8. Vuelva a colocar las cubiertas en ambos lados de la radio.
9. Pruebe el funcionamiento de la radio dirigiéndose a las instrucciones de funcionamiento de la unidad.

Retirar la Unidad

Para quitar la radio después de la instalación del montaje frontal, quite las cubiertas, desatornille los tornillos de instalación y tire la radio hacia afuera.

Reconecte la Batería

Cuando el cableado esté terminado, reconecte el terminal negativo de la batería.

Soportes de Montaje

El VOSHD4MNT (vendido por separado) es una base versátil/soporte de montaje para una fácil instalación en la mayoría de las superficies planas. Utilice los tornillos M4 incluidos para fijar la radio al Soporte, como se muestra en el diagrama a continuación.

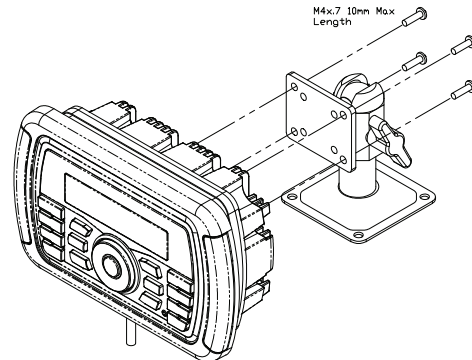

NOTA: Use solamente los tornillos incluidos M4 x 7-10mm de largo.

CABLEADO

COLOR DEL CABLE	DESCRIPCIÓN
VERDE	ALTAVOZ IZQ. TRAS (+)
BLANCO	ALTAVOZ IZQ. DEL (+)
GRIS	ALTAVOZ DER. DEL. (+)
VIOLETA	ALTAVOZ DER. TRAS (+)
VERDE/NEGRO	ALTAVOZ IZQ. TRAS (-)
BLANCO/NEGRO	ALTAVOZ IZQ. DEL (-)
GRIS/NEGRO	ALTAVOZ DER. DEL (-)
VIOLETA/NEGRO	ALTAVOZ DER. TRAS (-)
AZUL	AMPLIFICADOR REMOTO
NEGRO	TIERRA
ROJO	+12V CONMUTADO

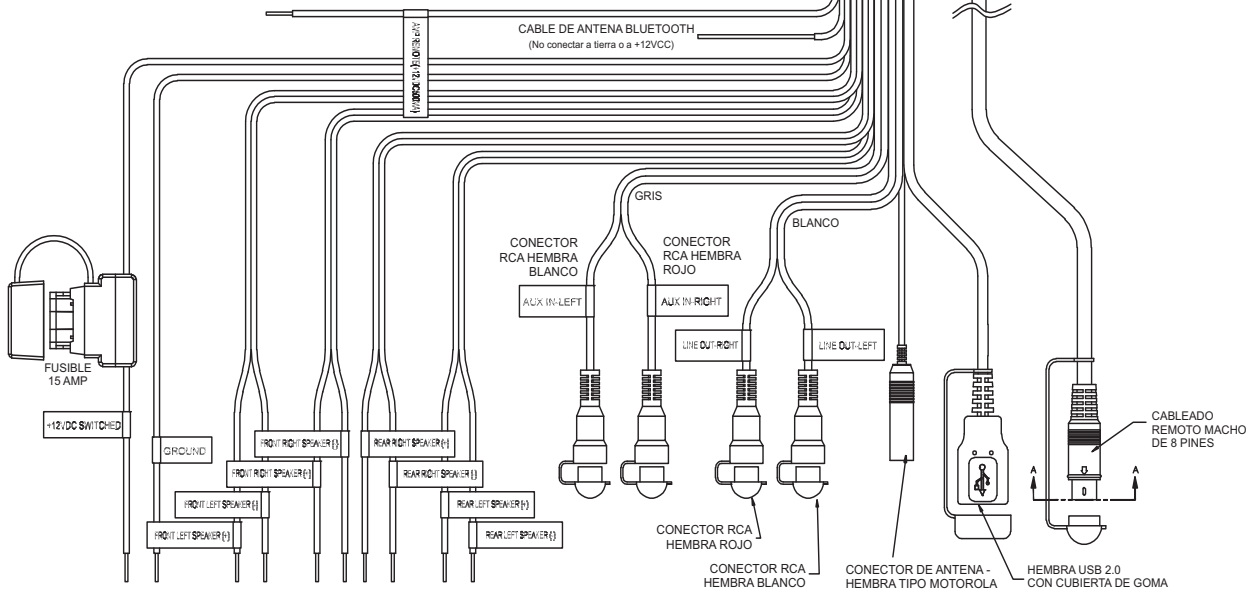
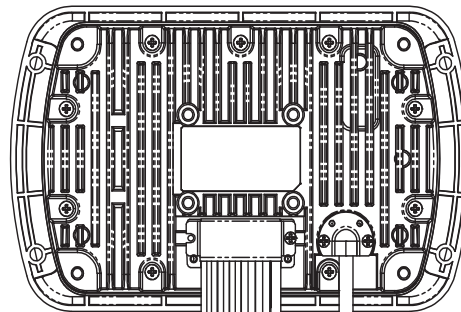
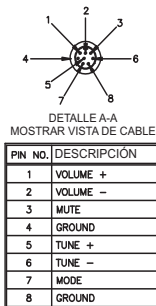

OPERACIÓN BÁSICA

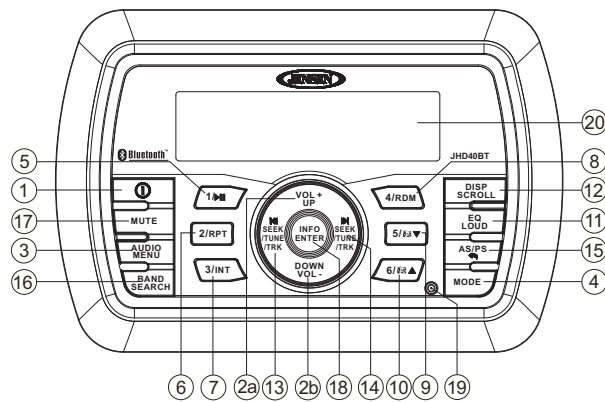

Encendido / Apagado

Presione el botón de encendido (1) en el panel frontal para encender/apagar la unidad.

Control de Volumen

Para aumentar el volumen, presione el botón **VOL +** (2a). Para disminuir el volumen, presione el Botón **VOL** (2b).

Silenciar

Presione el botón **MUTE** (17) en el panel de control para silenciar la salida de audio. Presione **MUTE** nuevamente para re-establecer la salida de audio al nivel anterior.

Modo

Presione el botón **MODE** (4) en el panel de control para seleccionar un modo de operación distinta, como se indica en la pantalla del panel. Los módulos disponible incluyen Sintonizador AM/FM, Weatherband, iPod, USB y AUX in (Entrada Auxiliar opcional), Audio BT.

Restablecer

El botón de restablecer debería activarse por las siguientes razones:

- Instalación inicial de la unidad cuando todo el cableado está terminado
- Los botones de función no funcionan
- Símbolo de error en pantalla

Use la punta de una pluma o un objeto metálico fino para presionar el botón restablecer (19). Esto podría ser necesario si la unidad muestra un código de error.

Puede recuperar los valores de fábrica usando la función restablecer ubicada en el menú del sistema. Con "Reset to Defaults?" (SI) parpadeando, presione el botón **INFO/ENTER** (18) para activar.

Menú Audio

Presione el botón **AUDIO/MENU** (3) en el panel de control para acceder el menú de audio. Puede navegar por los ítems del menú de audio presionando el botón **AUDIO/MENU** repetidamente. Una vez que el ítem de menú deseado aparece en la pantalla, ajuste la opción presionando los botones **VOL +/-** (2) dentro de los 5 segundos. La unidad saldrá automáticamente del menú audio después de cinco segundos de inactividad. Los siguientes ítems de menú pueden ajustarse.

Nivel de Graves

Use los botones **VOL** para ajustar el rango de nivel de Graves de "-6" a "+6".

Nivel de Agudos

Use los botones **VOL** para ajustar el rango de nivel de Agudos de "-6" a "+6".

Balance

Use los botones **VOL** para ajustar el Balance entre los parlantes izquierdo y derecho desde "L12" (todo a la izquierda) a "R12" (todo a la derecha).

Esfumar

Use los botones **VOL** para ajustar el esfumado entre los parlantes traseros y delanteros "R12" (todo atrás) a "F12" (todo adelante).

Menú del Sistema

1. Presione y mantenga el botón **AUDIO/MENU** (3) por más de 2 segundos para acceder al menú del sistema.
2. Presione los botones **VOL +/-** (2) repetidamente para navegar el menú de sistema y seleccione el ítem deseado.
3. Presione el botones **INFO/ENTER** (18) o **SEEK+/-** (13, 14) para ajustar el ítem de menú seleccionado.
4. Presione el botón **AS/PS** (15) para volver al menú anterior.

Los siguientes ítems pueden ajustarse.

- Tecla de Bip (On/Off): Encienda o apague el bip audible (oído cuando se seleccionan botones/funciones). NOTA: el tono de bip apagado no afectará el tono audible de alarma de batería.
- Retro-iluminación de LCD (1/10 - 10/10): Ajusta el brillo del LCD.
- Contraste LCD (1/10 - 10/10): Fija el contraste del LCD.
- Región de sintonía (EE.UU./Europa): Fija el espaciado de frecuencia para distintas regiones.
- Configurar alerta de clima: Presione el botón **INFO/INTRO** (18) para ver las opciones de alerta.
- Alerta de clima (On/Off): Determina si la función de alerta de banda de clima está activada.
- Volumen de alerta (1/40-40/40): Fija el volumen predeterminado para transmisiones de alerta de clima.
- Alarma de batería (On/Off): Monitorea el voltaje sobre una línea de ACC y envía un alerta cuando el voltaje es bajo.
- Auto- apagado de batería (On/Off): Corta automáticamente la energía de la radio cuando el voltaje de batería está bajo.

- Dispositivo Bluetooth (Bloquear/Desbloquear, Desconectar/Conectar, Borrar): Ver, bloquear y borrar de una lista de modelos de dispositivos de teléfonos móviles previamente apareados.
- Apareado de Bluetooth <ENTER>: Presione el botón **INFO/ENTER** (18) para aparear automáticamente un dispositivo.
- Bluetooth (On/Off): Seleccione "Bluetooth On" o "Bluetooth Off".
- Prefijación de Volumen (1/40-40/40): Seleccione un volumen automático de encendido.
- Restablecer Predeterminados <INTRO>: Vuelve el EEPROM a los valores predeterminados de fábrica. Presione el botón **INFO/INTRO** (18) para seleccionar.

NOTA: Las opciones de menú de Aparear BT y Dispositivo BT están solo disponibles mientras la función BT está Encendido y la radio está en modo de Audio BT.

NOTA: Un dispositivo Bluetooth bloqueado no será sobrescrito de la lista.

Operación Battery Alarm

Si "Battery Alarm" está fijado en "ON", sonará una alarma (8 bips cada 30 seg) cuando el voltaje cae a 10.5V (+/- 0.3V). La pantalla LCD mostrará "batería baja" y el modo de corriente alternada.

NOTA: "OFF" es la fijación predeterminada para "Battery Alarm". Si el audio está silenciado o el volumen está en 0, el bip audible no se escuchará.

Ecuilizador

Presione el botón **EQ/LOUD** (11) para encender la función de ecualización y seleccionar entre las cinco curvas predefinidas de graves y agudos: User > Flat > Pop > Classical > Rock.

Sonoridad

Presione y mantenga el botón **EQ/LOUD** (11) para alternar la sonoridad alineada en on/off. Cuando escucha música a volúmenes bajos, esta función reforzará los rangos de graves para compensar las características de la audición humana.

Entrada Auxiliar

Para acceder un dispositivo auxiliar:

1. Conecte el reproductor de audio portátil a los cables AUX IN ruteados desde la parte de atrás de la radio.
2. Presione el botón **MODE** (4) para seleccionar un modo "Aux In".
3. Presione **MODE** nuevamente para cancelar el modo Aux In e ir al modo siguiente.

Pantalla de Cristal Líquido (LCD)

La frecuencia actual y las funciones activadas son mostradas en el panel LCD (20).

NOTA: Los paneles LCD podrían tomar mas tiempo a responder cuando están sujetos a temperaturas frías por un largo periodo de tiempo. Además, la visibilidad de los números en el LCD podría disminuir ligeramente. La pantalla LCD volverá a normal cuando la temperatura aumenta a valores normales.

Tecla de Salida Rápida ↵

En los siguientes modos y condiciones, presione el botón **AS/PS** ↵ (15) < 3 segundos para salir rápidamente de la operación actual sin esperar el tiempo de espera prefijado en el sistema:

- Operación del menú del Sistema
- Modo de Búsqueda
- Operación de menú de Audio

OPERACIÓN DE SINTONIZADOR

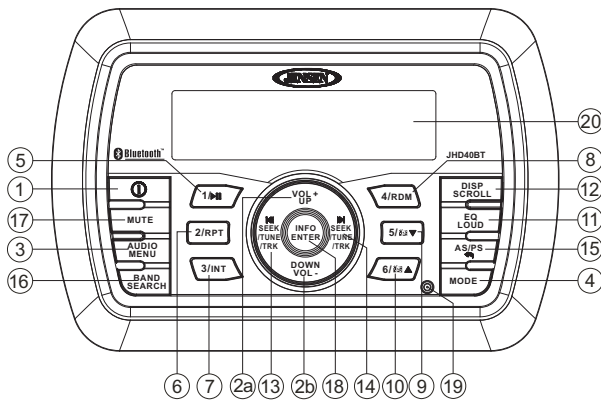

Buscar Automáticamente Almacenado / Prefijado (AS/PS)

Almacenar Automáticamente

Seleccione una banda AM/FM. *Presione y mantenga* el botón **AS/PS** (15) por más de 2 segundos para seleccionar automáticamente estaciones fuertes y almacenarlas en los bandos. Las nuevas estaciones reemplazan cualquier estación ya almacenada en esa banda.

Buscar Prefijadas

Seleccione una banda (si es necesario). Presione el botón **AS/PS** (15) para explorar estaciones almacenadas en los bandos. La unidad pausará por diez segundos en cada estación prefijada. Presione el botón **AS/PS** nuevamente para detener la exploración cuando se alcanza la estación deseada.

Seleccionar una Banda

Presione el botón **BAND/SEARCH** (16) para cambiar entre tres bandos FM y dos bandos AM.

Sintonizado Manual

Presione los botones **SEEK/TUNE/TRK** |<< o >>| (13, 14) para buscar estaciones arriba/abajo paso a paso.

Búsqueda Automática de Sintonizado

Presione y mantenga los botones **SEEK/TUNE/TRK** |<< o >>| (13, 14) para buscar automáticamente la próxima o previa estación fuerte.

Estaciones Prefijadas

Seis botones numerados de prefijado almacenan y activan estaciones para cada banda.

Almacenar una Estación

Seleccione una banda (si es necesario), luego seleccione una estación. *Presione y mantenga* uno de los botones de prefijado 1-6 por dos segundos. El número prefijado aparecerá en la pantalla.

Activar una Estación

Seleccione una banda (si es necesario). Presione un botón prefijado (5-10) para seleccionar la estación almacenada correspondiente.

OPERACIÓN DE BANDA DE CLIMA

Cómo Sintonizar la Banda del Clima

Presione el botón **MODE** (4) para acceder la banda de clima.

¿Qué es la NOAA Weather Radio/Weatheradio Canada?

NOAA (Administración Oceánica y Atmosférica Nacional) es un sistema nacional que difunde información local de emergencia climática las 24 horas a través de la red NWS (Servicio nacional de clima). La red de EE.UU. tiene más de 530 estaciones que cubren los 50 estados, así como las aguas costeras adyacentes, Puerto Rico, las Islas Vírgenes de EE.UU. y los Territorios del Pacífico de EE.UU. Cada área local tiene su propia estación de transmisión y hay un total de siete frecuencias de transmisión usadas: 162.400MHz (CH2), 162.425MHz (CH4), 162.450MHz (CH5), 162.475MHz (CH3), 162.500MHz (CH6), 162.525MHz (CH7) and 162.550MHz (CH1).

¿Cuántas estaciones puedo esperar recibir?

Dado que las transmisiones son de clima e información local, la potencia de transmisión es generalmente muy baja (mucho menos que las estaciones de AM o FM estándar) por lo que generalmente recibirá una estación a menos que esté en el borde de dos o más señales de transmisión. Como mucho recibirá dos o tres, y eso es raro.

¿Es posible que no pueda recibir ninguna estación?

Dependiendo donde está ubicado, hay una posibilidad que reciba solo una señal muy débil o ninguna señal. También, similar a las señales de AM y FM, las señales de banda de clima están sujetas a condiciones ambientales, clima, obstrucciones de la señal por colinas y montañas, etc. Si no hay señales de la NOAA se reciben, el sintonizador explorará las siete frecuencias NOAA cada 30 segundos.

¿Cómo conocer si estoy sintonizando la banda de clima?

Cuando selecciona la banda de clima, el icono "WB" aparecerá en la pantalla, junto con la indicación de canal actual. Presione los botones **SEEK/TUNE/TRK** |<< o >>| (13, 14) para sintonizar cada uno de los siete canales hasta que encuentre la transmisión de estación de banda de clima en su área.

Alerta de Clima NOAA

La función de alerta de clima agrega un nivel adicional a la seguridad del usuario cambiando automáticamente desde el modo de función actual al modo de banda de clima por un mínimo de 120 segundos, si un tono de advertencia NOAA (1050 Hz) es detectado/recibido. Si no se recibe ningún tono de advertencia en 60 segundos, la unidad cambiará de nuevo al último modo de función conocido.

La función de Alerta de Clima puede encenderse o apagarse con la tecla Audio/Menú, como se describe en la página tres. Cuando está en "ON" (encendido), el sintonizador de clima permanece activo, incluso cuando la radio está apagada (por todo el tiempo que la alimentación esté aplicada en la radio). Si es emitida un alerta de clima, la radio se encenderá y reproducirá el alerta por 60 segundos, luego se apaga de nuevo y revierte al modo de monitoreo de alerta de clima.

La radio no responderá a ningún alerta de clima cuando está apagada y no cambiará automáticamente a la banda de clima si es emitida un alerta.

NOTA: Si la unidad está programada para operación europea, la función WB estará desactivada.

OPERACIÓN DE MP3/WMA

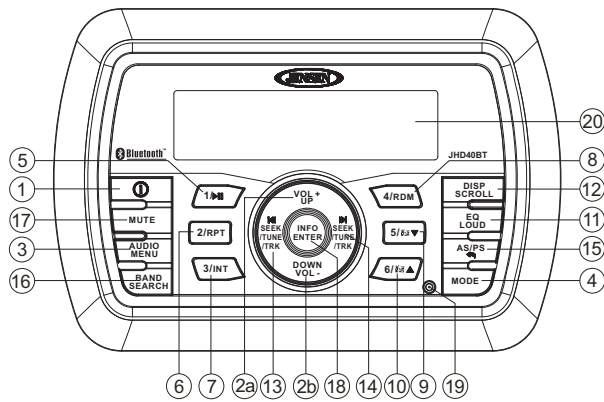

Requerimientos de archivos de MP3/WMA

Esta unidad puede reproducir MP3 (MPEG1, 2, 2.5 capa de audio 2/3) y WMA (versión 8/07/09).

Requisitos de Medios

Los siguientes formatos están disponibles para los medios usados en esta unidad. El número máximo de caracteres usados para nombre de archivo incluyendo el delimitador (".") y la extensión de tres caracteres están indicados en paréntesis.

- ISO 9660 Nivel 1 (11 caracteres)
- ISO 9660 Nivel 2 (31 caracteres)
- Joliet (31 caracteres)
- Romeo (31 caracteres)

El medio reproducible en esta unidad tiene las siguientes limitaciones:

- Numero máximo de niveles de carpetas: 8
- Numero máximo de archivos por dispositivo: 999
- Numero máximo de carpetas por dispositivo: 99

Use las siguientes preferencias cuando comprime datos de audio en datos MP3 con el codificador de MP3.

- Tasa de transferencia de bit: 32 - 320 kbps
- Frecuencia de la Muestra:
 - 32/44.1/48 KHz, MPEG2:
 - 16/22.05/24 KHz, MPEG2:
 - 8/11.025 KHz, MPEG2.5:
 - 22/32/44/48 KHz, WMA:
- Máximo de nombre de archivo/directorio: 64 bytes

Soporte ID3

Esta unidad soporta etiquetas ID3 versión 1.0, 1.1, 2.0 y 2.3 (Max 32 bytes).

Cómo instalar un Dispositivo USB

Inserte su dispositivo USB dentro del conector USB ruteado desde la parte de atrás de la radio. La unidad automáticamente buscará por archivos MP3 y WMA en el dispositivo y comienza la reproducción. Puede acceder el modo USB desde cualquier otro modo presionando el botón **MODE** (4).

ADVERTENCIA: No quitar el dispositivo cuando está activo el modo **USB PLAY**. Presione **MODE** (4) para cambiar a otro modo antes de quitar el dispositivo.

Cómo controlar la Reproducción

Pause/Play

Presione el botón **1>||** (5) para suspender la reproducción. Presione el botón **1>||** nuevamente para volver a la reproducción.

Selección de Pista

Presione el botón **SEEK/TUNE/TRK >>** (14) o **<<** (13) por menos de un segundo para avanzar al siguiente archivo, o **presione y mantenga** para avance o retroceso rápido. La reproducción comienza cuando se libera el botón.

Repetir (RPT)

Presione el botón **2 RPT** (6) para reproducir repetidamente el archivo actual. Presione **2 RPT** nuevamente para repetir todas las canciones en la carpeta actual. Presione **2 RPT** por tercera vez para volver a la reproducción normal.

Exploración de Introducción (INT)

Presione el botón **3 INT** (7) una vez para reproducir los primeros 10 segundos de cada pista en la carpeta actual. Cuando se alcanza el archivo deseado, presione **3 INT** nuevamente al final de la exploración y reproduce el dispositivo seleccionado.

Aleatorio (RDM)

Presione el botón **4 RDM** (8) para reproducir aleatoriamente todos los archivos en la carpeta actual. Presione **4 RDM** nuevamente para volver a la reproducción normal.

Cómo navegar por Carpetas

Presione el botón **5** (9) para moverse a la carpeta anterior y comenzar la reproducción de la primera canción en la carpeta. Presione el botón **6** (10) para avanzar a la carpeta siguiente y comenzar la reproducción de la primera canción en la carpeta.

Información de Pantalla Alterna

Presione el botón **DISP/SCROLL** (12) para cambiar la información de pantalla desde la pantalla predeterminada de nombre de archivo al modo de muestra de doble línea de Artista/Título de Canción.

Búsqueda de Directorio MP3/WMA

1. Presione el botón **BAND/SEARCH** (16) para ingresar al modo de búsqueda de directorio.
2. El LCD mostrará la lista de carpetas. Presione el botón **BAND/SEARCH** para ver la lista de directorio de carpetas.
3. Navegue la lista de carpetas presionando los botones **VOL +/-** (2).
4. Presione el botón **INFO/ENTER** para seleccionar una carpeta. El LCD mostrará la lista de archivos dentro de la carpeta.
5. Navegue la lista de archivos presionando los botones **VOL +/-**.
6. Presione el botón **INFO/ENTER** para seleccionar un archivo.
7. Use the **AS/PS** button (15) to reverse navigate the list.

OPERACIÓN DE iPod

Esta unidad está equipada con una función lista para iPod® que le permitirá controlar su iPod (si es compatible) usando los botones de panel de control. Están soportadas las siguientes versiones de iPod:

- iPod Nano 5G, iPod Nano 6G
- iPod 5G
- iPod Classic
- iPhone 4, iPhone 4S
- iPod Touch 3G, iPod Touch 4G

NOTA: los modelos anteriores de iPod podrían no estar soportados debido a que no implementan el protocolo de control USB. Tampoco el iPod Shuffle está soportado debido a que no utiliza el conector Apple iPod de 30 pines. Estos modelos iPod no soportados podrían conectarse a la radio usando entradas auxiliares.

Cómo Acceder el Modo iPod

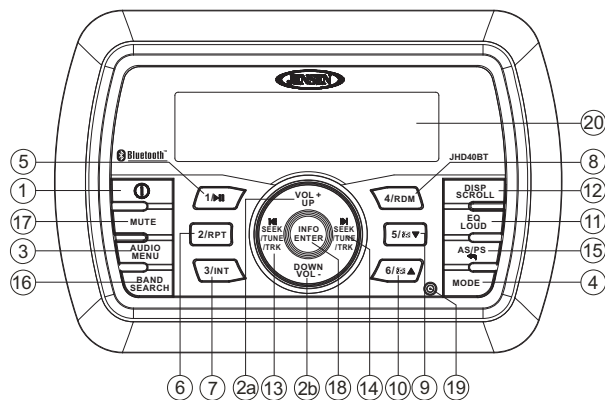

Conecte un iPod o iPhone compatible al conector USB del panel frontal. El icono de iPod se ilumina en la esquina inferior izquierda de la pantalla cada vez que un iPod o iPhone es conectado al conector USB. La reproducción de música comienza automáticamente.

Para entrar en modo iPod desde cualquier otra fuente, presione el botón **MODE** (4) hasta que aparezca "LOADING" en la pantalla. **Si el usuario conecta un iPod que no contiene canciones, la radio mostrará un mensaje anunciando "Device no file" cuando entra en modo iPod.**

Cómo encender/apagar el iPod

El iPod enciende automáticamente cuando se conecta un iPod al conector USB, siempre y cuando el encendido del vehículo esté encendido. Puede apagar el iPod desconectándolo o

apagando el encendido. Cuando se apaga el encendido, el iPod pausará y luego ingresa a modo dormir después de 2 minutos. Mientras el iPod está conectado, no puede encenderse o apagarse desde el iPod mismo.

NOTA: El iPod se recargará continuamente cuando en el modo reproducción iPod.

Cómo controlar la Reproducción

Cómo Seleccionar Pistas

Durante la reproducción, presione el botón **SEEK/TUNE/TRK / >>** (14) para reproducir la pista siguiente en la categoría actual. Presione el botón **SEEK/TUNE/TRK <<** (13) dos veces para reproducir la pista previa.

Presione y mantenga el botón **SEEK/TUNE/TRK << / >>** (13, 14) para avance/retroceso rápido de la canción.

Cómo Pausar la Reproducción

Durante la reproducción, presione el botón **1/||** (5) para pausar el reproductor iPod. Aparecerá "Pause" (Pausa) en el LCD. Presione **1/||** nuevamente para volver a la reproducción.

Repetir Reproducción

Durante la reproducción, presione el botón **2 RPT** (6) para repetir la canción actual. Aparecerá "Repeat One" en el LCD. Presione **2 RPT** nuevamente para detener la repetición de reproducción.

Reproducción aleatoria

Durante la reproducción, presione el botón **4 RDM** (8) para reproducir todas las canciones en la categoría actual en forma aleatoria. La reproducción aleatoria comenzará una vez que la canción actual ha finalizado su reproducción. Aparecerá "Random On" en el LCD. Presione **4 RDM** nuevamente para detener la reproducción aleatoria.

NOTA: Si presiona y mantiene el botón SEEK/TUNE/TRK << / >> para cambiar la canción actual a la canción previa/siguiente, saldrá del modo de avance/retroceso rápido.

Información de Pantalla Alterna

Presione el botón **DISP/SCROLL** (12) para cambiar la información de pantalla desde la pantalla predeterminada de nombre de archivo al modo de muestra de doble línea de Artista/Título de Canción.

Modo de Búsqueda

Presione el botón **BAND/SEARCH** (16) para ingresar al modo búsqueda iPod y seleccionar entre los siguientes criterios de búsqueda: Lista de reproducción, artista, Álbum Canción, Género o Compositor (Playlist, Artist, Album, Song, Genre, Composer, Audiobooks o Podcasts) (consecutivamente).

Cuando se selecciona modo de búsqueda, presione el botón **INFO/ENTER** (18) para confirmar la selección. Use los botones de **VOL +/-** (2) para navegar a través de distintas selecciones de listas. Presione **INFO/ENTER** (18) para hacer su selección final. Use el botón **AS/PS** (15) para navegar hacia atrás la lista.

OPERACIÓN DE BLUETOOTH

El JHD40BT incluye tecnología Bluetooth incorporada que le permite conectar esta unidad principal a dispositivos Bluetooth para reproducción de archivos de audio.

Acerca de la tecnología Bluetooth

Bluetooth es una tecnología de conectividad de radio inalámbrica de corto alcance que está desarrollada como un replazo de cables para distintos dispositivos electrónicos. Bluetooth funciona en el rango de frecuencia de 2.4 GHz y transmite voz y datos hasta 1 megabits por segundo. Bluetooth fue presentado por un grupo especial de interés (SIG) compuesto por Ericsson Inc., Intel Corp., Nokia Corp., Toshiba e IBM en 1998, y actualmente es desarrollado por cerca de 2.000 compañías en el mundo. La palabra, marca y logos Bluetooth son propiedad de Bluetooth SIG, Inc. y cualquier uso de tales marcas es bajo licencia. Otras marcas y nombres de marcas son aquellos de sus respectivos propietarios.

Opciones de Menú Bluetooth

NOTA: *Advierta que algunas opciones de menú BT están solo disponibles mientras la unidad está en modo Audio BT.*

Presione y mantenga el botón **AUDIO/MENU** (3) para ingresar al modo de menú de ajuste. Presione repetidamente los botones **VOL +/-** (2) para acceder a la función de menú "Bluetooth On/Off". Presione el botón **INFO/ INTRO** (18) para encender o apagar la función Bluetooth. Las siguientes opciones de menú están disponibles cuando la unidad está en modo Bluetooth:

- Aparear Bluetooth <INTRO>: Presione el botón **INFO/INTRO** para comenzar a aparear con un dispositivo habilitado Bluetooth está en modo apareamiento.
- Dispositivo Bluetooth: Presione el botón **INFO/INTRO** para ver una lista de modelos de dispositivo de teléfono móvil previamente apareados. Presione los botones **SEEK/TUNE/TRK** (13, 14) para ver dispositivos de la lista. No puede borrar un dispositivo que está activamente conectado. Presione el botón **INFO/INTRO** para seleccionar el dispositivo. Presione los botones **SEEK/TUNE/TRK** para seleccionar Bloquear/Desbloquear, Desconectar o Borrar este Dispositivo.
 - **BLOCK/UNLOCK:** El JHD40BT puede almacenar hasta 5 dispositivos para conexión BT. Los dispositivos son almacenados en orden de arriba (FIFO). Para evitar que un dispositivo de sea eliminado de la lista cuando se usan más de 5 dispositivos, debe bloquear el dispositivo. Para bloquear/desbloquear un dispositivo, presione el botón **INFO/ENTER** para mostrar/cambiar el ícono Bloqueado (🔒) o Desbloqueado (🔓).
 - **DISCONNECT:** Para desconectar un dispositivo apareado, presione el botón **INFO/ENTER** para quitar temporalmente el enlace BT. El enlace puede re-establecerse a través del menú de su teléfono seleccionando el JHD40BT para conexión.
 - **DELETE:** Para borrar un dispositivo de la lista, presione el botón **INFO/ENTER**.

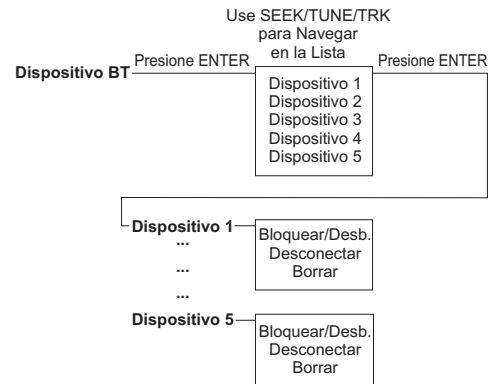

Cómo aparear un dispositivo Bluetooth



Antes de comenzar, consulte el manual de usuario del dispositivo Bluetooth que desea aparear al JHD40BT.

1. Asegúrese que el dispositivo esté encendido y listo para recibir una señal del JHD40BT. Con el JHD40BT en modo Audio BT, seleccione BT PAIR del menú JHD40BT y presione el botón **INFO/ENTER** para seleccionar ON. La unidad está esperando para conectar a un dispositivo telefónico móvil. Con la función BT del dispositivo telefónico móvil encendido, busque un dispositivo Bluetooth.
 2. Cuando el dispositivo Bluetooth ha completado su búsqueda, el teléfono móvil mostrará el nombre del dispositivo Bluetooth (JHD40BT).
 3. Seleccionar JHD40BT se mostrará el ícono AUDIO BT (📶) en el LCD de la radio.
 4. Ingrese la contraseña de apareamiento (0000), se requiere.
- Después de conectar satisfactoriamente, podrá escuchar la música almacenada en su dispositivo Bluetooth habilitado a través de la radio.

Cómo responder un llamado

Cuando responde un llamado usando el teléfono conectado, el AUDIO BT se pausará. Después de colgar por el llamado, el AUDIO BT continúa en algunos teléfonos. Podría ser necesario presionar el botón play para reiniciar el AUDIO BT.

**Audio BT (A2DP)**

La música A2DP está disponible para teléfonos habilitados Bluetooth cuando el teléfono está conectado. Para acceder al modo Bluetooth y reproducir canciones almacenadas en su teléfono, presione el botón **MODE** (4). Mientras está en modo BT , el ícono AUDIO BT () se enciende en el LCD.

Cómo Seleccionar Pistas

Durante la reproducción, presione el botón **SEEK/TUNE/TRK** |<< / >>| (13, 14) para reproducir la pista anterior o siguiente.

Cómo Pausar la Reproducción

Durante la reproducción, presione el botón **1/2/||** (5) para pausar el reproductor AUDIO BT. Aparecerá "BT Audio Pause" en el LCD. Presione **1/ >||** nuevamente para volver a la reproducción.

Si cambia a otro modo, el audio de teléfono móvil se pausará. Presione el botón **MODE** (4) para volver al modo BT y vuelve a la reproducción de audio del teléfono móvil.

NOTA: Si un dispositivo Bluetooth se desconecta porque se apaga o si el dispositivo es desconectado inadvertidamente, La unidad buscará automáticamente para aparear el teléfono móvil BT cuando se re-establece la energía.

CUIDADO Y MANTENIMIENTO

- Mantenga el producto seco. Si se moja, séquelo inmediatamente. Los líquidos podrían contener minerales que pueden corroer los circuitos electrónicos.
- Mantenga el producto alejado del polvo y suciedad, que puede causar el desgaste prematuro de sus partes.
- Manipule el producto cuidadosamente. Las caídas pueden dañar las placas de circuitos y la cubierta, y pueden causar el mal funcionamiento del producto.
- Limpie ocasionalmente el producto con un paño humedecido para mantener su aspecto como nuevo. No use productos químicos abrasivos, disolventes, o detergentes fuertes para limpiar el producto.
- Use y guarde el producto solo en ambientes con temperatura normal. Las altas temperaturas pueden acortar la vida útil de los dispositivos electrónicos, dañar las baterías, y deformar o derretir las partes plásticas.

Arranque

La fuente más común de ruido en la recepción es el sistema de arranque. Este es el resultado cuando la radio se ubica cerca del sistema de arranque (motor). Este tipo de ruido puede ser detectado fácilmente ya que la intensidad del tono cambiará con la velocidad del motor.

Por lo general, el ruido de arranque puede ser considerablemente suprimido mediante el uso de un cable de arranque de alto voltaje de tipo radio supresor y una resistencia del supresor en el sistema de arranque. (La mayoría de los navíos emplean este tipo de cables y resistor pero podría ser necesario verificar su correcto funcionamiento.) Otro método de supresión es el uso de supresores de ruido adicionales. Estos pueden obtenerse en la mayoría de las tiendas de radio CB/A o las de suministros electrónicos.

Interferencia

La recepción de radio en un entorno en movimiento es muy diferente de la recepción en un entorno fijo (hogar). Es muy importante entender la diferencia.

La recepción de AM se deteriora al pasar bajo un puente o cuando se pasa por debajo de líneas de alta tensión. Aunque la AM está sujeta a ruido ambiental, tiene la capacidad de ser recibida a gran distancia. Esto se debe a que las señales de transmisión siguen la curvatura de la tierra y son reflejadas por la atmósfera superior.

RESOLUCIÓN DE PROBLEMAS

Síntoma	Causa	Solución
Apagado	El interruptor de accesorios del navío no está encendido	Si el suministro de energía está conectado correctamente al terminal de accesorios del navío, coloque la llave de encendido en la posición "ACC".
	Fusible quemado	Reemplace el fusible.
Sin Sonido	Volumen demasiado bajo	Ajuste el volumen al nivel audible:
	El cableado no está correctamente conectado	Verificar las conexiones de cableado.
Las teclas de funcionamiento no funcionan	Microcomputador incorporado no está funcionando adecuadamente debido al ruido	Presione el botón restablecer (19).
No puede sintonizar estaciones de radio, la auto-búsqueda no funciona	Cable de Antena no conectado	Inserte el cable de antena firmemente.
	Señales demasiado débiles	Seleccione una estación manualmente.



ESPECIFICACIONES

RADIO FM

Cobertura de Frecuencia (EE.UU.)	87.5 a 107.9 MHz
Cobertura de Frecuencia (Europa.)	87.5 a 108 MHz
Sensibilidad (S/N=30dB)	4µV
Rechazo de la Imagen	>45 dB
Separación Estéreo.	> 25 dB

AM/MW

Rango de Frecuencia (EE.UU.)	530-1710 kHz
Rango de Frecuencia (Europa)	522-1620 kHz
Sensibilidad (S/N=20dB)	30 dB

General

Voltaje de Funcionamiento	12 Volts CC
Sistema de Tierra	Negativo a tierra
Impedancia de Parlante	4-8 ohms por canal
Controles de Tono:	
Bajos (a 100 Hz)	±14 dB
Agudos (a 10 kHz)	±13 dB
Potencia de Salida	40W x 4
Especificación de Fusible	15 Amperes (max.)
Dimensiones del Gabinete	182 (A) x 52.2 (P) x 173 (A)
Dimensiones del Panel Frontal	188 (A) x 58 (P) x 21 (A)

MISES EN GARDE ET DE CONFORMITÉ

Consignes de securite importante

A NOTER : Gardez le niveau de volume tel que vous puissiez être conscient de votre environnement.

A NOTER : UTILISEZ LA BONNE ALIMENTATION! Ce produit est conçu pour opérer avec un système à pile terre négative 12 voltes DC. This product is designed to operate with a 12 volt DC negative ground battery system.

Notes sur FCC

AVERTISSEMENT! Des changements ou des modifications à cet appareil qui ne sont pas expressément autorisées par le parti responsable pour la conformité peut annuler l'autorité de l'utilisateur d'opérer cet équipement.

A NOTER : Cet équipement a été testé et trouvé être en conformité avec les limites pour un dispositif numérique de Class B ; en accord avec les règlements FCC. Ces limites sont désignées pour fournir une protection raisonnable contre des interférences nuisibles dans une installation à résidence.

Cet équipement engendre, utilise et peut irradier de l'énergie de fréquence radio et s'il n'est pas installé ou utilisé en accord avec les instructions, peut causer de l'interférence nuisible dans les communications radio.

Cependant, il n'y a pas de garantie que cette interférence n'aura pas lieu dans une installation particulière. Si cet équipement cause de l'interférence nuisible à la réception radio ou télévisuelle, qui peut être déterminée en allumant et éteignant l'équipement, l'utilisateur est encouragé à essayer de corriger cette interférence par une ou plusieurs de ces méthodes suivantes :

- Réorienter ou resituer l'antenne de réception.
- Augmenter la séparation entre l'équipement et la récepteur.
- Connecter l'équipement à une sortie sur un circuit différent de celui auquel le récepteur est connecté.
- Consulter le concessionnaire ou un technicien de radio/télévision expérimenté pour aide.



INTRODUCTION

Fonctions du système

Fonctions du système d'audio Jensen JHD40BT comprennent :

- Diode Electro-lumineuse blanche et l'affichage aux cristaux liquides rétro-éclairé
- IPx6 Etanchéité
- Alerte à pile épuisée
- Tuner AM/FM US/EURO avec 30 pré-réglés (12 AM, 18 FM)
- Bande météo avec l'alerte météo
- Bluetooth (Soutient A2DP et AVRCP)
- Reproduction USB des fichiers MP3/WMA
- Fabriqué pour iPod/iPhone (port USB)
- Assourdissement
- Egaliseur pré-réglé - 5 réglages (User > Flat > Pop > Classical > Rock)
- Commandes électroniques de basse, aigu, balance et équilibreur
- Puissance sortie 40W x 4
- Prêt pour télécommande cable (commande guidon d'usine Harley)
- Sorties niveaux de ligne pré-amplificateur à 2 canaux
- Entrée d'audio auxiliaire (RCA arrière)

Liste des contenus

- Radio Jensen JHD40BT
- Manuel du propriétaire
- Modèle coupé de l'ouverture de l'installation
- Ecrous M4 x 0.7 (x4)

INSTALLATION

Avant que vous ne commenciez

Avant de commencer débranchez toujours la borne négative de la pile.

Notes importantes

- Avant l'installation finale, testez les branchements du câblage pour vous assurer que l'appareil est bien connecté et que le système fonctionne.
- Consultez le concessionnaire le plus proche si l'installation a besoin du perçage des trous ou d'autres modifications à votre véhicule.
- Installez l'appareil là où il n'interfère pas avec la conduite et ne peut pas blesser des passagers s'il y a un arrêt soudain ou d'urgence.

Montage par devant

1. Utilisez le modèle fourni pour couper l'ouverture de l'installation.
2. Vérifiez l'ouverture du tableau de bord en glissant la radio dedans. Si l'ouverture n'est pas assez large, coupez ou limez comme il faut jusqu'à ce que la radio se glisse facilement dans l'ouverture. Vérifiez qu'il y a assez de place derrière le tableau de bord pour le châssis de la radio.

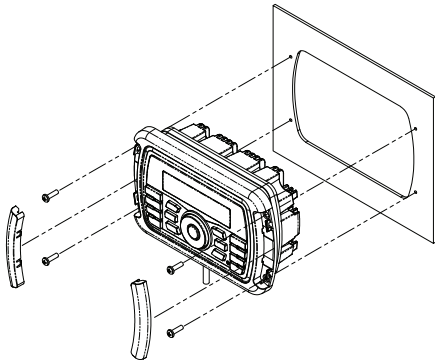

3. Placez la radio devant l'ouverture du tableau de bord pour que le câblage puisse être ramené à travers l'ouverture.
4. Suivez le diagramme du câblage avec soin et assurez-vous que toutes les connexions sont sûres pour avoir une bonne opération.
5. Après avoir terminé les connexions de câblage allumez l'appareil pour confirmer l'opération (le commutateur d'accessoire du véhicule doit être allumé). Si l'appareil ne fonctionne pas, revérifiez tout le câblage jusqu'à ce que le problème soit résolu. Lorsque vous avez une bonne opération, éteignez le commutateur d'accessoire et procédez au montage final du châssis.
6. Glissez avec soin la radio dans l'ouverture en veillant à ce qu'il soit bien orienté.
7. Attachez la radio au tableau de bord en utilisant les #6 écrous à tête fraisée (non fournis).
8. Remplacez les couvertures à chaque côté de la radio.

9. Testez l'opération de la radio en vous référant aux instructions d'opération pour cet appareil.

Enlèvement de l'appareil

Pour enlever la radio après l'installation, enlevez les couvertures, dévissez les écrous d'installation et tirez la radio dehors.

Rebranchez la pile

Lorsque le câblage est terminé, rebranchez la borne négative de la pile.

Montage par équerre

Le VOSHD4MNT (vendu séparément) est une base/support de montage versatile pour une installation facile sur la plupart des surfaces plates. Veuillez utiliser les écrous M4 pour attacher la radio au support, comme montré dans le diagramme ci-dessous.

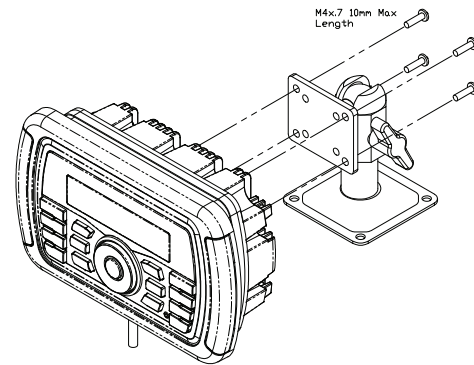

A NOTER : N'utilisez que des écrous M4 x 7-10mm fournis.

WIRING

Couleur de fil	DESCRIPTION
Vert	Haut parleur de gauche arrière
Blanc	Haut parleur de gauche avant
Gris	Haut parleur de droite avant
Violet	Haut parleur de droite arrière
Vert/Noir	Haut parleur de gauche arrière
Blanc/Noir	Haut parleur de gauche avant
Gris/Noir	Haut parleur de droite avant
Violet/Noir	Haut parleur de droite arrière(-)
Bleu	Amplificateur a distance
Noir	Terre
Rouge	+12V switched

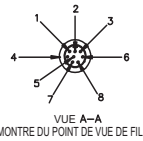

PIN NO.	DESCRIPTION
1	VOLUME +
2	VOLUME -
3	MUTE
4	GROUND
5	TUNE +
6	TUNE -
7	MODE
8	GROUND

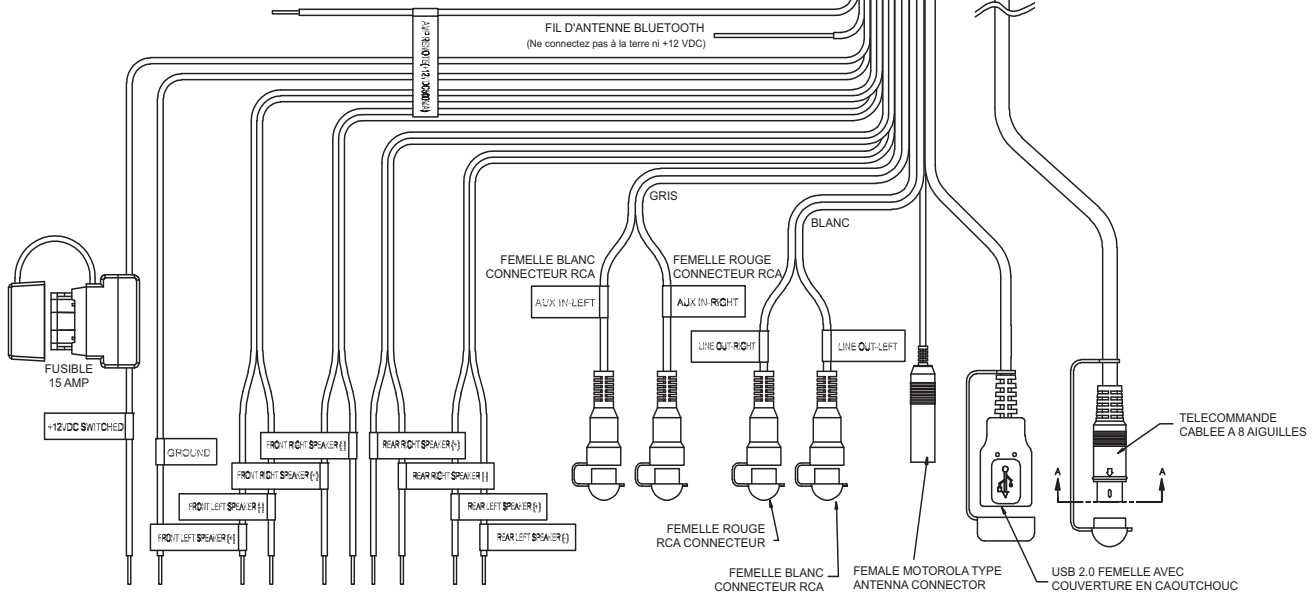
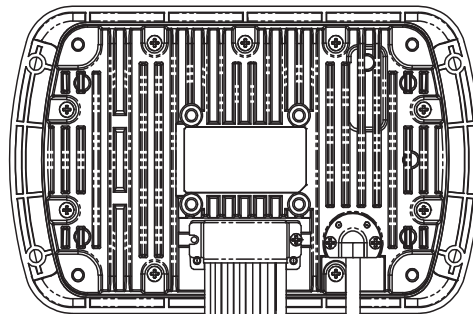

OPERATION DE BASE

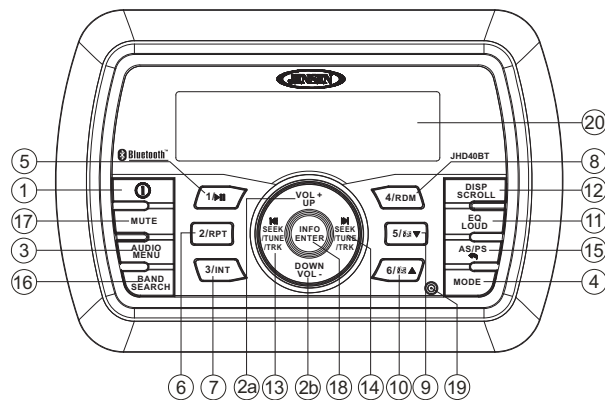

Allumer/Eteindre

Pressez le bouton puissance (1) sur le panneau d'avant pour allumer/éteindre l'appareil.

Commander le volume

Pour augmenter le volume, pressez le bouton **VOL +** (2a). Pour diminuer le volume, pressez le bouton **VOL -** (2b).

Assourdissement

Pressez le bouton **MUTE** (17) sur le panneau de commande pour assourdir la sortie audio. Pressez **MUTE** de nouveau pour rétablir la sortie audio au niveau précédent.

Mode

Pressez le bouton **MODE** (4) sur le panneau de commande pour sélectionner un mode d'opération différent, comme indiqué sur le panneau d'affichage. Des modes disponibles comprennent Tuner AM/FM, Weatherband, iPod, USB, AUX In (entrée Auxiliaire facultatif), BT Audio.

Reset

Le bouton de réinitialisation doit être activé pour des raisons suivantes :

- installation du départ de l'appareil lorsque le câblage est terminé
- les boutons fonctions ne fonctionnent pas
- symbole erreur sur l'affichage

Utilisez une bille ou un objet semblable pour presser le bouton réinitialisation (19). Ceci peut être nécessaire au cas où l'appareil afficherait un code d'erreur.

Vous pouvez récupérer les réglages d'usine par défaut en utilisant la fonction RESET situé sur le menu système. Avec « RESET » clignotant, pressez le bouton **INFO/ENTER** (18) pour activer.

Menu Audio

Pressez le bouton **AUDIO/MENU** (3) sur le panneau de commande pour accéder au menu audio. Vous pouvez naviguer à travers les articles sur le menu audio en pressant le bouton **AUDIO/MENU** plusieurs fois de suite. Lorsque l'article du menu désiré apparaît sur l'affichage ajustez cette option-là en pressant les boutons **VOL +/-** (2) dans 5 secondes. L'appareil va automatiquement quitter le menu audio au bout de cinq secondes d'inactivité. Les articles du menu suivants peuvent être ajustés.

Niveau de basse

Utilisez les boutons **VOL** pour ajuster la gamme de niveau Basse de « -6 » à « +6 ».

Niveau d'aigu

Utilisez les boutons **VOL** pour ajuster la gamme de niveau Aigu de « -6 » à « +6 ».

Balance

Utilisez les boutons **VOL** pour ajuster la Balance entre les hauts parleurs de gauche et de droite de « L12 » (tout à fait à gauche) à « R12 » (tout à fait à droite).

Equilibreur

Utilisez les boutons **VOL** pour ajuster l'Equilibreur entre les hauts parleurs d'arrière et d'avant de « R12 » (tout à fait à l'arrière) à « F12 » (tout à fait à l'avant).

Menu Système

1. *Pressez et maintenez* le bouton **AUDIO/MENU** (3) pendant plus de 2 secondes pour entrer dans le menu système.
2. Pressez les boutons **VOL +/-** (2) plusieurs fois de suite pour naviguer le menu système et sélectionner l'article désiré.
3. Pressez les boutons **INFO/ENTER** (18) ou **SEEK +/-** (13, 14) pour ajuster l'article du menu sélectionné.
4. Pressez le bouton **AS/PS** (15) pour retourner à l'opération précédente.

Les articles suivants peuvent être ajusté :

- Le Bip Clef (allumé/éteint) : Allumez et éteignez la tonalité bip (entendu lorsque les boutons fonctions sont sélectionnés). A NOTER : La tonalité bip éteinte n'affectera pas la tonalité audible de l'alarme piles.
- Rétroéclairage LCD (1/10 - 10/10) : Ajustez la brillance LCD.
- Contraste LCD (1/10 - 10/10) : Réglez le contraste LCD.
- Région de syntonisation (USA/Europe) : Réglez espacement de fréquence pour des régions diverses.
- Configurer l'alerte météo : Pressez le bouton **INFO/ENTER** (18) pour voir les choix d'alertes météo
- Alerte météo (allumé/éteint) : Détermine is la fonction alerte de la bande météo est active ou non.
- Alerte volume (1/40-40/40) : Réglez le volume par défaut pour des émissions d'alerte météo.
- L'alarme à piles (allumé/éteint) : Surveillez le voltage sur la ligne ACC et envoyez des alertes lorsque le voltage est bas.

- Pile éteint automatiquement (allumé/éteint) : Coupez automatiquement l'alimentation à la radio lorsque le voltage est bas.
- Dispositif Bluetooth (Verrouillez/Déverrouillez, Connectez/Déconnectez, Effacez) : Visionnez, verrouillez et effacez de la liste des modèles de dispositifs telephones portables appariés auparavant.
- Paire Bluetooth <ENTER> : Pressez le bouton **INFO/ENTER** (18) pour appairer automatiquement un dispositif.
- Bluetooth (allumé/éteint) : Choisissez Bluetooth Allumé ou Bluetooth Eteint.
- Volume pré-réglé (1/40-40/40) : Sélectionnez un volume de demurrage automatique.
- Réinitialisez aux Défauts <ENTER> : Retournez l'EEPROM aux valeurs par défaut d'usine. Pressez le bouton **INFO/ENTER** (18) pour sélectionner.

A NOTER : Les choix menu *BT Pair* et *BT Device* ne sont disponibles que lorsque la fonction *BT* est *ON* et la radio est en mode *BT Audio*.

A NOTER : Un dispositif Bluetooth ne sera pas surinscrit depuis cette liste.

Opération « Battery Alarm »

Si « Battery Alarm » est réglé à « ON », un alarme va sonner (8 bips toutes les 30 secondes) lorsque le voltage baisse jusqu'à 10.5V (+/- 0.3V). L'écran LCD affiche le message « batterie faible » et le mode actuel alternativement.

A NOTER : « OFF » est un réglage par défaut pour « Battery Alarm ». Si l'audio est assourdi ou le volume est réglé à 0, le bip audible ne sera pas entendu.

Egaliseur

Pressez le bouton **EQ/LOUD** (11) pour allumer la fonction d'égalisation et sélectionner entre les cinq courbes basse et aigu prédéfinies : User > Flat > Pop > Classical > Rock.

Intensité

Pressez et maintenez le bouton **EQ/LOUD** (11) pour basculer l'intensité allumée/éteinte. Lorsque vous écoutez à la musique à des volumes bas cette fonction va augmenter les gammes de basse pour compenser les caractéristiques de l'ouïe humaine.

Entrée auxiliaire

Pour accéder à un dispositif auxiliaire :

1. Connectez le lecteur audio portable aux câbles Aux In à l'arrière de la radio.
2. Pressez le bouton **MODE** (4) pour sélectionner le mode Aux In.
3. Pressez **MODE** de nouveau pour annuler le mode Aux In et changer au mode prochain.

L'affichage aux cristaux liquides (LCD)

La fréquence actuelle et les fonctions activées se montrent sur le panneau d'affichage aux cristaux liquides (20).

A NOTER : Des panneaux d'affichage aux cristaux liquides peuvent mettre plus longtemps à répondre lorsqu'ils sont soumis à des températures froides pour une période prolongée. En outre, la visibilité des numéros sur l'affichage aux cristaux liquides peut diminuer légèrement. L'affichage aux cristaux liquides va retourner à normal lorsque la température augmente pour atteindre le niveau normal.

Clé pour sortie rapide ↩

Dans les modes et conditions suivants, pressez le bouton **AS/PS** ↩ (15) pendant plus de 3 secondes pour quitter rapidement l'opération actuelle sans attendre le temps mort par défaut du système.

- Opération menu du système
- Mode recherche
- Opération menu audio

OPERATION TUNER

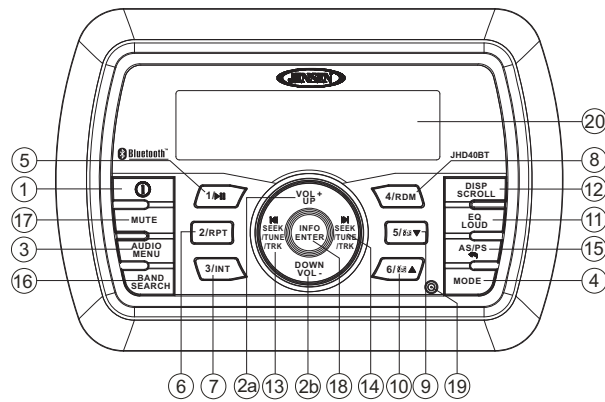

Mise en mémoire automatique/Scan préréglé (AS/PS ↔)

Mise en mémoire automatique

Sélectionnez une bande AM/FM. Pressez et maintenez le bouton **AS/PS** ↔ (15) pendant plus de 2 secondes pour sélectionner automatiquement stations fortes et les mettre en mémoire dans les bandes. Les nouvelles stations remplacent des stations déjà mises en mémoire dans cette bande.

Scan préréglé

Sélectionnez une bande (s'il le faut). Pressez le bouton **AS/PS** ↔ (15) pour scanner des stations mises en mémoire dans les bandes. L'appareil va s'arrêter pendant dix secondes à chaque station préréglée. Pressez le bouton **AS/PS** ↔ de nouveau pour arrêter le scan lorsque vous avez la station désirée.

Sélectionnez une bande

Pressez le bouton **BAND/SEARCH** (16) pour changer entre les trois bandes FM et deux bandes AM (MW).

Syntonisation à la main

Pressez les boutons **SEEK/TUNE/TRK** |<< ou >>| (13, 14) pour chercher des stations vers le haut/vers le bas étape par étape.

Syntonisation à recherche automatique

Pressez et maintenez les boutons **SEEK/TUNE/TRK** |<< ou >>| (13, 14) pour chercher automatiquement la station forte prochaine ou précédente.

Des stations préréglées

Six boutons numérotés préréglés mettent en mémoire et rappellent des stations pour chaque bande.

Mettre une station en mémoire

Sélectionnez une bande (s'il le faut), et puis sélectionnez une station. Pressez et maintenez un bouton préréglé (5-10) pendant deux secondes. Le numéro préréglé va apparaître dans l'affichage.

Rappeler une station

Sélectionnez une bande (s'il le faut). Pressez un bouton préréglé (5-10) pour sélectionner la station mise en mémoire correspondante.

OPÉRATION WEATHER BAND

Syntonisation à Weatherband

Pressez le bouton **MODE** (4) pour accéder au Weatherband.

Qu'est-ce que c'est que le NOAA Weather Radio/Weatheradio Canada?

Le NOAA (Administration Atmosphérique et Océanique Nationale) est un système national qui transmet des informations d'urgence sur la météo locale 24 heures par jour par le réseau du National Weather Service (NWS). Le réseau des Etats-Unis a plus de 530 stations couvrant 50 états aussi bien que des eaux costales avoisinantes, Puerto Rico, les îles Virgin des Etats-Unis et les territoires pacifiques des Etats-Unis. Chaque région locale a sa propre station de transmission et on se sert d'un total de sept fréquences d'émission : 162.400MHz (CH2), 162.425MHz (CH4), 162.450MHz (CH5), 162.475MHz (CH3), 162.500MHz (CH6), 162.525MHz (CH7) and 162.550MHz (CH1).

Combien de stations puis-je m'attendre à recevoir?

Puisque les transmissions concernent des information et la météo locale, la puissance de transmission est normalement assez basse (beaucoup moins que les stations AM ou FM standardisées) de sorte que vous ne receviez normalement qu'une station à moins que vous ne soyez sur le bord de deux ou trois autres signalements. Le maximum que vous pouvez recevoir sera deux ou trois et c'est rare.

Est-ce possible que je ne reçoive aucune station?

Dépendant d'où vous êtes, il est possible que vous ne receviez qu'un signalement très faible ou aucun signal du tout. Aussi, semblable aux signaux AM et FM, les signaux weatherband sont soumis à des conditions environnantes, à la météo, à des obstructions du signal par des montagnes ou des collines. Si aucun signal NOAA sont reçus, le syntoniseur examine les sept fréquences NOAA toutes les 30 secondes.

Comment vais-je savoir que je suis à l'écoute de la bande météo?

Lorsque vous sélectionnez la bande météo, « WB » apparaît sur le panneau d'affichage, avec l'indication de canal en cours. Pressez les boutons **SEEK/TUNE/TRK** [<< ou >>] (13, 14) pour syntoniser chacune des sept canaux jusqu'à ce que vous trouviez la station bande météo dans votre région.

L'alerte météo NOAA

La fonction de l'alerte météo ajoute un niveau de sécurité de l'utilisateur supplémentaire en changeant automatiquement de n'importe quelle mode de fonction au weather band pour un minimum de 60 secondes si une tonalité d'avertissement du NOAA (1050Hz) est reçue/déTECTÉE. Si aucun tonalité d'avertissement supplémentaire n'est reçu pendant 120 secondes l'appareil va revenir au dernier mode de fonctionnement connu.

La fonction alerte météo peut être activé « on » ou « off » en utilisant le bouton Audio / Menu. Lorsqu'il est activé, le tuner temps reste actif, même lorsque la radio est éteinte (tant que le pouvoir est toujours appliquée à la radio). Si une alerte météo est en vigueur, la radio se met en marche et écouter l'annonce pendant 60 secondes, puis rallumez-off et de revenir à surmonter mode de surveillance d'alerte.

La radio ne répond pas à toutes les alertes météorologiques quand il est éteint et ne passera pas automatiquement à la bande météo si une alerte est émise.

A NOTER : Si l'appareil est programmé pour fonctionner européenne, la fonction de balance des blancs est désactivé.

OPERATION MP3/WMA

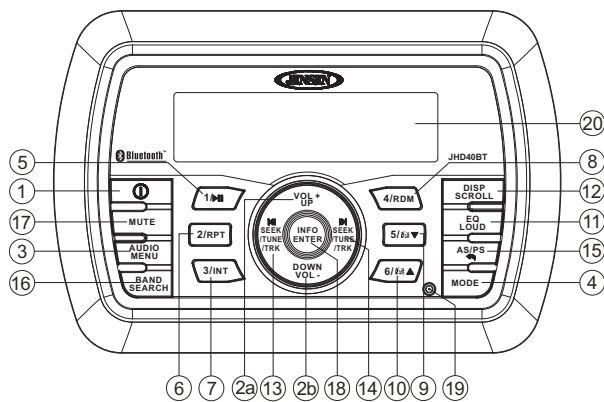

Besoins du fichier MP3/WMA

Cet appareil peut jouer MP3 (MPEG1, 2, 2.5 Audio Layer 2/3) et WMA (version 7/8/9).

Exigences Média

Les formats suivants sont disponibles pour la média utilisée dans cet appareil. Le nombre maximum de caractères utilisé pour le nom du fichier, y compris le délimiteur (« . ») et l'extension à trois caractères sont indiqués en parenthèse.

- ISO 9660 Level 1 (11 caractères)
- ISO 9660 Level 2 (31 caractères)
- Joliet (31 caractères)
- Romeo (31 caractères)

La média reproductible sur cet appareil a les limitations suivantes :

- Le nombre maximum de dossiers emboîtés : 8
- Le nombre maximum de fichier par dispositif : 999
- Le nombre maximum de dossiers par dispositif : 99

Utilisez les réglages suivants lorsque vous compressez des données audio dans des données MP3 avec un encodeur MP3.

- Taux du transfert du bit : 32 - 320 kbps
- Fréquence d'échantillonnage
 - MPEG1 : 32/44.1/48 KHz
 - MPEG2 : 16/22.05/24 KHz
 - MPEG2.5 : 8/11.025/12KHz
 - WMA : 22/32/44/48KHz
- Nom de fichier/répertoire maximum : 64 bytes

Support ID3

Cet appareil soutient des versions étiquette ID3 1.0, 1.1, 2.0 et 2.3 (Max 32 bytes).

Installation d'un dispositif USB

Insérer votre clé USB dans le connecteur USB transporté depuis l'arrière de la radio. L'appareil va automatiquement chercher des fichiers MP3 et WMA sur le dispositif et commencer la reproduction. Vous pouvez accéder le mode USB depuis n'importe quel autre mode en pressant le bouton **MODE** (4).

AVERTISSEMENT : N'enlevez pas le dispositif lorsque le mode USB PLAY est actif. Pressez **MODE (4) pour changer à un autre mode avant d'enlever le dispositif.**

Commander la reproduction

Pause/Play

Pressez le bouton **1 >||** (5) pour suspendre la reproduction. Pressez le bouton **1 >||** de nouveau pour reprendre la reproduction.

Sélection de chanson

Pressez le bouton **SEEK/TUNE/TRK >>|** (14) ou **|<<** (13) pendant moins d'une seconde pour avancer jusqu'au prochain fichier; ou pressez et maintenez pour faire avance ou recul rapides. La reproduction commencer lorsque le bouton est relâché.

Répéter (RPT)

Pressez le bouton **2 RPT** (6) pour jouer le fichier actuel plusieurs fois de suite. Pressez **2 RPT** de nouveau pour répéter toutes les chansons dans le dossier actuel. Pressez **2 RPT** une troisième fois pour reprendre la reproduction normale.

Intro Scan (INT)

Pressez le bouton **3 INT** (7) une fois pour jouer les dix premières secondes de chaque fichier dans le dispositif actuel. Lorsque vous avez le fichier désiré, pressez **3 INT** de nouveau pour terminer le scan et jouer le fichier sélectionné.

Aléatoire (RDM)

Pressez le bouton **4 RDM** (8) pour jouer d'une manière aléatoire tous les fichiers dans le dossier actuel. Pressez **4 RDM** de nouveau pour reprendre la reproduction normale.

Naviguer les dossiers

Pressez le bouton **5** (9) pour aller au dossier précédent et commencer la reproduction à partir de la première chanson dans le dossier. Pressez **6** (10) pour avancer jusqu'au prochain dossier et commencer la reproduction à partir de la première chanson dans le dossier.

Information d'affichage alternatif

Pressez le bouton **DISP/SCROLL** (12) pour changer l'information d'affichage du mode d'affichage par défaut nom de fichier au mode d'affichage à ligne double d'Artiste/Titre de Chanson.

Recherche répertoire MP3/WMA

1. Pressez **BAND/SEARCH** (16) pour entrer dans le mode de recherche répertoire.
2. L'affichage aux cristaux liquides va afficher la liste des chansons dans le dossier actuel. Pressez le bouton **BAND/SEARCH** pour voir la liste des répertoires des dossiers.
3. Naviguer la liste des dossiers en pressant les boutons **VOL +/-** (2).
4. Pressez le bouton **INFO/ENTER** pour sélectionner un dossier. L'affichage aux cristaux liquides va afficher la liste des fichiers dans ce dossier.
5. Naviguer la liste des fichiers en pressant les boutons **VOL +/-**.
6. Pressez le bouton **INFO/ENTER** pour sélectionner un fichier.
7. Utilisez le bouton **AS/PS** (15) pour naviguer la liste à l'envers.

OPÉRATION iPod

Cet appareil est équipé d'une fonction prête pour l'iPod qui vous permettra de commander votre iPod (si compatible) en utilisant les boutons du panneau de commande. Les versions iPod suivantes sont supportées :

- iPod Nano 5G, iPod Nano 6G
- iPod 5G
- iPod Classic
- iPhone 4, iPhone 4S
- iPod Touch 3G, iPod Touch 4G

A NOTER : Les modèles anciens de l'iPod peut ne pas être supporté parce qu'ils ne mettent pas en oeuvre le protocole de commande de l'USB. Aussi; l'iPod Shuffle n'est pas supporté parce qu'il n'utilise pas le connecteur iPod Apple à 30 aiguille. Ces modèles iPod non-supportés peuvent être branché à la radio en utilisant l'une des entrées Auxiliaires.

Accéder au mode iPod

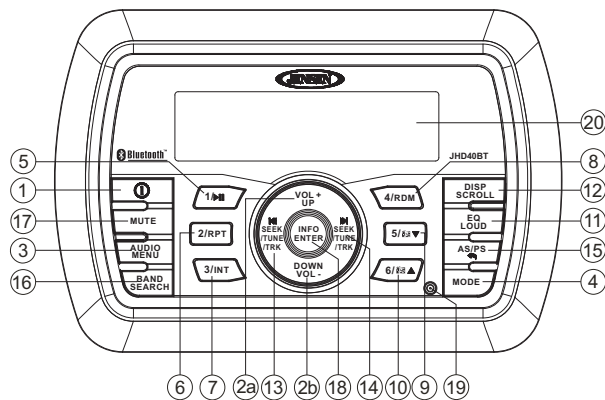

Connectez un iPod ou un iPhone supporté au connecteur USB. L'icône iPod s'allume au coin gauche inférieur de l'affichage aux cristaux liquides chaque fois qu'un iPod ou un iPhone est attaché à un connecteur USB. La reproduction de la musique commence immédiatement.

Pour entrer dans le mode iPod de n'importe quelle autre source, pressez le bouton **MODE** (4) jusqu'à ce que « LOADING » apparaisse sur l'affichage. **Si l'utilisateur connecte un iPod qui ne contient pas de chansons, la radio va afficher un message disant « Device no file » lorsqu'il entre dans le mode iPod.**

Allumer/Eteindre l'iPod

La puissance iPod s'allume automatiquement lorsqu'un iPod est connecté au connecteur USB aussi longtemps que le commutateur d'allumage du véhicule est allumé. Vous pouvez éteindre

l'iPod en le débranchant ou en éteignant le commutateur d'allumage. Quand le commutateur d'allumage est éteint, l'iPod va faire pause et puis entrer dans le mode sommeil au bout de 2 minutes. Lorsque l'iPod est connecté ; la puissance ne peut pas être allumé ni éteint depuis l'iPod lui-même.

A NOTER : L'iPod va se recharger de manière continue lorsqu'il est dans le mode iPod.

Commander la reproduction

Sélectionner des chansons

Pendant la reproduction, pressez le bouton **SEEK/TUNE/TRK >>|** (14) pour jouer la chanson prochaine dans la catégorie actuelle. Pressez le bouton **SEEK/TUNE/TRK |<<** (13) deux fois pour jouer la chanson précédente.

Pressez et maintenez le bouton **SEEK/TUNE/TRK |<< / >>|** (13/14) pour faire avance ou recul rapides sur la chanson.

Suspendre la reproduction

Pendant la reproduction, pressez le bouton **1/>||** (5) pour suspendre le lecteur iPod. « Pause » va apparaître sur l'affichage aux cristaux liquides. Pressez **1/>||** de nouveau pour reprendre la reproduction.

Répéter la reproduction

Pendant la reproduction, pressez le bouton **2 RPT** (6) pour répéter la chanson actuelle. « Repeat One » va apparaître sur l'affichage aux cristaux liquides. Pressez **2 RPT** de nouveau pour arrêter la reproduction répétée.

Reproduction aléatoire

Pendant la reproduction, pressez le bouton **4 RDM** (8) pour jouer toutes les chansons dans la catégorie actuelle dans un ordre aléatoire. La reproduction aléatoire va commencer dès que la chanson actuelle se termine. « Random On » va apparaître sur l'affichage aux cristaux liquides. Pressez **4 RDM** de nouveau pour arrêter la reproduction aléatoire.

A NOTER : Si vous pressez et maintenez le bouton SEEK/TUNE/TRK |<< / >>| pour changer la chanson actuelle à la chanson prochaine/précédente, vous sortirez du mode avance/recul rapides.

Information d'affichage alternatif

Pressez le bouton **DISP/SCROLL** (12) pour changer l'information d'affichage du mode d'affichage par défaut nom de fichier au mode d'affichage à ligne double d'Artiste/Titre de Chanson.

Mode recherche

Pressez le bouton **BAND/SEARCH** (16) pour entrer dans le mode de recherche iPod et choisissez à partir des critères de recherche suivants : Liste d'écoute, Artist, Album, Chanson, Genre, Compositeur, Audiobooks ou Podcasts (en séquence).

Lorsque le mode de recherche est sélectionné, pressez le bouton **INFO/ENTER** (18) pour confirmer la sélection. Utilisez les boutons **VOL +/-** (2) pour naviguer à travers les sélection des listes diverses. Pressez **INFO/ENTER** (18) pour effectuer votre sélection finale. Utilisez le bouton **AS/PS** pour naviguer la liste à l'envers.

OPERATION BLUETOOTH

Le JHD40BT comprend la technologie Bluetooth encastrée qui vous permettra de connecter cet appareil à des dispositifs Bluetooth pour un jet de reproduction audio.

Au sujet de Bluetooth

Bluetooth est une technologie de connectivité radio sans fil à portée courte développée comme un remplacement de câble pour des dispositifs électroniques divers. Bluetooth fonctionne dans la gamme de fréquence 2.4 GHz et transmet de la voix et des données à des vitesses qui vont jusqu'à 1 mégaoctet par seconde. Bluetooth a été lancé par un groupe d'intérêt spécial (SIG) comprenant Ericsson Inc., Intel Corp., Nokia Corp., Toshiba et IBM en 1998 et est développé actuellement par près de 2000 sociétés dans le monde. La marque Bluetooth et les logos sont la propriété du Bluetooth SIG, Inc., et tout utilisation de ces marques est sous licence. D'autres marques déposées et noms commerciaux sont ceux de leur propriétaires respectifs.

Options Menu Bluetooth

A NOTER : Veuillez noter que certaines options menu BT ne sont disponibles que lorsque l'appareil est en mode Audio BT.

Pressez et maintenez le bouton **AUDIO/MENU** (3) pour entrer dans le mode d'ajustement menu. Pressez les boutons **VOL +/-** (2) plusieurs fois de suite pour accéder à la fonction du menu « Bluetooth On/Off ». Pressez le bouton **INFO/ ENTER** (18) pour allumer ou éteindre la fonction Bluetooth. Les choix du menu suivants sont disponibles lorsque l'appareil est en mode Bluetooth.

- Paire Bluetooth <ENTER> : Pressez le bouton **INFO/ENTER** pour commencer l'appariement avec un dispositif active Bluetooth qui est en mode d'appariement.
- Dispositif Bluetooth : Pressez le bouton **INFO/ENTER** pour voir une liste des modèles de dispositifs de téléphones portables appariés auparavant. Pressez les boutons **SEEK/TUNE/TRK** (13, 14) pour voir des dispositifs depuis la liste. Vous ne pouvez pas effacer un dispositif qui est activement connecté. Pressez le bouton **INFO/ENTER** pour sélectionner le dispositif. Pressez les boutons **SEEK/TUNE/TRK** pour choisir Verrouiller/Déverrouiller Déconnecter ou Effacer pour ce dispositif.
 - LOCK/UNLOCK : Le JHD40BT peut mettre en mémoire jusqu'à 5 dispositifs pour une connexion BT. Les dispositifs sont mis en mémoire dans l'ordre FIFO (Premier Venu Premier Sorti). Pour empêcher qu'un dispositif ne soit sorti d'une liste lorsqu'il y a plus de 5 dispositifs vous devez verrouiller le dispositif. Pour Verrouiller/Déverrouiller un dispositif, pressez le bouton **INFO/ENTER** pour afficher/changer l'icône Verrouillé (🔒) ou Déverrouillé (🔓).
 - DISCONNECT : Pour débrancher un dispositif apparié pressez le bouton **INFO/ ENTER** pour temporairement enlever le lien BT. Le lien peut être rétabli à travers votre menu téléphone en sélectionnant le JHD40BT pour branchement.
 - DELETE : Pour effacer un dispositif dans une liste; pressez le bouton **INFO/ENTER**.

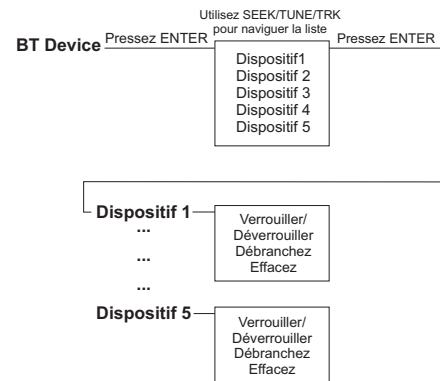

Apparier un Dispositif Bluetooth

Avant de commencer, consultez le manuel du propriétaire pour un dispositif Bluetooth que vous voulez appairer avec le JHD40BT.



1. Assurez-vous que le dispositif est allumé et prêt à recevoir un signal du JHD40BT. Avec le JHD40BT en mode BT Audio, choisissez BT PAIR depuis le menu JHD40BT et pressez le bouton **INFO/ENTER** pour sélectionner ON. L'appareil est prêt à connecter à un dispositif du téléphone portable. Avec la fonction BT du dispositif du téléphone portable allumé, chercher pour un dispositif Bluetooth.
2. Lorsque le dispositif Bluetooth a terminé sa recherche, le téléphone portable affichera le nom du dispositif Bluetooth (JHD40BT).
3. Sélectionnez JHD40BT. L'icône BT AUDIO (📶) sur l'affichage aux cristaux liquides de la radio va afficher.
4. Entrez le mot de passe de l'appariement (0000) si vous êtes prié.

Après une connexion réussie, vous êtes capable d'écouter de la musique mise en mémoire sur votre dispositif activé Bluetooth à travers la radio.

Répondre à un appel

Lorsque vous répondez à un appel en utilisant un téléphone connecté, BT AUDIO va faire pause. Après avoir accroché BT AUDIO va continuer sur certains téléphones. Il peut être nécessaire de presser le bouton play pour reprendre BT AUDIO.

BT Audio (A2DP)

La musique A2DP est disponible pour des téléphones activés Bluetooth lorsque le téléphone est branché. Pour accéder au mode Bluetooth et jouer des chansons mises en mémoire sur votre téléphone, pressez le bouton **MODE** (4). Lorsque vous êtes en mode BT , l'icône BT AUDIO () s'allume sur l'affichage aux cristaux liquides.

Sélectionner des chansons

Pendant la reproduction, pressez le bouton **SEEK/TUNE/TRK** |<< / >>| (13/14) pour jouer la chanson précédente ou prochaine.

Suspendre la reproduction

Pendant la reproduction, pressez le bouton **1/>>||** (5) pour suspendre le lecteur BT AUDIO. « BT Audio Pause » apparaîtra sur l'affichage aux cristaux liquides. Pressez **1/>>||** de nouveau pour reprendre la reproduction.

Si vous changez à un autre mode, l'audio du téléphone portable va faire pause. Pressez le bouton **MODE** (4) pour revenir au mode BT et reprendre la reproduction audio du téléphone portable.

A NOTER : Si un dispositif Bluetooth est débranché parce que la puissance est éteinte ou si le dispositif est débranché accidentellement, l'appareil va automatiquement chercher pour le téléphone portable BT apparié lorsque la puissance est rétablie.

SOIN ET MAINTENANCE

- Gardez le produit sec. S'il arrive à se mouiller, essuyez avec un tissu immédiatement. Des liquides peuvent contenir des minerais qui peuvent corroder les circuits électroniques.
- Gardez le produit loin de la poussière et des ordures qui peuvent user prématurément les pièces.
- Manipulez le produit doucement et soigneusement. Le laisser tomber peut endommager des circuits et peut donner une malfonction du produit.
- Essuyez le produit avec un tissu moite pour qu'il apparaisse neuf. N'utilisez pas de produits chimiques corrosifs, des solutions de nettoyage ou des détergents forts pour nettoyer le produit.
- Utilisez et stockez le produit à des températures environnantes. Des hautes températures peut raccourcir la vie des dispositifs électroniques, endommager les piles et tordre ou couler des pièces en plastique.

Commutateur d'allumage

La source la plus commune du bruit dans la réception est le système du commutateur d'allumage. C'est le résultat lorsque la radio est placée trop près du système du commutateur d'allumage (moteur). Ce type de bruit peut être facilement détecté parce qu'il variera en intensité avec la vitesse du moteur.

Normalement, le bruit du commutateur d'allumage peut être supprimé considérablement en utilisant un type de câble d'allumage à haut voltage de la suppression de la radio et un résisteur supprimeur dans le système du commutateur d'allumage. (La plupart des vaisseaux emploie ce fil et résisteur, mais il peut être nécessaire de les vérifier pour une opération correcte). Une autre méthode de suppression est l'utilisation des supprimeurs de bruit supplémentaires. Ceux-ci peuvent être obtenus de la plupart des boutiques de fournitures électroniques ou la radio CB/A.

Interférence

La réception radio dans un environnement mobile est très différent de la réception dans un environnement stable (chez soi). Il est très important de comprendre la différence.

La réception AM va se détériorer lorsque vous passez sous un pont ou sous les lignes de haut voltage. Bien que AM soit soumis à du bruit environnemental, il a la capacité de recevoir à des grandes distances. Ceci parce que les signaux d'émission suivent la courbe de la terre et sont réfléchis dans l'atmosphère supérieure.

DEPANNAGE

Symptôme	Cause	Solution
Pas de puissance	L'interrupteur d'accessoire du vaisseau n'est pas allumé	Si la puissance est bien branchée à la borne d'accessoire du vaisseau, changez le commutateur d'allumage à « ACC ».
	Fusible a sauté	Remplacez le fusible.
Pas de son	Le volume est trop bas	Ajustez le volume à des niveaux audibles.
	Le câblage n'est pas bien branché	Vérifiez le branchement du câblage.
Les clés d'opération ne fonctionnent pas	Le micro-ordinateur encasté ne fonctionne pas bien à cause du bruit.	Pressez le bouton réinitialisation (19).
Ne peut syntoniser à la station de radio, recherche automatique ne marche pas	Câble d'antenne n'est pas branché	Insérer le câble d'antenne de manière ferme.
	Les signaux sont trop faibles	Sélectionnez une station à la main.

SPECIFICATIONS

FM Radio

Couverture de fréquence (USA) 87.5 to 107.9 MHz
 Couverture de fréquence (Europe) 87.5 to 108 MHz
 Sensibilité (S/N=30dB) 4µV
 Rejet d'image > 45 dB
 Séparation de stéréo. > 25 dB

AM/MW

Gamme de fréquence (USA). 530-1710 kHz
 Gamme de fréquence (Europe). 522-1620 kHz
 Sensibilité (S/N=20dB) 30 dB

Général

Voltage d'opération DC 12 Volts
 Système de terre. Terre négative
 Impédance haut parleur 4-8 ohms par canal
 Commandes de tonalité :
 Basse (à 100 Hz) ±14 dB
 Aigu (à 10 kHz) ±13 dB
 Sortie de puissance. 40W x 4
 Rating du fusible 15 Ampere (max.)
 Dimensions du châssis 182(L) x 52.2(W) x 173(H)
 Dimensions du panneau d'avant. 188(L) x 58(W) x 21(H)



ASA Electronics Corporation
www.asaelectronics.com
www.jensenmarinedirect.com
©2013 ASA Electronics Corporation
v.032013