



AS01 Treadmill USER'S MANUAL (V2.0)

Enjoy your new electrical treadmill!

Thank you for choosing our electrical treadmill made in China for your family! This treadmill helps improve your overall health and fitness. The more familiar you are with the treadmill, the easier it will be for you to use it. We remind you to read the User Manual thoroughly before using the treadmill. Assembled with high performance parts made of quality materials, the treadmill has undergone strict inspection and testing, which ensures it meets your expectations to the greatest extent. The Manual helps you get through the assembly process. It also provides tips on how to properly use and maintain the treadmill. Thank you again for choosing us!

CAUTION

Please read the manual carefully before use the treadmill. Keep the manual properly.

STAR POWER | 
TREADMILL FOR HOME

11 FCC

Declaración de exposición a la radiación RF de la FCC

Este equipo cumple con los límites de exposición a la radiación de la FCC establecidos para un entorno no controlado. Para cumplir con los requisitos de cumplimiento de exposición a radiofrecuencia de la FCC, esta concesión se aplica solo a configuraciones móviles. Las antenas utilizadas para el transmisor deben instalarse para proporcionar una distancia de separación de al menos 20 cm de todas las personas y no deben ubicarse ni operarse junto con ninguna otra antena o transmisor.

Content

01.Safety Instructions	01
02.Packing Details	03
03.Assembly	04
04.Electric Control	10
05.Connect PitPat	13
06.Maintenance	15
07.General Troubleshooting	19
08.Warranty Terms	22
09.Notes for Exercises	23
10.Warm-up Exercises	24
11.FCC	25

01 Safety Instructions

The treadmill is designed and manufactured taking your safety as the top priority. For your safety, please read through the Manual before operating the treadmill. We shall not be held responsible for any consequences caused by improper operations.

⚠ Danger: Do not use heart rate testing device or any other wireless heart rate devices at the same time. It may cause electrical interference to the treadmill.

⚠ Warning: Please follow the instructions below to avoid harm or injuries to you or other people.



01. Before using the treadmill, make sure it is properly grounded to avoid any accidents or dangers.
02. While using the treadmill, attach the safety lock (red) clip your cloth properly, so that in case of emergency, the safety lock can be pulled off immediately to stop the treadmill for your safety.
03. (1) .Consult your healthcare provider before exercising.
(2) .Wear suitable workout clothes for exercise (no running with soft-soled shoes, as the soft soles might get drawn into the motor and control system, causing the treadmill to malfunction).
(3).Keep the room clean and tidy to avoid clumps being brought into the treadmill by electrostatic adsorption, resulting in malfunction of the treadmill.
(4).The maximum weight capacity of the treadmill is 300lbs.
- 04.The treadmill is designed for the use of one person. When the treadmill is operating, keep away little children or pets to avoid any accident.

01 Safety Instructions

- 05.The minimum distance (between the treadmill and walls and furniture) required for the treadmill when it is fully unfolded should be no less than 3fts at front, left and right sides and 6fts at rear side.
- 06.Do not use the treadmill if the power cord is damaged.
- 07.Do not use the treadmill if the treadmill is damaged or broken. Contact your local distributor for repair immediately.
- 08.Do not touch any moving parts with your hands. Do not press against or stuff any objects into the treadmill.
- 09.The treadmill is for indoor use only. Avoid using it outdoor or in a gym.
- 10.Place the treadmill on clean and flat ground, keep the treadmill well ventilated, make sure there' s no sharp object nearby, and do not use the treadmill near water and heat sources.
- 11.Use the handrail when getting on and off the treadmill. Do not get off before the treadmill stops completely. For any emergency when you need to jump off, remove the safety lock to stop the treadmill immediately.
- 12.Do not use the treadmill while using respiratory equipment or sprays near the treadmill.
- 13.In order to maintain the proper operation of the treadmill, do not install or attach any accessories or parts that are not provided by the manufacturer of the treadmill.
- 14.All parts of the treadmill must be properly and firmly assembled.
- 15.Turn off the power and unplug the treadmill immediately after using it.

02 Packing Details

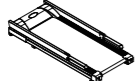
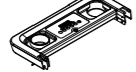
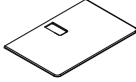
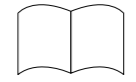
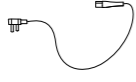
Packing Details

No.	Parts	
1	Main Frame	
2	Electronic Panel	
3	Phone Stand	
4	Manual	
5	Power Cord	
6	Screw Package	
7	Smart Bracelet	

Accessories

No.	Parts	Quantity
A	Safety Lock	1 piece
B	T-shaped Allen Key Wrench	1 piece
C	Lubricant	1 bottle
D	M8*16 Hex Socket Cap Screw	6 piece
E	M8 Flat Washers	6 piece
F	Mobile Phone Silicone Sticker	1 piece

03 Assembly

Step 1

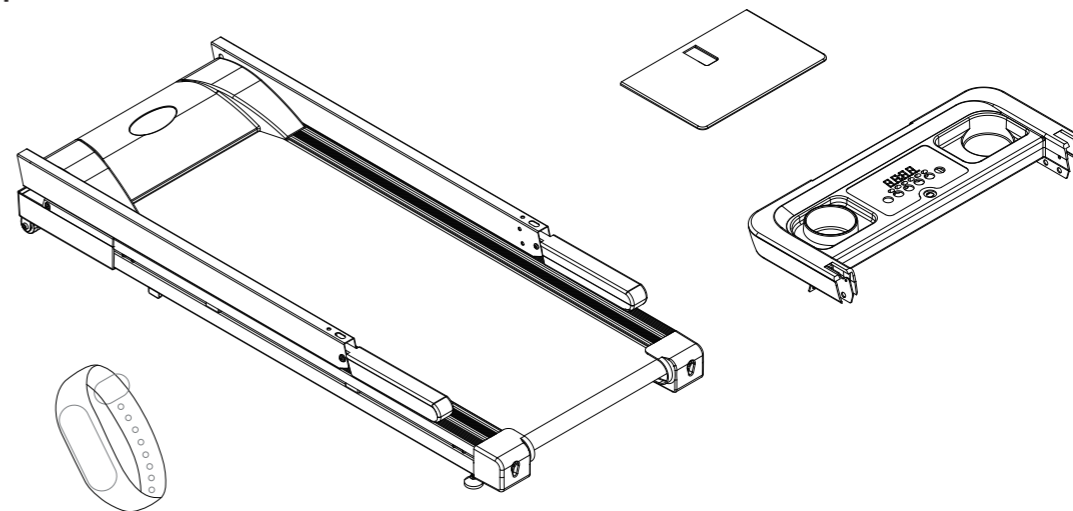

Take the main frame, electronic panel, phone stand, and smart bracelet out of the carton, and open the cable ties binding the frames

(note: the foot pad is adjustable).

03 Assembly

Step 2

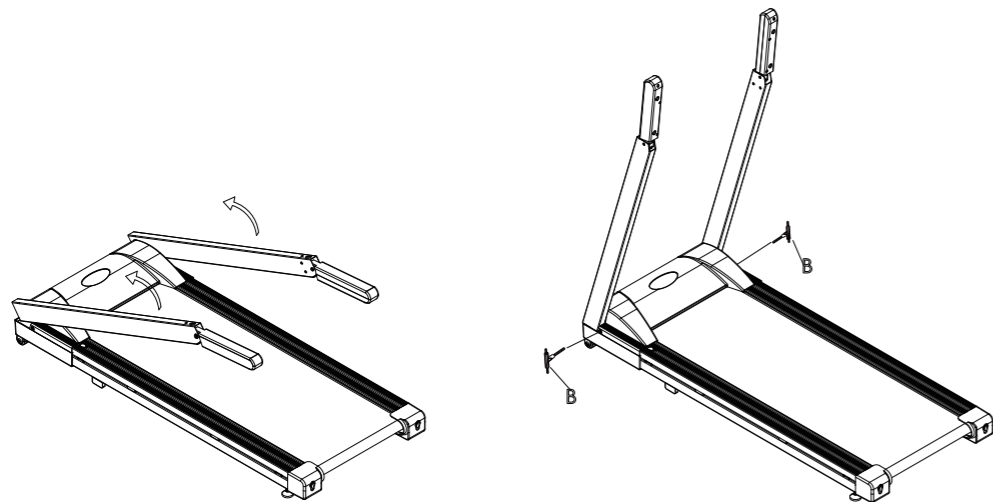

Unfolding the frame: follow the demonstration below, hold the column with your hands and pull up slowly in the direction of the arrows, and use B# (T-shaped Allen Key Wrench) to fasten the bolts in the main frame in the direction of the arrows (clockwise).

“LETTER B it will be a T-shaped Allen Key Wrench”

After finding part you must fasten the bolts on the main frame in the same direction as the blue arrows shown. (In the example image shown to the right turn Clock-Wise.

03 Assembly

Step 3

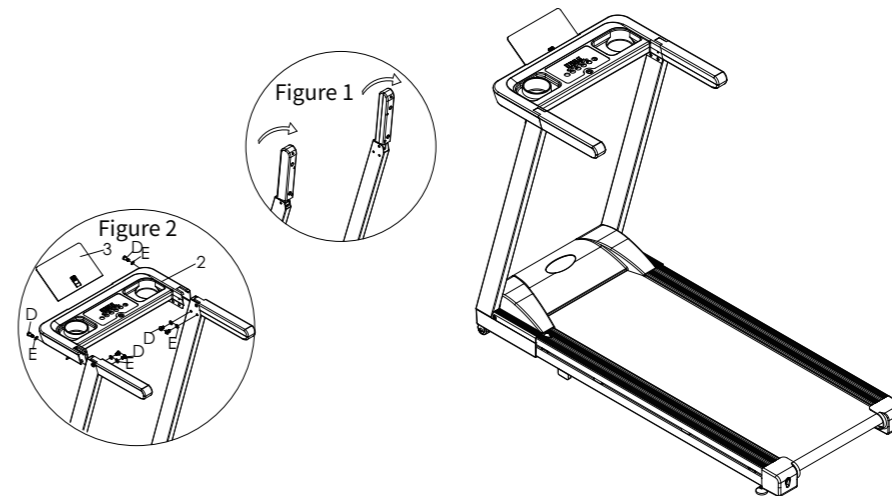

Rotate the armrest in the direction of the arrows to the corresponding position of the column (as shown in Figure 1); Connect the 4-core wire in 2# (electronic panel) and the 4-core wire in the column (as shown in Figure 2); push the electronic panel horizontally in the direction of the arrow, clamp and fix it on the column with D# (8*16, hex socket head bolts) and E# (flat washer); and insert 3# (Phone Stand) into 2# (electronic panel) (as shown in Figure 2), and then paste F# (mobile phone silicone sticker) onto it.

03 Assembly

Step 4

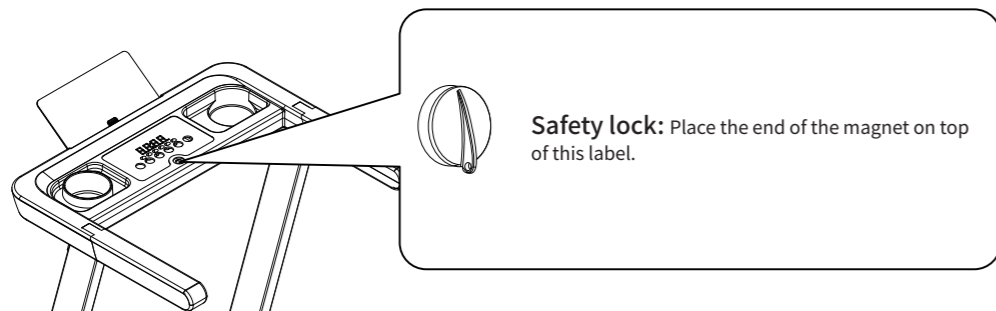

Product usage: when the power is on, wait till the light in the electronic panel to turn on. The treadmill is ready for use with a single press of the START button!

- ⚠️ **(Note:** The safety lock must be placed on the yellow sticker in the middle under the meters to start the treadmill. If the electronic panel displays "SAFE", it means the safety lock is not placed or not in the right position.)
- ⚠️ **Emergency stop:** After the safety lock is pulled off, the power supply is disconnected, but the weak current remains. The operation is not controlled by the software associated with the treadmill. For your safety: When exercising, be sure to use the safety lock!
- ⚠️ **Note:** Upon confirming the assembly is completed strictly following above-mentioned requirements, lock all the screws and double check to ensure there is nothing missing before turning on the power.

03 Assembly

Step 5

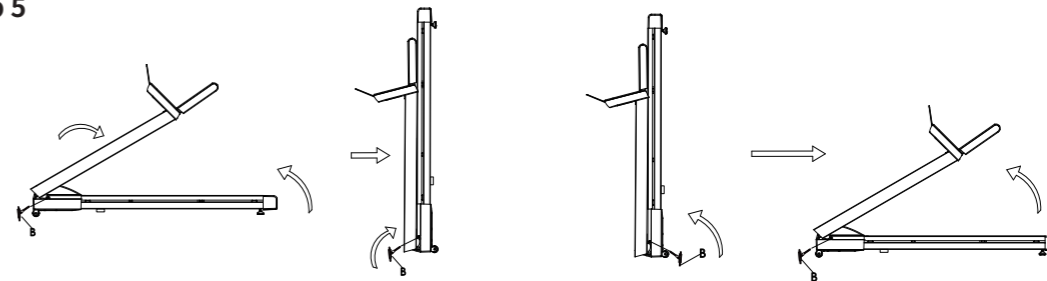

Folding: fold the treadmill as shown in the figure below if it is not used for a long time. First, loosen the special bolt in the column with a T-shaped Hex Allen Wrench in the direction of the arrows and unplug the power cord (5) in the direction of the arrow, place the column back to the main frame in the direction of the arrow, hold the rear end of the treadmill with your hands, lift the treadmill slowly in the direction of the arrow, and lean it against a wall.

Unfolding: lay the treadmill flat on the floor as shown in the figure below, lift the column slowly in the direction of the arrow, and use the T-shaped Hex Allen Wrench to tighten the special bolt in the column in the direction of the arrow, and plug the power cord (5).

04 Electric Control

Using The Treadmill

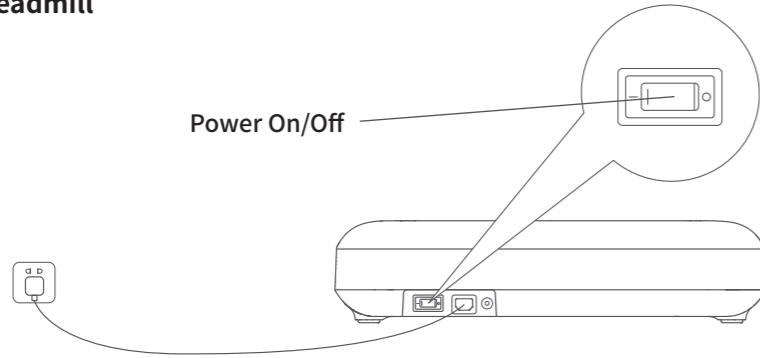

1. Plug on the treadmill and turn on the switch (red).

(1) Wait for the screen to light up and enter the start interface.

2. Safety lock

(1).Put the safety lock in the designated area on the electronic panel to start the treadmill; attach the safety lock clip onto your clothes. In case of any emergency, pull off the safety lock to stop the motor of the treadmill immediately. To continue using the treadmill, just put the safety lock back. In any case, you can stop the treadmill by pulling off the safety lock.

04 Electric Control

3.System Operation



This is how the electronic panel looks like.

01.Time Display:

- (1).Display running time as (mm:ss) for the time range (0-99:59) and (hh:mm) for the time range longer than 100 minutes.
- (2).Display error code when any malfunction occurs.

02.Distance Display:

- (1).Display the distance of movement in miles with the precision to 0.001 miles.

03.Calorie Display:

- (1).Display the calories consumed in kcal with the precision to 0.01 kcal.

04.Speed Display:

- (1).Display the running speed in mile/hour (mile/h) with the precision to 0.1 mile/h.
- (2).Once operation starts, the display switches every 5s.

04 Electric Control

4.Keys and Functions

01.Start/Pause button:

In the standby state of the treadmill, press the Start button to activate the treadmill, and press the button again to start the treadmill. In the operating state of the treadmill, press the Start button to pause the treadmill while keeping the existing data of the exercises, and press the button again to continue exercising.

02.Stop Button:

In the operating state of the treadmill, press the Stop button to stop the treadmill and clear out the data of exercises.

03.Speed Increase and Speed Decrease buttons:

- In the operating state of the treadmill, there are three interactions with the Speed Increase and Speed Decrease buttons.

- (1).Short press the button in 1 second to increase/decrease the speed by 1.0 mile/h each time;
- (2).Long press and hold the button over 1 second to increase/decrease the speed by 0.5 mile/h each time;
- (3).Quick press the button for multiple times in 0.5 second each to change the speed by 0.5 mile/h each time. While displaying other indicators, adjusting speed will lead back to the Speed Display.

04.Speed Shortcuts:

Touch the Speed Shortcut key 3 to set the speed to 3.0 mile/h and key 6 to 6.0mile/h, and jump back to the Speed Display.

04 Electric Control

05.Safety Lock:

In any state, pulling off the safety lock will stop the operation immediately and display "SAFE" on the electronic panel.

06.Unmanned Shutdown:

In the operating state of the treadmill, if the treadmill detects an unmanned state for more than 10s, it will automatically stop. In the standby state, press and hold the key 3 and key 6 for more than 5 seconds to cancel the Unmanned Shutdown function till the buzzer beeps. The treadmill will automatically resume the Unmanned Shutdown function after a power cut.

5.Normal operating function

- (1).In the standby state, touch the screen to bring the screen back to the display state. Press the Start button to activate the treadmill and press the button again to start the treadmill.
- (2).In the operating state, press the Speed Increase and Speed Decrease buttons to set for the desired speed.
- (3).In the operating state, press the Stop button or Power On/Off or pull off the safety lock to stop the treadmill.

05 Connect the mobile app



Note: System requirements:
ios13 or above ; android 6.0 or above.



Note: If the treadmill is not connected to the mobile app, the Bluetooth icon of the treadmill is off; if the treadmill is successfully connected to the mobile app, the Bluetooth icon of the treadmill is on

Treadmill supports connection to mobile phone via Bluetooth

1. Download PitPat app on your phone and install it Search for “PitPat” in the app store or scan the following QR code to download and install the app.
2. Configure PitPat app account Open PitPat app and follow the app instructions to log in or register account information
3. Connect the treadmill
 - (1) Turn on the Bluetooth function of the mobile phone (the android mobile phone also needs to turn on the positioning function)
 - (2) Open the PitPat app (if the app prompts for authorization, please grant the app related permissions)
 - (3) Enter the app home page, click the treadmill icon in the upper left corner of the home page to enter the search interface, your phone will automatically search for nearby devices. Tap your treadmill (devices starting with PitPat-T are your treadmills) to connect. After the treadmill makes a beep, the connection is successful, and the Bluetooth icon on the treadmill panel lights up.

Note: Please make sure your phone is connected to the Internet when connecting the treadmill via Bluetooth

05 Connect the mobile app



Note: If the treadmill is not connected to the network, the treadmill WiFi icon will be off; if the treadmill has successfully connected to the network, the treadmill WiFi icon will be on



Note: Only if the treadmill is connected to the mobile app and the network is successfully configured, the treadmill icon on the PitPat homepage will display a green dot; otherwise, it will display a red dot

4. Treadmill WIFI network configuration

After the treadmill is successfully connected to the mobile app, it will enter the treadmill WIFI configuration interface.

Note: The treadmill only supports 2.4GHZ WIFI (the app also only displays the 2.4GHZ WIFI signal that the treadmill can search for), please make sure that your network device can provide 2.4GHZ WIFI signal

- (1) Find the network you need to connect to
- (2) Enter your WIFI password according to the prompt. After the treadmill successfully connects to the network, the WIFI icon on the treadmill panel lights up and the app will return to the home page.

Note: If the WIFI connection fails, after the WIFI returns to normal, please restart the treadmill so that it can reconnect to the Internet

5. Connect the bracelet to the treadmill

Turn on the treadmill, put the screen of the bracelet on the NFC logo of the treadmill, the treadmill make a sound of “bleep”, and the bracelet is connected with the treadmill.

Once the bracelet is successfully bound, it will recording your running information immediately.

06 Maintenance

Proper maintenance helps keep the treadmill in the best condition while improper maintenance may damage or shorten the life span of the treadmill.

⚠ Warning: Before cleaning or performing the maintenance of the treadmill, make sure to turn off and unplug the treadmill.

1. Dedust the treadmill on regular basis to keep the parts clean.
2. After using the treadmill each time, wipe the meters and other parts with a clean towel or cloth to remove the sweat and debris. Be careful to keep the electrical components and running belt away from water.
3. Keep the treadmill in a clean and dry environment and make sure the power is off and the treadmill is unplugged.
4. To facilitate the moving of the treadmill, it is equipped with wheels. Before moving the treadmill, make sure to disconnect the power supply and fold the treadmill properly.
5. Check all parts of the treadmill frequently and lock them properly, and replace the damaged part immediately if any.
6. To better maintain and extend the life span of the treadmill, it is highly recommended to limit the exercising within 30 minutes each time and let the treadmill cool down for 10 minutes before restart.
7. The running belt has been properly adjusted at ex-work stage, but after using, the running belt may be stretched more or less, which may cause damage to the belt due to its deviation from the center and rubbing against the side bars and the rear cover. It is common to see the running belt stretched after using for a while. If the running belt becomes slippery or stuck when using the treadmill, you may adjust the tightness of the running belt to improve the condition.

06 Maintenance

A. Belt adjustment.

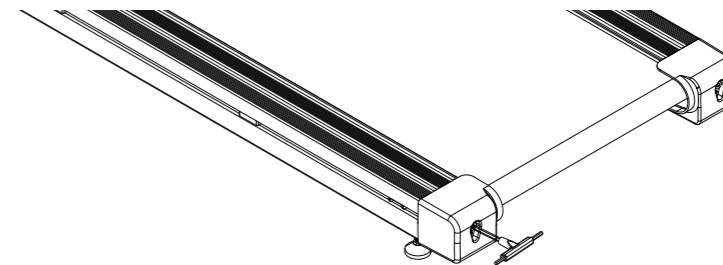

If the running belt becomes too loose, insert the hex Allen Wrench provided with the treadmill into the adjustment hole at the left foot guard of the treadmill, turn it by 1/4 of the cycle clockwise, and repeat the same process with the right foot guard. Keep in mind to adjust both sides synchronously to tighten the belt while avoiding its deviation from the center. If the running belt is too tight, adjust the both sides synchronously counterclockwise.

⚠ Note: The running belt cannot be too tight, which may cause damage to the running belt or the roller bearings due to increased pressure on the front/rear rollers, or result in abnormal noises or other problems. Adjust the running belt to the appropriate tightness only to make sure there's no slipping.

06 Maintenance

B. Running Belt Off-Center Adjustment

While using the treadmill, the pressure on the running belt is not balanced because the acting force from the left and right feet is not exactly the same while running, which could easily cause the running belt to become off centered. That's a normal deviation. It will return to the center automatically when nobody is using the treadmill. Otherwise, you may need to bring the running belt back to the center.

Operate the treadmill without anyone on it, adjust the speed to level 6, and observe the distance between the left and right side bars.

- If it is too close to the left side, use a hex Allen wrench to turn the left screw 1/4 of the cycle clockwise;
- If it is too close to the right side, use a hex Allen wrench to turn the right screw 1/4 of the cycle clockwise;
- If the belt is still not well centered, repeat the above adjustments until it comes back to the center.
- After adjusting the running belt to the center, set the speed to level 6 and observe if there's any deviation of the running belt from the center or any slipping of the running belt. If the deviation persists, repeat above steps to further adjust.

⚠ Warning! Do not overtighten the rollers! It may cause permanent damage to the bearing!

06 Maintenance

Lubricant

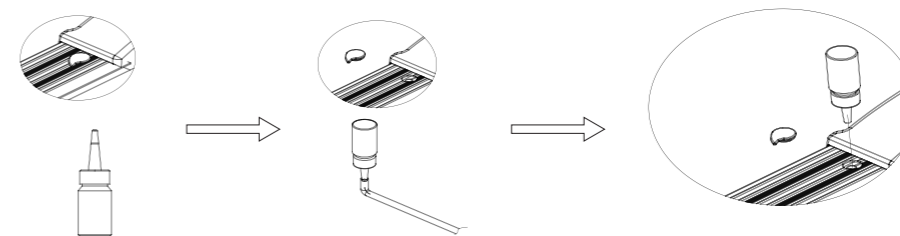

The treadmill is lubricated before it leaves the plant, but frequent inspection of the lubrication status of the treadmill helps keep the treadmill in its best condition. The treadmill must be lubricated after one year of use or 100 hours of operation.

After using for 30 hours or 30 days, whichever comes first, while the treadmill is stationed, lift the running belt from one side and reach out to the surface underneath the running belt to decide the lubrication status. You do not need to add more lubricant if you can touch the lubricant. But if it's dried up, follow the instructions below to refill the lubricant. (Please only use non-petroleum based lubricant)

Follow the figure below to properly add the lubricant. Open the refilling cover on the left front side of the side bar, use scissors or a utility knife to cut the lubricant bottle at the position shown in the figure below, and add the lubricant according to the figure at the bottom. Insert the thin rod at the front end of the lubricant bottle into the filling port on the running board and fill in the lubricant.

07 General Troubleshooting

Error codes displayed on the electronic panel and related troubleshooting solutions

Error Code	Error Description	Troubleshooting Solutions
SAFE	Safety lockswitch falls off	
Er1	Communication failure, the electronic panel cannot receive signal	(1).Check for loose, disconnected or damaged communication cables. (2).Check or replace the electronic panel if needed. (3).Check or replace the controller if needed.
Er 3	Overvoltage	(1).Check whether the voltage of the power supply is at a normal level of AC 110V. (2).Check or replace the controller. (3).Check or replace the motor.
Er 4	Overcurrent	(1).Check for overload status. (2).Check if any mechanical moving part is stuck. (3).Check the level of film release agent. The lack of film release agent may increase the friction between the running belt and the running board, which causes overcurrent. (4).Check the running board for severe wear. (5).Check the running belt for severe wear. (6).Check if any short circuit exists in the motor line. (7).Check or replace the controller. (8).Check or replace the motor.

07 General Troubleshooting

Error Code	Error Description	Troubleshooting Solutions
Er 5	overload	(1).Check for overload. (2).Check if any mechanical moving part is stuck. (3).Check the level of film release agent. The lack of film release agent may increase the friction between the running belt and the running board, which causes overcurrent. (4).Check the running board for severe wear. (5).Check the running belt for severe wear. (6).Check if any short circuit exists in the motor line. (7).Check or replace the controller. (8).Check or replace the motor.
Er 6	Motor is not connected	(1).Check for loose or disconnected lines for the motor. (2).Check or replace the controller. (3).Assess the need to replace the controller.
Er 7	Communication failure, the controller cannot receive signals	(1).Check for loose, disconnected or damaged communication cables. (2).Check or replace the electronic panel. (3).Check or replace the controller.
Er 13	IGBT Short Circuit	(1).Check if the treadmill is subject to strong interfering signals. (2).Check or replace the controller.
Er 14	Load Short Circuit	(1).Check if there is any foreign object at the output of the controller that causes a short circuit. (2).Check or replace the motor.

07 General Troubleshooting

FAQs and Troubleshooting

FAQs	Troubleshooting
Some or all the keys do not work.	<ol style="list-style-type: none">1.Open the upper case of the electronic panel and test if the keys are functioning.2.Check or replace the electronic panel3.Check if the keys function well upon resumption.
The electronic panel has no display.	<ol style="list-style-type: none">1.Check if the input voltage is within the functional range.2.Check if the switch on the treadmill is turned on.3.Check if the fuse in the power socket is broken. If yes, replace it with a spare fuse.4.Check if the LED light of the controller is on.5.Check the connecting lines.6.Check or replace the electronic panel.7.Check or replace the lower control circuit board.

Other problems	Troubleshooting
Treadmill won't start.	Check if the power is plug on properly, the Power On/Off is turned on or and the safety lock is removed.
Treadmill slips.	Refer to the Manual to adjust the tension of the running belt.
Running belt goes deviation.	Refer to the Manual to adjust the running belt to the center.
Abnormal noises	Check if any screw is loose and if the running belt needs lubrication.

08 Warranty Terms

Warranty scope

Non-artificial damage occurring during normal use and proper maintenance of the treadmill excludes the following conditions.

- a.Damage caused by abuse, negligence, accident or unauthorized modification;
- b.Damage caused by improper adjustment of the running belt and drive belt;
- c.Damage caused by improper maintenance; or
- d.Damage caused by other improper operations.

 The warranty is valid only for private use at home. It does not apply to professional training in the gym or other circumstances.

09 Notes for Exercises

- Consult your doctor before starting exercises or training program, and follow your doctor's advice and instructions.
- Consult your doctor to set goals for exercises, make sure your plan is realistic and start your training program in no rush.
- You may add some cardio workout to your training program, such as walking, jogging, swimming, dancing and cycling. Check your pulse frequently. If you do not have an electronic heartbeat monitor, consult your doctor for a correct way to measure your pulse by hand from your wrist or neck. In addition, you must set a target heart rate based on the limitation of your age and physical conditions.
- Drink plenty of water during the workout. You must replenish enough fluids through intensive exercises to avoid dehydration. Avoid drinking large quantity of ice water or beverages. It's best to have the drinks at room temperature.

10 Warm-up Exercises

Warm up and Relaxation

A successful training program includes warm-up, cardio and relaxation. It's recommended to exercise at least two or three times weekly, having one day off after one day of exercises. After a few months, you may exercise four to five days a week. Warm-up is a crucial part of your workout and you should always warm up your body before exercising. A moderate warm-up helps prepare your body for more intense exercises, because it gently stretches your muscles and releases the tension in them, improves blood circulation, raises the pace of your pulse and sends more oxygen to your muscles. After cardio exercises, repeated warm-up exercises can help reduce your muscle soreness. We recommend the following warm-up and soothing exercises.

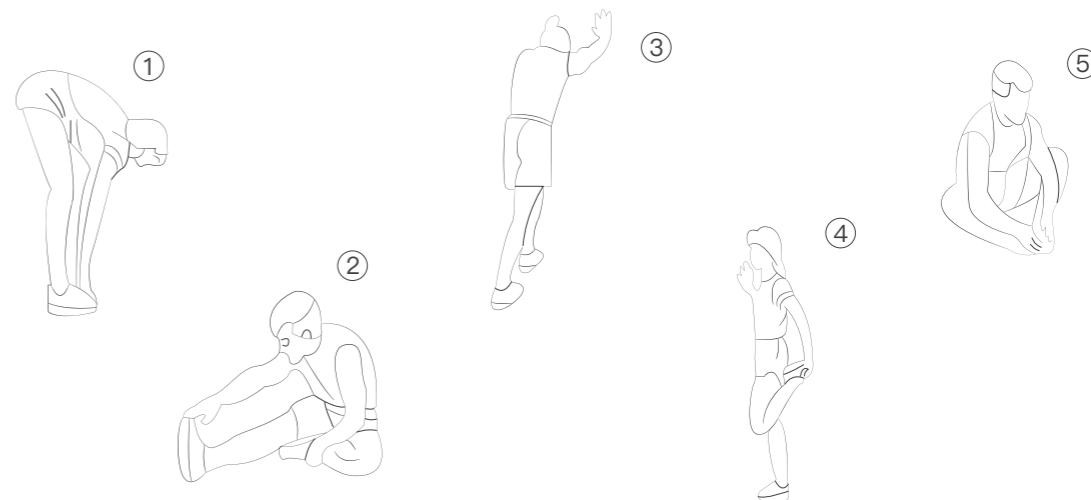

11 FCC

FCC Regulations:

- This device complies with part 15 of the FCC Rules. Operation is subject to the following two conditions: (1) This device may not cause harmful interference, and (2) this device must accept any interference received, including interference that may cause undesired operation.
- This equipment has been tested and found to comply with the limits for a Class B digital device, pursuant to part 15 of the FCC Rules. These limits are designed to provide reasonable protection against harmful interference in a residential installation. This equipment generates, uses and can radiate radio frequency energy and, if not installed and used in accordance with the instructions, may cause harmful interference to radio communications. However, there is no guarantee that interference will not occur in a particular installation. If this equipment does cause harmful interference to radio or television reception, which can be determined by turning the equipment off and on, the user is encouraged to try to correct the interference by one or more of the following measures:
 - Reorient or relocate the receiving antenna.
 - Increase the separation between the equipment and receiver.
 - Connect the equipment into an outlet on a circuit different from that to which the receiver is connected.
 - Consult the dealer or an experienced radio/ TV technician for help.
- Changes or modifications not expressly approved by the manufacturer could void the user's authority to operate the equipment.

11 FCC

FCC RF Radiation Exposure Statement

This equipment complies with FCC radiation exposure limits set forth for an uncontrolled environment. To comply with FCC RF Exposure compliance requirements, this grant is applicable to only Mobile Configurations. The antennas used for the transmitter must be installed to provide a separation distance of at least 20cm from all persons and must not be co-located or operating in conjunction with any other antenna or transmitter.

10 Warm-up Exercises

1.Stretch down:

Bend your knees slightly with your body stretch down slowly, let your back and shoulders relax, and try to extend your hands to touch your toes. Hold for 10-15 seconds and take a break for a few seconds. Repeat 3 times.

2.Hamstring stretch:

Sit down on a clean cushion, straighten one leg and place the other leg inward towards the thigh and snug on the inside of the straightened leg. In the meantime, try to touch the toes of your straitened leg with the hand at the same side. Hold for 10-15 seconds and take a break for a few seconds. Repeat 3 times for each leg.

3.Calf and Achilles Tendon Stretches:

Place both hands against the wall while standing with one foot behind the other, keeping your back leg straight and both heels planted on the ground while leaning against the wall. Hold for 10-15 seconds and take a break for a few seconds. Repeat 3 times for each leg.

4.Quadriceps Stretch:

Hold your body steady with your left hand holding against the wall and right hand reaching back to grab your right heel and pull it slowly towards your hips, until you feel the muscle tightness at the front side of your thigh. Hold for 10-15 seconds and take a break for a few seconds. Repeat several times for each leg.

5.Sartorius (muscle of inner thigh) Stretch:

Sit on the floor with your two feet holding against each other and your knees pointing to the opposite directions, grab your feet with your hands and pull them toward your groin. Hold for 10-15 seconds and take a break for a few seconds. Repeat 3 times.

Contenido

01.Instrucciones de Seguridad	26
02.Detalles de Empaque	28
03.Instrucciones de Montaje	29
04.Descripción del Control Electrico	34
05.Conectar PitPat	38
06.Guia de mantenimiento	40
07.Tecnicas generales de solucionar problemas	44
08.Terminos de Garantía	47
09.Notas de Ejercicio	48
10.Ejercicios de calentamiento	49
11.FCC	51

01 Instrucciones de Seguridad

Porfavor lea el manual cuidadosamente antes de ensamblar o usar su caminadora. La compania y sus empleados no tiene la responsabilidad por cualquier daño o heridas causadas por mal uso de la caminadora electrica.

Precauciones importantes

Nuestro producto ha sido diseñado principalmente para su seguridad. Por favor lea el manual cuidadosamente andes de usar su caminadora electrica.

Peligro

Por favor no use el dispositivo de prueba de frecuencia cardiaca junto con otros dispositivos de frecuencia cardiaca inalámbricas. Hacer esto causa interferencia eléctrica en el producto y puede causar heridas o muerte.





01. 1. Antes de usar su caminadora, cheque que este apropiadamente puesta en el piso y estable para evitar heridas.
02. Siempre antes de hacer ejercicio, el gancho rojo debe de estar puesto en su ropa. En caso de emergencia, jalle el cordón para desconectar el imán y detener la caminadora
03. (1) .Nosotros recomendamos que hable con su proveedor de cuidados de salud antes de usar la caminadora y se haga un examen medico especialmente si tiene problemas de salud.
(2) .Antes de empezar su ejercicio le sugerimos que se ponga la ropa adecuada. Ropa de ejercicio es recomendada. Por favor no use zapatos de suela blanda porque se pueden atascar con el motor causando que falle la caminadora y heridas a la persona en la caminadora.
(3).Usted debe de mantener el espacio en donde se encuentra la caminadora limpio y evitar objetos para que no haya aumento de adsorción electrostática en la caminadora. Adsorción electrostática causa que la caminadora deje de funcionar y causa defectos.
(4).La capacidad maxima de peso es 300 lbs.
04. Nunca deje mas de una persona usar la caminadora a la misma vez. Mantenga a niños y mascotas alejados de la caminadora todo tiempos para evitar heridas serias.

01 Instrucciones de Seguridad

05. La distancia mínima requerida cuando la caminadora está desplegada es: desde la pared y muebles de enfrente 3” a 4” pulgadas a la izquierda y derecha, mientras que la parte trasera no debe de exceder 6” a 7” pulgadas.
06. Si nota que un cable está dañado, no use la caminadora porque puede causar una herida seria.
07. Si nota partes dañadas o quebradas en la caminadora no la use. Por Favor contacte a el servicio de atención al cliente para mayor asistencia.
08. Nunca toque la caminadora cuando este andando y no le meta objetos.
09. Esta caminadora esta hecha solo para uso doméstico en interiores. Por favor evite el uso de la caminadora en el exterior.
10. La caminadora debe de estar en un lugar limpio, y bien ventilado pero lejos de cualquier objeto afilado, cosas calientes o que producen agua.
11. Por favor use los pasamanos cuando se suba y baje para prevenir caídas. Por favor no se baje de la caminadora hasta que se pare completamente. En caso de que tenga que bajarse en una emergencia jale el candado de seguridad para detener la caminadora inmediatamente.
12. La caminadora no debe de ser usada por personas que usan equipo respiratorio. (Ejemplo: tanque de oxigeno) o que esten usando productos en aerosol.
13. Para un mejor uso de su caminadora le pedimos que no le agregue nada que el fabricante no le dio.
14. Todas las partes en el embalaje deben de ser instaladas apropiadamente paso por paso utilizando el manual.
15. Cuando termine de usar la caminadora porfavor apaguela y desconectala de la pared.

02 Detalles de Empaque

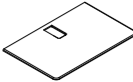
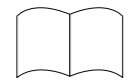
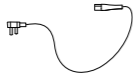
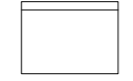
Artículos previstos en el paquete

Numero	Parts	
1	Marco Principal	
2	Marco Electrico	
3	Soporte de Telefono	
4	Manual	
5	Cable de alimentacion	
6	Paquete de tornillos	
7	pulsera inteligente	

Detalles de Partes

Núm.	Parte	Cantidad
A	Candado de seguridad	1
B	Llave Allen en forma de T	1
C	Aceite lubricante	1
D	Tornillo de cabeza hueca hexagonal	6
E	Arandelas Planas	6
F	Etiqueta engomada para telefono movil	1

03 Instrucciones de Montaje

Paso 1

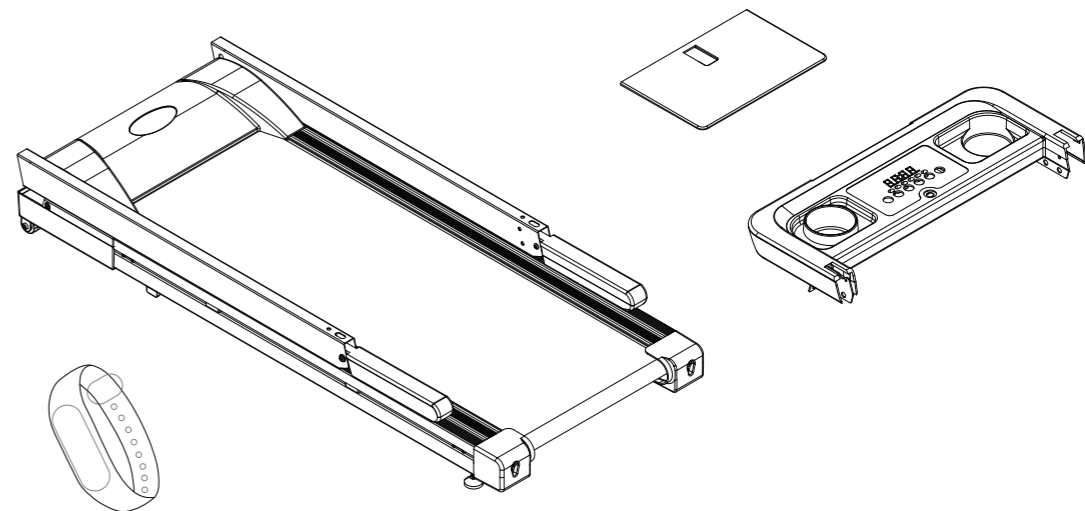

Saque el marco principal, el panel electrónico, el soporte del teléfono y el brazalete inteligente de la caja y abra las bridas para cables que sujetan los marcos.

(Nota: las almojadillas pueden ser ajustadas para cualquier persona.)

03 Instrucciones de Montaje

Paso 2

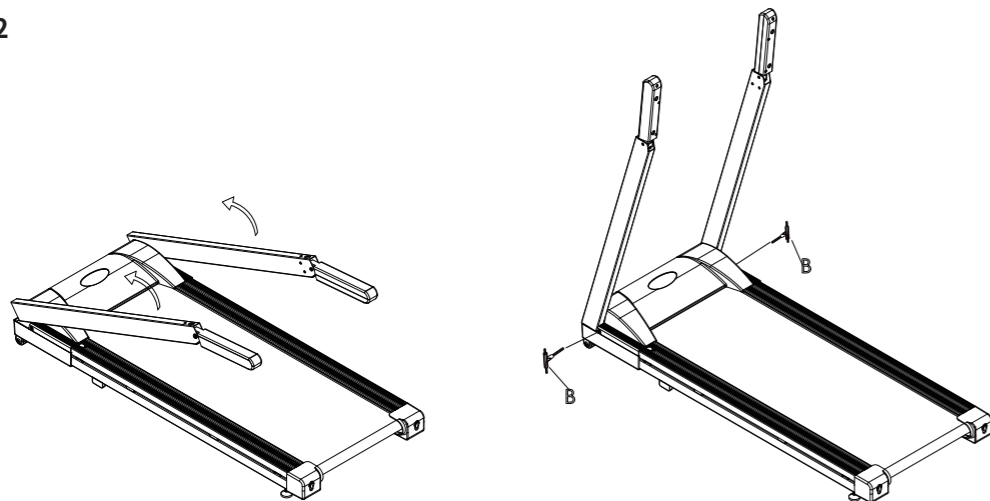

Al desplegar el marco, siga la demostración para que no tenga ningun problema. Sostendrá la columna con la mano y presionará lentamente en la dirección indicada por la flecha en el icono para tirar hacia arriba usando el numero de parte como está en el instructivo .

“La letra B va ser para la Llave Allen en forma de T”

Después de encontrar la pieza, debe sujetar los pernos en el marco principal en la misma dirección que las flechas azules muestran. (En la imagen de ejemplo que se muestra a la derecha gire en el sentido de las manecillas del reloj.)

03 Instrucciones de Montaje

Paso 3

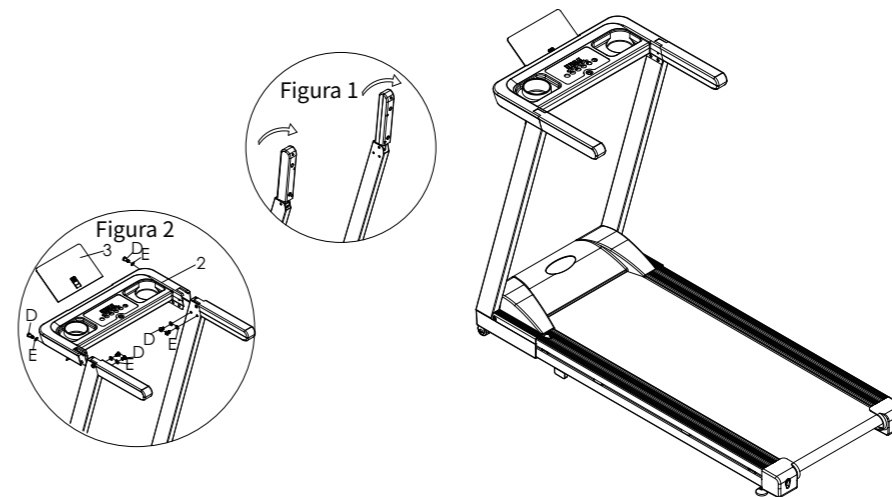

Gire el pasamanos (como se muestra en la imagen) a la posición correspondiente de la columna estará en la dirección de la flecha. Conecte los cables de 4 núcleos (como se muestra en la Imagen 2) en la parte etiquetada “#2 soporte de reloj electrónico” y el cable de 4 núcleos en la columna, presione el marco de reloj electrónico horizontalmente en la dirección de la flecha, sujetalo con la columna y fijelo en la columna con pernos de cabeza hueca hexagonal D# (8*16) y E# (arandela plana) respectivamente, y luego fije el 3# (estantería). insértelo en el 2 # (soporte de reloj electrónico) (como se muestra en la Figura 2), y luego pegue la etiqueta engomada para teléfono móvil F#.

03 Instrucciones de Montaje

Paso 4



Uso del producto: Después de encender la caminadora, espere hasta que la luz en el reloj electrónico se enciende. La caminadora está lista para usar después de presionando el botón de INICIO!

- ⚠ (Nota: El bloqueo de seguridad debe estar colocado en la etiqueta amarilla en medio debajo del medidor, después de hacerlo, la caminadora debería comenzar normalmente. Si la ventana del reloj electrónico muestra "SEGURO", significa que el bloqueo de seguridad está colocado o no en la posición correcta, comience los pasos de nuevo.)
- ⚠ El bloqueo de emergencia de seguridad funciona al desconectarla, luego la corriente automáticamente se apagará, mientras que la parte de abajo corriente seguirá alimentada por la corriente. La máquina de operación no es controlada por el programa que tiene la caminadora. En caso de emergencia debe asegurarse de jalar el candado de seguridad para que no haya heridas.
- ⚠ **Nota de Precaución:** Después de confirmar que completó el proceso de instalación como dice el manual, debe de apretar cada tornillo y herrajes de manera uniforme. Por favor inspeccione su caminadora para asegurarse que no haya errores de fábrica antes de prenderla.

03 Instrucciones de Montaje

Paso 5

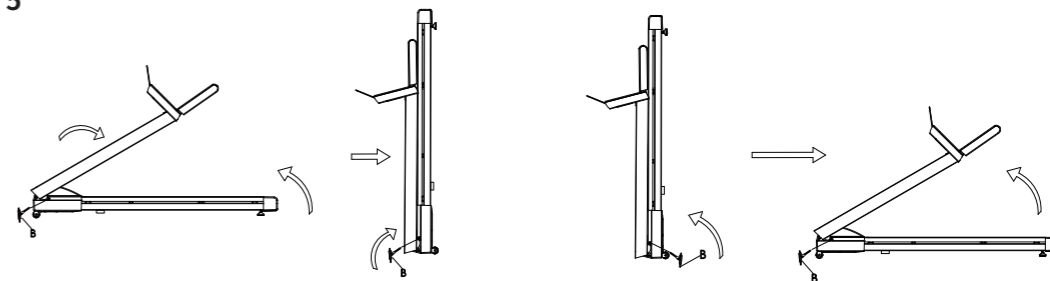

Doblando la caminadora: Si no va estar usando su caminadora por un rato debe de doblarla como esta presentado en la figura de abajo. El primer paso va ser aflojando el perno especial en la columna con la llave allen en forma de T en la dirección de las flechas, presiona/ desconecta el cable de alimentación (5) en la dirección de la flecha y coloca la columna en el marco principal en la dirección de la flecha, finalmente sostenga la parte trasera de la máquina para correr con la mano, levante lentamente la máquina para correr la dirección de la flecha de nuevo, y también necesitaría apoyar esto contra la lugar correspondiente en la esquina de la pared.

Implementación del producto: colóquelo plano sobre el piso como se muestra en la imagen a continuación: Primero paso es levantar la columna lentamente en la dirección de la flecha, y usará la llave Allen hexagonal en forma de T para apretar el perno especial en la columna en la dirección de la flecha, luego enchufe el cable de alimentación (5).

04 Descripción del Control Electrico

Usar cinta de correr

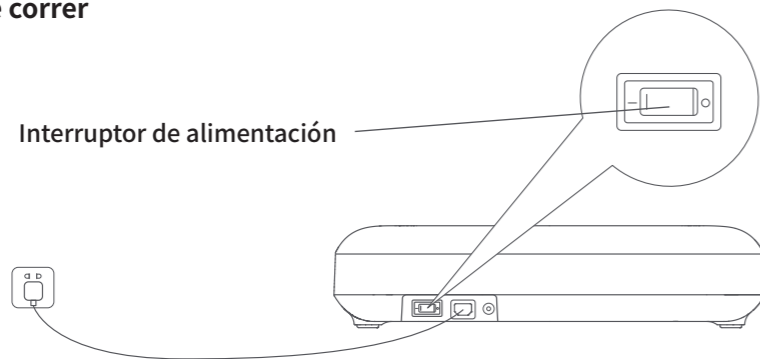

1. Como funcionar su caminadora:

Enchufe la fuente de alimentación, luego puede encender el interruptor de alimentación rojo

(1).Debe ahora esperar hasta que vea que la pantalla se encienda, luego puede iniciar el programa de interfaz.

2. Introduccion de Candado de seguridad:

(1).El bloqueo de seguridad solo debe colocarse en el área donde se encuentra el reloj electrónico. La caminadora puede entonces funcionar de manera segura con el ejercitador, así es como se sujeta el cierre de seguridad a la ropa del usuario en caso de accidente.Cuando sacas el candado de seguridad inmediatamente, el motor de la caminadora se detendrá inmediatamente. Luego si el usuario quiere seguir usando su caminadora debe poner el candado de nuevo en su ubicación.

04 Descripción del Control Electrico

3. Guia para el sistema de operaciones

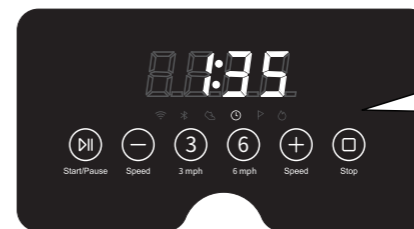

Esta imagen de abajo es un ejemplo de la apariencia de el reloj electrico que viene con la caminadora.

01.Visualización de la hora:

- (1).The reloj electrico muestra el tiempo que ha corrido, intervalo de tiempo (0 - 99.59) Cuando excedes 100 minutos, lo va a exponer como (hora:minuto)(minuto:segundo)
- (2).Cuando la caminadora pare de funcionar va a exponer un codigo de error que te dice que se necesita reparar.

02.Pantalla de Distancia:

- (1).La distancia de el ejercicio va ser desplegada como (ejemplo: en unidades: millas , precision: 0.001 millas;)

03.Visualización de Calorías:

- (1).Visualizacion de las calorías consumidas por el ejercicio, unidades: kcal, precision 0.01 kcal;

04.Pantalla de velocidad:

- (1).La pantalla expone la velocidad de el cinto de correr (ejemplo: unidad: millas/hora, precision: como ejemplo 0.1)
- (2).Cuando la caminadora esta prendida la pantalla cambia lo que enseña cada 5 segundos.

04 Descripción del Control Electrico

4. Llaves y sus funciones

01.Las claves principales son para iniciar el sistema y luego pausar:

Cuando la máquina para correr está en espera, debe presionar el botón de inicio una vez para activar y luego otra segunda vez para poner en marcha la máquina para correr. Si alguna vez presionaras el inicio mientras la operación está ocurriendo, luego se pausará pero almacenará el ejercicio existente datos guardados.Cuando desee continuar, presione el botón nuevamente para continuar con ejercicio.

02.Botón de parada:

Cuando quiera detener su cinta de correr mientras la está utilizando, sólo tendrá que pulsar el botón de parada para borrar la fecha de ejercicio en el momento.

03.Botones de aumento y disminución de la velocidad:

- Esta caminadora ofrece tres modos interactivos por lo que puede subir la velocidad a la semejanza deseada de velocidad y disminuir

- (1).Pulse y suelte el botón en 1 segundo, cada pulsación aumentará/disminuirá la velocidad en 1.0 millas/h
- (2).Presione y suelte el botón superando 1 segundo, cada pulsación aumentará/disminuirá la velocidad en 0.5 millas/h
- (3).Cuando se realizan pulsaciones múltiples y rápidas dentro del intervalo de tiempo que es más corto de 0.5 segundos, la velocidad se modifica en 0.5 millas/h cada vez. Mientras se visualiza en otras ventanas, el ajuste de la velocidad saltará a la pantalla de la ventana de velocidad.

04.Atajos de velocidad:

Algunos atajos de voz que le ayudarán serán tocar la tecla de acceso directo a la velocidad 3 que velocidad a 3.0 millas/h; tocar la tecla de acceso directo a la velocidad 6, que la velocidad a 6.0millas/h; y mostrará en la pantalla la ventana de velocidad.

04 Descripción del Control Electrico

05.Cierre de seguridad:

En cualquier estado de daño o peligro sentido mientras el motor de bloqueo de seguridad dejará de funcionar inmediatamente y la ventana de tiempo del reloj electrónico mostrará "SAFE"

06.Apagado durante el tiempo de inactividad:

Cuando la cinta de correr está en funcionamiento y detecta un estado de no funcionamiento durante más de 10s, la cinta de correr se detendrá automáticamente. En el estado de espera, mantenga pulsadas las teclas de velocidad 3 y velocidad 6 durante más de 5 segundos, espere hasta que el zumbador emita un pitido, la cinta de correr temporalmente la función de apagado sin control, y luego se se reanuda automáticamente después de un corte de energía.

5.Función de funcionamiento normal

- (1).En el estado de espera, es necesario tocar suavemente la pantalla, entonces la ventana volverá al estado actual de la pantalla. Pulse la tecla de inicio para entrar en el estado activo de nuevo y pulse la tecla de nuevo para que la cinta de correr esté lista para funcionar
- (2).En el estado de funcionamiento, habría que pulsar el botón para que la velocidad aumente los botones de disminución ajustarán la velocidad deseada.
- (3).Cuando la cinta de correr está en funcionamiento al pulsar el botón de parada y el interruptor de encendido o si tira del bloqueo de seguridad se detendrá el funcionamiento de la cinta de correr

05 Conectar la aplicación móvil



Nota: Requisitos del sistema: ios13 o superior; Android 6.0 o superior.



Nota: Si la caminadora no está conectada a la aplicación móvil, el ícono de Bluetooth de la caminadora está apagado; si la cinta de correr se conecta con éxito a la aplicación móvil, el ícono de Bluetooth de la cinta de correr está encendido

La cinta de correr admite la conexión al teléfono móvil a través de Bluetooth

1. Descargue la aplicación PitPat en su teléfono e instálela. Busque "PitPat" en la tienda de aplicaciones o escanee el siguiente código QR para descargar e instalar la aplicación.
2. Configure la cuenta de la aplicación PitPat. Abra la aplicación PitPat y siga las instrucciones de la aplicación para iniciar sesión o registrar la información de la cuenta.
3. Conectar la cinta de correr
 - (1) Encienda la función Bluetooth del teléfono móvil (el teléfono móvil Android también necesita encender la función de posicionamiento).
 - (2) Abra la aplicación PitPat (si la aplicación solicita autorización, conceda los permisos relacionados con la aplicación).
 - (3) Ingrese a la página de inicio de la aplicación, haga clic en el ícono de la caminadora en la esquina superior izquierda de la página de inicio para ingresar a la interfaz de búsqueda, su teléfono buscará automáticamente los dispositivos cercanos. Toque su cinta de correr (los dispositivos que comienzan con PitPat-T son sus cintas de correr) para conectarse. Después de que la máquina para correr emita un pitido, la conexión es exitosa y el ícono de Bluetooth en el panel de la máquina para correr se enciende.

Nota: asegúrese de que su teléfono esté conectado a Internet cuando conecte la cinta de correr a través de Bluetooth

05 Conectar la aplicación móvil



Nota: Si la cinta de correr no está conectada a la red, el ícono de WiFi de la cinta de correr estará apagado; si la cinta de correr se ha conectado con éxito a la red, el ícono WiFi de la cinta de correr estará encendido



Nota: solo si la cinta de correr está conectada a la aplicación móvil y la red está configurada correctamente, el ícono de la cinta de correr en la página de inicio de PitPat mostrará un punto verde; de lo contrario, mostrará un punto rojo

4. Configuración de la red WIFI de la cinta de correr

Después de que la cinta de correr se haya conectado con éxito a la aplicación móvil, ingresará a la interfaz de configuración WIFI de la cinta de correr.

Nota: La cinta de correr solo admite WIFI de 2,4 GHz (la aplicación también solo muestra la señal de WIFI de 2,4 GHz que la cinta de correr puede buscar), asegúrese de que su dispositivo de red pueda proporcionar una señal de WIFI de 2,4 GHz

- (1) Encuentra la red a la que necesitas conectarte
- (2) Ingrese su contraseña WIFI de acuerdo con el aviso. Después de que la máquina para correr se conecte con éxito a la red, el ícono WIFI en el panel de la máquina para correr se ilumina y la aplicación volverá a la página de inicio.

Nota: Si la conexión WIFI falla, después de que WIFI vuelva a la normalidad, reinicie la máquina para correr para que pueda volver a conectarse a Internet.

5. Conecta la pulsera a la cinta de correr.

Encienda la cinta de correr, coloque la pantalla de la pulsera en el logotipo NFC de la cinta de correr, la cinta de correr emite un sonido de "bip" y la pulsera se conecta con la cinta de correr.

Una vez que el brazalete se haya enlazado con éxito, registrará su información de ejecución de inmediato.

06 Guia de mantenimiento

Si realiza un mantenimiento adecuado, mantendrá su cinta de correr en excelentes condiciones; un mantenimiento inadecuado podría dañar o acortar la vida útil de su cinta de correr.

⚠ Advertencia: Antes de limpiar o realizar el mantenimiento de la cinta de correr, tendría que asegurarse de apagar y desenchufar la cinta de correr, si no se hace puede causar la muerte o lesiones.

- 1.Limpiar el polvo de la cinta de correr con regularidad mantendrá todas las piezas limpias y sin errores de funcionamiento.
- 2.Después de cada uso de la cinta de correr, deberá limpiar el medidor y otras partes con una toalla o paño limpio para que pueda eliminar el sudor y la acumulación de residuos. Por favor, tenga cuidado mientras de los componentes eléctricos que se encuentran debajo de la cinta de correr.
- 3.Por favor, mantenga su cinta de correr en un entorno limpio y seco para evitar cualquier fallo, también asegúrese de que de que la cinta de correr está apagada y desenchufada cuando no se utiliza.
- 4.Hemos equipado la cinta de correr con ruedas para que el usuario pueda desplazarse fácilmente sin causar un daño. Le aconsejamos que antes de mover la máquina, se asegure de desconectar la alimentación eléctrica y plegar correctamente la cinta de correr.
- 5.Debe inspeccionar y bloquear con frecuencia todas las piezas de la cinta de correr para que no se produzcan daños cuando cuando note una pieza que pueda estar dañada deberá ser reemplazada inmediatamente.
- 6.Para mantener y prolongar mejor la vida útil de la cinta de correr, se recomienda encarecidamente limitar cada uso a 30 minutos. Después de cada uso se recomienda dejar que la cinta se enfríe 10 minutos y luego puede reanudar su uso.
- 7.La cinta de correr ha sido perfectamente construida y ajustada en nuestro almacén de fabricación. Con el uso constante de la cinta de correr, eventualmente necesitará ser ajustada o reemplazada. Ejemplos de cuando se necesita reemplazar la correa es cuando se nota alguna desviación proveniente del centro que hará que la correa de correr roce con las tiras laterales y la cubierta trasera por lo tanto dañarla. Si la cinta de correr se engrasa o se atasca durante su uso, el usuario puede ajustar el usuario puede ajustar la tensión de la cinta de correr para mejorar su rendimiento.

06 Guia de mantenimiento

A.Ajuste de la tensión del cinturón

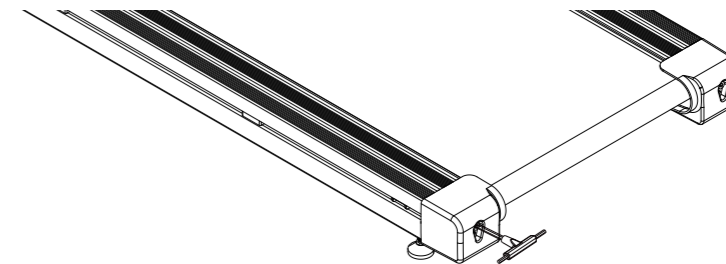

Si la cinta de correr es demasiado inestable, introduzca la llave Allen hexagonal suministrada en el en el orificio de ajuste del protector de pie izquierdo de la cinta de correr, girándolo 1/4 de ciclo en el sentido de las manecillas del reloj, y luego ajuste el protector de pie derecho 1/4 de ciclo en el sentido de las manecillas del reloj. Tenga en cuenta que ambos lados izquierdo y derecho deben ser ajustados simultáneamente, para que la correa pueda ser tensada y evitar que se desvíe del centro. Si la cinta de correr está demasiado tensa, ajuste los lados izquierdo y derecho simultáneamente en sentido contrario a las manecillas del reloj.

⚠ Nota: La cinta de correr no puede estar demasiado tensa, ya que causará daños a la cinta de correr. El aumento de la presión de los rodillos delanteros/traseros, causaría daños a los rodamientos de los rodillos, y otras partes de la cinta de correr, resultando en un ruido anormal u otros problemas mecánicos. Cuando la cinta de correr se ajusta a la tensión adecuada para asegurarse de que no resbala

06 Guia de mantenimiento

B. Ajuste excéntrico del cinturón de transmisión

Mientras se utiliza la cinta de correr, la presión sobre la banda de correr no está equilibrada porque el acto de la fuerza constante de los pies izquierdo y derecho no es exactamente la misma mientras se corre, lo que puede provocar fácilmente que la cinta de correr se descentre. Esta desviación de la cinta es también un uso normal de la máquina esta volverá automáticamente al centro cuando nadie esté utilizando la cinta de correr. Si esto no ocurre, el usuario tendrá que llevar la cinta de correr en el centro.

Haga funcionar la cinta de correr sin que haya un usuario haciendo ejercicio en ella, entonces puede ajustar la velocidad al 6° nivel, y observe la distancia entre las barras laterales izquierda y derecha:

- Si está demasiado lejos del lado izquierdo, utilice una llave Allen hexagonal para girar el tornillo izquierdo 1/4 de el ciclo en el sentido de las manecillas del reloj
- Si está demasiado lejos de la derecha, utilice una llave Allen hexagonal para girar el tornillo derecho 1/4 de el ciclo en el sentido de las manecillas del reloj.
- Si la correa sigue sin estar bien centrada, repita los ajustes anteriores hasta que esté en el centro, si no es así, necesitará una reparación.
- Después de ajustar la cinta de correr al centro, vuelva a cambiar la velocidad al 6° nivel, y observe si hay alguna desviación de la cinta de correr del centro, así como la suavidad de su funcionamiento durante el uso. Si la desviación persiste, repita los pasos de ajuste pasados.

⚠ Advertencia! No apriete demasiado los rodillos. ¡Esto causará daños permanentes en el rodamiento!

06 Guia de mantenimiento

Aceite lubricante

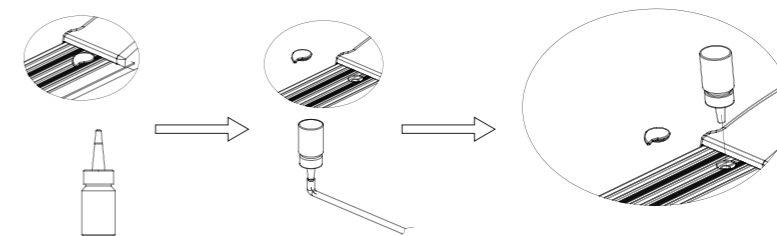

La cinta de correr se lubrica antes de salir del almacén de fabricación, pero la lubricación de la cinta de correr necesita ser inspeccionada frecuentemente para mantener la cinta en su mejor estado. La cinta de correr debe ser lubricada después de un año de uso o 100 horas de funcionamiento.

Después de 30 horas o 30 días de uso, lo que ocurra primero, la cinta de correr está estacionada, usted puede tirar de la cinta de correr hacia un lado y alcanzar la superficie debajo de la cinta de correr para comprobar el nivel de lubricación. Si se detecta aceite lubricante, no es necesario añadir más lubricación. Si está seco, siga las instrucciones siguientes para rellenar el aceite lubricante. (Por favor, utilice sólo aceite lubricante que no esté hecho de petróleo, ya que puede causar daño)

Para añadir correctamente el aceite lubricante, actúe como se muestra en la figura de abajo, abra la tapa decorativa de reabastecimiento de combustible en la parte delantera izquierda de la banda lateral, utilice tijeras o una navaja para cortar la botella de aceite lubricante según el tamaño mostrado en la figura de abajo, y luego añada aceite según la figura de abajo. Inserte la varilla fina de la botella de aceite lubricante en el tubo de llenado de la plataforma y, a continuación, rellene el aceite para que se aplique correctamente.

07 Tecnicas generales de solucionar problemas

Código de error que aparece en el reloj electrónico y solución de problemas asociada soluciones

Código de error	Descripción del error	Soluciones a los problemas
SAFE	Safety lockswitch falls off	
Er1	Comunicación fallo de comunicación, el tablero de la pantalla no puede recibir señal	(1).1.Check for loose, disconnected, or damaged communication cables (2).Inspeccionar para evaluar si es necesaria la sustitución del tablero de mandos electrónico (3).Inspeccione para evaluar si el controlador necesita ser reemplazado.
Er 3	Sobretensión	(1).Compruebe si la tensión de la línea de alimentación está en un valor normal: AC 110V (2).Compruebe o sustituya el controlador. (3).Compruebe o sustituya el motor.
Er 4	Overcurrent	(1).Comprobar la sobrecarga. (2).Compruebe si las piezas mecánicas móviles están atascadas. (3).Compruebe el nivel de gelatina de liberación, la falta de ella puede aumentar la fricción entre la cinta de correr y el estribo causando una sobrecorriente. (4).Compruebe si el estribo está muy desgastado. (5).Compruebe si la correa de transmisión está muy desgastada. (6).Compruebe si existe una falta de circuito en la línea de línea de conexión del motor. (7).Evaluar la necesidad de sustituir el controlador (8).Evaluar la necesidad de sustituir el motor.

07 Tecnicas generales de solucionar problemas

Código de error	Descripción del error	Soluciones a los problemas
Er 5	Sobrecarga	(1).Comprobar la sobrecarga. (2).Compruebe si las piezas mecánicas móviles están atascadas. (3).Compruebe el nivel de gelatina de liberación, la falta de ella puede aumentar la fricción entre la cinta de correr y el estribo causando una sobrecorriente. (4).Compruebe si el estribo está muy desgastado. (5).Compruebe si la correa de transmisión está muy desgastada. (6).Compruebe si existe una falta de circuito en la línea de línea de conexión del motor. (7).Evaluar la necesidad de sustituir el controlador (8).Evaluar la necesidad de sustituir el motor.
Er 6	El motor está no está conectado	(1).Compruebe si los cables del motor están sueltos o desconectados. (2).Evaluar la necesidad de sustituir el motor. (3).Evaluar la necesidad de sustituir el controlador.
Er 7	Comunicación fallo, el controlador no recibe la señal	(1).1.Compruebe si hay cables de comunicación sueltos, desconectados o dañados. (2).Evaluar la necesidad de sustituir el cuadro de mandos electrónico. (3).Evaluar la necesidad de sustituir el controlador
Er 13	Cortocircuito del IGBT	(1).Compruebe si la cinta de correr tiene una fuerte señal de interferencia. (2).Evaluar la necesidad de sustituir el controlador.controller.
Er 14	Cortocircuito de carga	(1).Compruebe si hay algún objeto anormal en la salida del el regulador que provoque una escasez de circuitos (2).Evaluar la necesidad de sustituir el motor.

07 Tecnicas generales de solucionar problemas

Problemas comunes y métodos de solución de problemas

Problema comun	Método de exclusión
Algunas o quizás todas las llaves funcionarán mal.	<ol style="list-style-type: none"> 1. Si le ocurre este problema, deberá abrir la caja superior del reloj electrónico y comprobar si las teclas funcionan o no. 2. Compruebe o sustituya el cuadro de mandos electrónico cuando sea necesario. 3. Así que puede comprobar que las teclas de la cinta de correr pueden funcionar bien después de que estén completamente alimentadas de nuevo.
2. Una eléctrica sería que el reloj electrónico no puede mostrar nada en la pantalla.	<ol style="list-style-type: none"> 1. Directrices de exclusión; Compruebe si la tensión de entrada está dentro del rango funcional para que la energía pueda operar la máquina. 2. Compruebe si el interruptor de la cinta de correr está encendido. 3. Compruebe si el fusible de la toma de corriente está roto. Si está roto, sustitúyalo por un fusible de repuesto. 4. Compruebe el controlador para ver si la luz LED está encendida. 5. Compruebe cada línea de conexión para ver si hay alguna avería 6. Evaluar la necesidad de sustituir el cuadro de mandos electrónico; 7. Evaluar la necesidad de sustituir la placa de control inferior.

Otros estilos	Método de exclusión
Un problema común sería que la cinta de correr no se enciende.	Compruebe si el enchufe está bien insertado, el interruptor de alimentación está encendido y el interruptor de seguridad está retirado para su funcionamiento.
La cinta de correr puede resbalar si no está en una superficie plana.	Consulte el manual para ajustar la tensión de la cinta de correr como se indica en las instrucciones.
La desviación de la cinta de correr puede ser causada por el uso del usuario.	Consulte las instrucciones, para que pueda ajustar la cinta de correr al centro y pueda volver a funcionar correctamente
Puede notar algunos sonidos anormales.	Compruebe si los tornillos de la cinta de correr u otras piezas están sueltas, también si la cinta de correr necesita lubricación.

08. Terminos de Garantía

Cobertura de la garantía

Los daños non- artificiales que se produzcan durante el uso normal del producto y que estén bajo la condición de uso y mantenimiento inadecuados, excluyen los siguientes. Daños causados por el abuso, la negligencia en el mantenimiento y el cuidado, y el accidente/las modificaciones no autorizadas modificaciones realizadas.

- a. Damage caused by abuse, negligent use, accident or unauthorized modification;
- b. Damage caused by improper adjustment of the running belt and drive belt;
- c. Damage caused by due to improper maintenance; or
- d. Damage caused by other improper operations

 La garantía es sólo para uso privado doméstico. No es adecuado para el entrenamiento profesional en gimnasios u otras situaciones.

09 Notas de Ejercicio

- Consulte a su médico antes de iniciar un programa de ejercicio o entrenamiento, y siga los consejos de su médico y instrucciones para entrenar a un nivel adecuado.
- Consultar a su médico para establecer objetivos de ejercicio garantizará que su plan sea realista y pueda comenzar su programa de entrenamiento sin problemas.
- Puede añadir alguna sesión de cardio a su programa de ejercicios, como caminar, correr, nadar, bailar y montar en bicicleta. Compruebe su pulso con frecuencia. Si no dispone de un monitor electrónico de pulso monitor de latidos cardíacos, consulte a su médico para que le muestre una forma correcta de medir su pulso a mano desde su muñeca o el cuello. Además, debe establecer un objetivo de frecuencia cardíaca basado en la limitación de su edad y condición física.
- Bebe mucho líquido durante el entrenamiento. Debe reponer suficientes líquidos al hacer ejercicios extensos para evitar la deshidratación. Evite beber grandes cantidades de agua o bebidas, es mejor que las bebidas estén a temperatura ambiente.

10 Ejercicios de calentamiento

Calentamiento y relajación

Un programa de ejercicios exitoso debe incluir calentamiento, aeróbico y relajación. Se recomienda hacer ejercicio al menos dos o tres veces por semana, con un día de descanso entre los días de ejercicio. Después de unos meses, puede aumentar la cantidad de ejercicio a cuatro a cinco días a la semana. El calentamiento es una parte crucial de su entrenamiento y siempre debe calentar el cuerpo antes de cada ejercicio. Un calentamiento moderado puede preparar el cuerpo para un ejercicio más intenso, ya que el calentamiento puede estirar suavemente los músculos y liberar la tensión en ellos, mejora la circulación sanguínea, aumenta el ritmo del pulso y envía más oxígeno a los músculos. Y después del ejercicio aeróbico, los ejercicios de calentamiento repetidos también pueden reducir el dolor muscular. Recomendamos los siguientes ejercicios de calentamiento y relajación.



10 Ejercicios de calentamiento

1. Estirar hacia abajo:

Dobla las rodillas con suavidad, e inclina lentamente el cuerpo hacia delante, relaja la espalda y los hombros; intenta mover las manos para tocar los dedos de los pies, pero sin exagerar. Mantenga la postura durante 10-15 segundos, luego descansa unos segundos. Repite 3 veces.

2. Estiramiento de los isquiotibiales:

Siéntese en un cojín limpio, estire una pierna y coloque la otra pierna hacia el muslo, de modo que quede ajustada en el interior de la pierna estirada. Mientras tanto, intente tocar los dedos del pie de la pierna estirada con las manos. Mantenga la posición durante 10-15 segundos, y luego descansa unos segundos. Repite 3 veces para cada pierna.

3. Estiramientos de la pantorrilla y del tendón de Aquiles:

Coloque ambas manos contra la pared mientras está de pie, ponga un pie detrás del otro, mantén la pierna de atrás erguida. Mantenga los talones traseros de ambos pies en el suelo mientras se apoya contra la pared. Mantenga la posición durante 10-15 segundos y luego descanso durante unos segundos. Repite 3 veces con cada pierna.

4. Estiramiento de cuádriceps:

Mantenga su cuerpo firme con la mano izquierda sujetando contra la pared, luego estira la mano derecha hacia atrás, agarra el talón derecho y tire lentamente de él hacia las caderas hasta que que sientas la tensión muscular en la parte delantera del muslo. Mantenga la posición durante 10-15 segundos, y luego descansa unos segundos. Repite la operación con cada pierna.

5. Estiramiento del sartorio (músculo de la cara interna del muslo):

Siéntese en el suelo con los dos pies apoyados uno contra otro mientras tus rodillas apuntan en direcciones opuestas, luego agarra tus pies con las manos y tira de ellos hacia la ingle. Mantenga la posición durante 10-15 segundos, y luego descansa durante unos segundos. Repite 3 veces.

11 FCC

Regulaciones de la FCC:

- Este dispositivo cumple con la parte 15 de las normas de la FCC. El funcionamiento está sujeto a las siguientes dos condiciones: (1) Este dispositivo no puede causar interferencias dañinas y (2) este dispositivo debe aceptar cualquier interferencia recibida, incluidas las interferencias que puedan causar un funcionamiento no deseado.
- Este equipo ha sido probado y se encontró que cumple con los límites para un dispositivo digital de Clase B, de conformidad con la parte 15 de las Reglas de la FCC. Estos límites están diseñados para brindar una protección razonable contra interferencias dañinas en una instalación residencial. Este equipo genera, usa y puede irradiar energía de radiofrecuencia y, si no se instala y usa de acuerdo con las instrucciones, puede causar interferencias dañinas en las comunicaciones por radio. Sin embargo, no hay garantía de que no se produzcan interferencias en una instalación en particular. Si este equipo causa interferencias dañinas en la recepción de radio o televisión, lo que se puede determinar apagando y encendiendo el equipo, se recomienda al usuario que intente corregir la interferencia mediante una o más de las siguientes medidas:
 - Reorientar o reubicar la antena receptora.
 - Aumentar la separación entre el equipo y el receptor.
 - Conectar el equipo a una toma de un circuito diferente al que está conectado el receptor.
 - Consulte al distribuidor o a un técnico experimentado en radio/TV para obtener ayuda.
- Los cambios o modificaciones no aprobados expresamente por el fabricante podrían anular la autoridad del usuario para operar el equipo.