

# Typhur

## Typhur Dome 2

# User Manual

v1.0

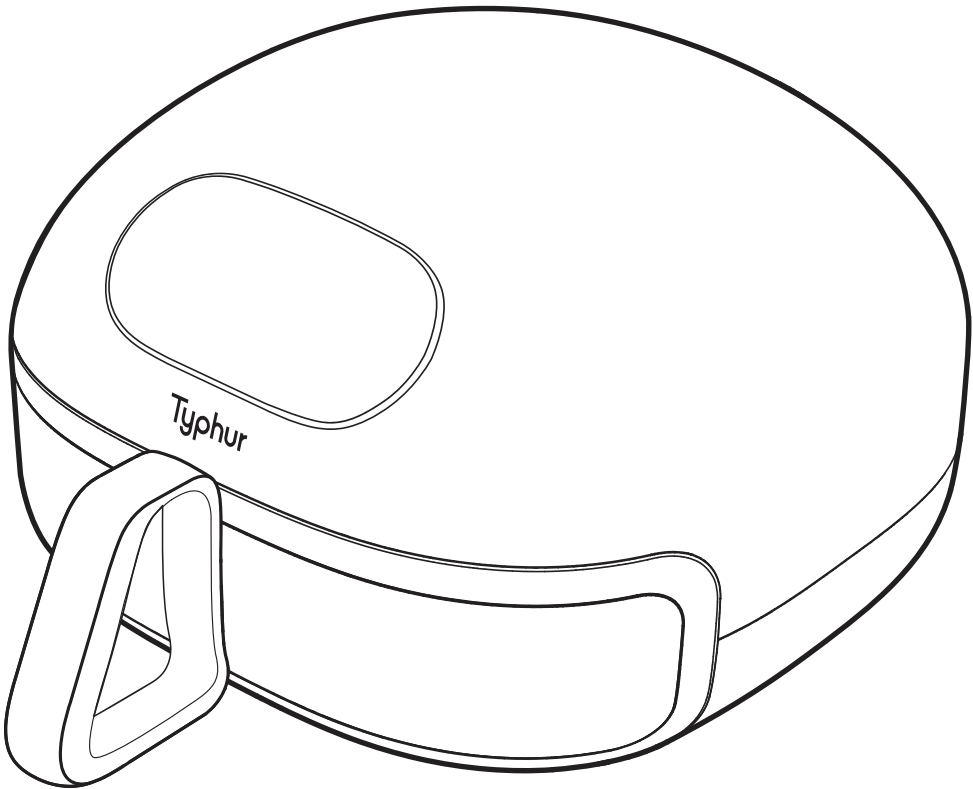

# Contents

## EN

### User Manual

Important Safeguards	1
Using for the First Time	3
Operation	3
Cooking	5
Cooking Temps and Times	11
Self-Cleaning Mode	12
Cleaning & Maintenance	13
Troubleshooting	14
Certifications	15
Support	17

## DE

### Gebrauchsanleitung

Wichtige Sicherheitshinweise	19
Beim Ersten Gebrauch	21
Bedienung	21
Kochen	23
Kochtemperatur Und -zeit	29
Selbstreinigung	30
Reinigung & Pflege	31
Fehlerbehebung	32
Zertifizierungen	33
Support	35

## FR

### Manuel d'Instruction

Mesures de sécurité importantes	37
Première utilisation	39
Fonctionnement	39
Cuisson	41
Températures et durées de cuisson	47
Mode autonettoyant	48
Nettoyage et entretien	49
Dépannage	50
Certifications	51
Support	53

# **User Manual**

## IMPORTANT SAFEGUARDS

When using electrical appliances, basic safety precautions should always be followed, including the following:

Read all instructions carefully.

**DO NOT** use outdoors.

**DO NOT** immerse in water.

**DO NOT** touch hot surfaces. Use handles or knobs.

**DO NOT** let the cord hang over the edge of a table or counter or touch hot surfaces.

**DO NOT** place on or near a hot gas or electric burner or in a heated oven.

**DO NOT** cover or block the air inlet or outlet openings while the appliance is operating.

**DO NOT** fill the grill plate with oil or fat as this may cause smoke or a fire hazard.

**DO NOT** put any amount of food that exceeds the maximum level indicated in the basket.

**DO NOT** operate any appliance with a damaged cord or plug or after the appliance malfunctions or has been damaged in any manner. Return the appliance to the nearest authorized service facility for examination, repair, or adjustment.

**DO NOT** clean with metal scouring pads. Pieces can break off the pad and touch electrical parts, creating a risk of electric shock.

The surface is liable to get hot during use.

To protect against electrical shock, do not immerse the cord, plugs, or the main unit in water or other liquids.

Close supervision is necessary when any appliance is used by or nearby children. Store the appliance in a safe place when not in use.

Unplug from outlet when not in use and before cleaning. Allow to cool before attaching or removing any components.

The use of accessory attachments not recommended by the appliance manufacturer may cause injuries.

Extreme caution must be used when moving an appliance containing hot oil or other hot liquids.

To disconnect, turn any control to "off", then remove plug from wall outlet. Do not use appliance for any purpose other than its intended use. Use extreme caution when removing tray or disposing of hot grease.

Always put the ingredients to be fried in the basket, to prevent them from coming into contact with the heating elements.

Ensure that no food is stuck in-between the basket and the interior of the Air Fryer. Contact Typhur's customer support team for help, repair and replacement.

The appliances are not intended to be operated by means of an external timer or separate remote-control system.

Household Use Only.

### Extension cord:

- a) A short power-supply cord is provided to reduce the risk resulting from becoming entangled or tripping over a longer cord.
- b) Longer detachable power-supply cords or extension cords are available and may be used if care is exercised in their use.
- c) If a longer detachable power-supply cord or extension cord is used:
  1. The marked electrical rating of the cord set or extension cord should be at least as great as the electrical rating of the appliance;
  2. The cord should be arranged so that it will not drape over the countertop or tabletop where it can be pulled on by children or tripped over unintentionally; and
  3. If the appliance is of the grounded type, the cord set or extension cord should be a grounding-type 3-wire cord.

If the supply cord is damaged, it must be replaced by the manufacturer, its service agent or similarly qualified persons in order to avoid a hazard.

This appliance can be used by children aged from 8 years and above if they have been given supervision or instruction concerning use of the appliance in a safe way and if they understand the hazards involved. Cleaning and user maintenance shall not be made by children unless they are older than 8 and supervised. Keep the appliance and its cord out of reach of children aged less than 8 years.

Appliances can be used by persons (including children) with reduced physical, sensory or mental capabilities or lack of experience and knowledge if they have been given supervision or instruction concerning use of the appliance in a safe way and understand the hazards involved.

This appliance has a polarized plug (one blade is wider than the other). To reduce the risk of electric shock, this plug is intended to fit into a polarized outlet only one way. If the plug does not fit fully into the outlet, reverse the plug. If it still does not fit, contact a qualified electrician. Do not attempt to modify the plug in any way.

**SAVE THESE INSTRUCTIONS.**

## USING FOR THE FIRST TIME

1. Ensure that the voltage applied to the appliance matches your local or home voltage.
2. Remove plastic labels or stickers.
3. Place on a flat, horizontal level surface with safety clearance for air inlet and outlet.
4. Scan the QR code to download the free Typhur App for iOS or Android to control your device remotely.



## OPERATION

### Power Control

Press and hold the "**power**" button for 2 seconds to turn on the appliance, and press briefly to turn it off.



### Start/Pause Control

Press the "**Start/Pause**" button to start or pause cooking.



### Temperature Unit Switch

Simultaneously press and hold the temperature buttons "**Up**" and "**Down**" for 2 seconds to switch the temperature unit between Celsius and Fahrenheit.

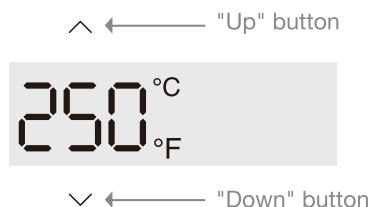

## Preset Cooking Selection

To select a cooking preset temperature and time, press the corresponding button: "Pizza," "Bacon," "Steak," "Wings," "Air Fry," "Toast," "Grill," and "Reheat."

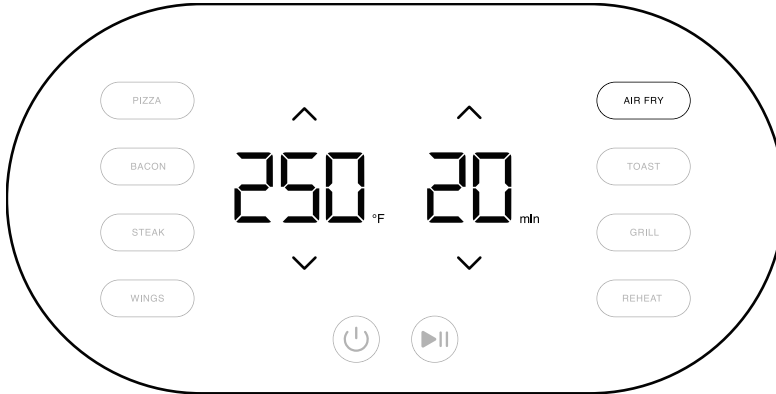

## App Control

1. To connect to Wi-Fi, press and hold the time control buttons "**Up**" and "**Down**" simultaneously for **2 seconds** when the appliance is not cooking.
2. The Wi-Fi icon will flash, indicating that the appliance is in pairing mode.
3. Open the Typhur App on your smartphone or tablet. Tap on "**Device**" and Select "**Add Device**". Select "**Typhur Dome 2**" and follow the instructions to pair your device.
4. After paired, pressing and holding the time control buttons "**Up**" and "**Down**" simultaneously for **2 seconds** will unpair the current network address and prepare the appliance for new Wi-Fi pairing. Please note that unpairing will delete all user information and configured settings.

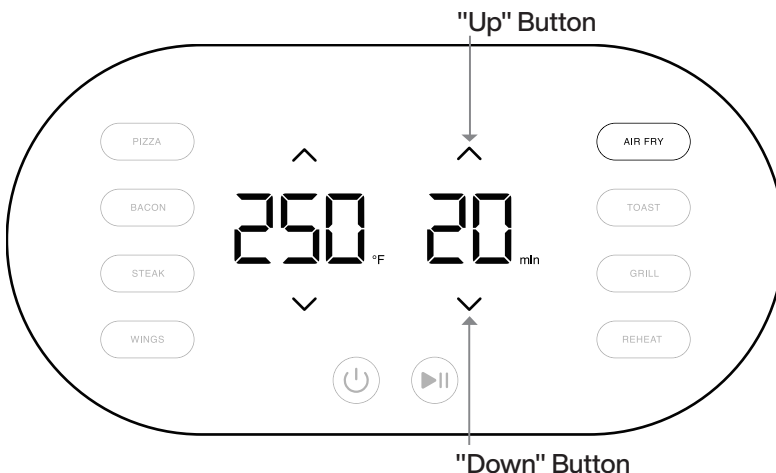

## Compatible with Typhur's Wireless Meat Thermometer

Enhance your cooking control with the Typhur wireless meat thermometer and Typhur Dome 2. To begin, add both devices to the Typhur App. Afterward, on the Dome Control page within the app, designate the wireless probe as your primary cooking control method. For a seamless setup, follow the detailed instructions provided in the App.

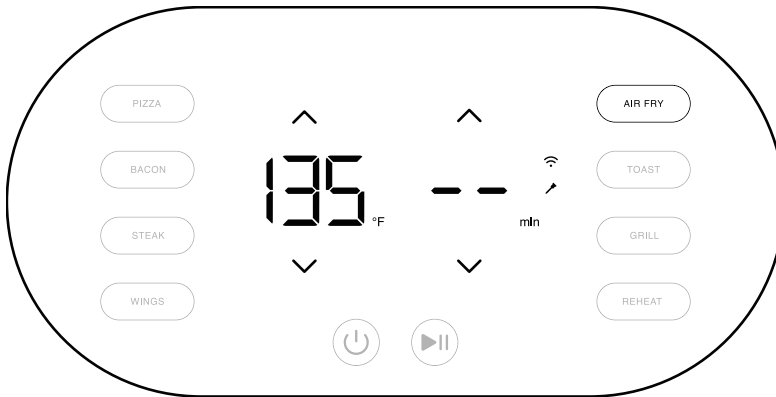

## COOKING

### Standard Procedure

1. Ensure proper voltage connection by following the indications on the power cord to match the voltage requirements specific to your region.

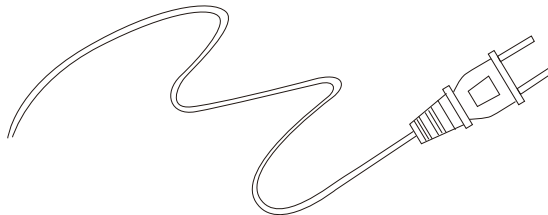

2. Remove the basket by pulling the handle.

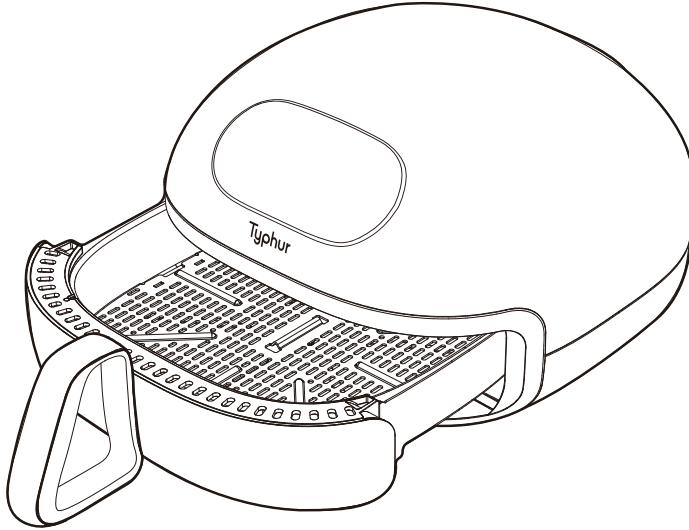

3. Put ingredients in the basket (do not exceed max amount).

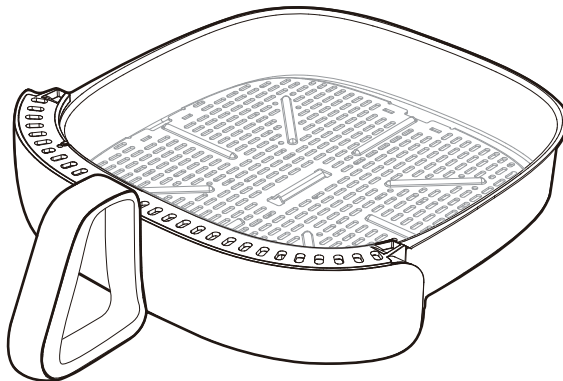

4. Insert the basket with the handle into the Air Fryer securely. The Air Fryer will not start cooking if the basket is not securely inserted. If this happens, the temperature and time display will show "---" and "--", respectively.

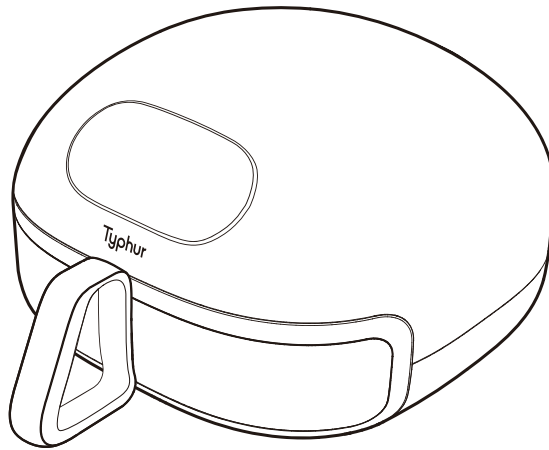

5. Press the "**Power**" button to turn on the appliance.

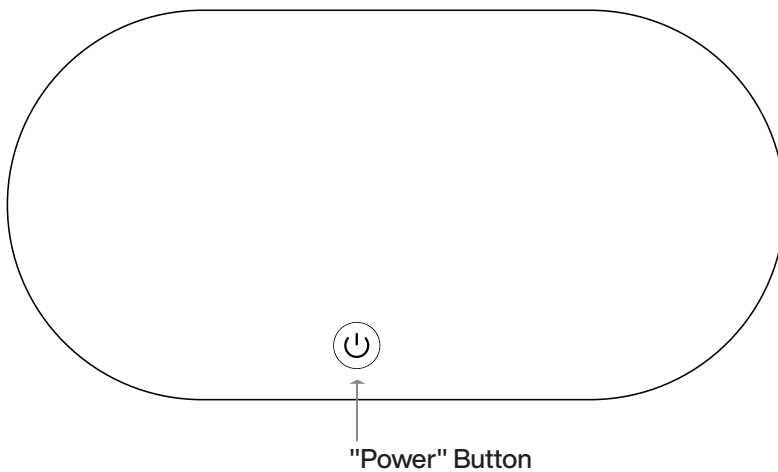

6. Press the "**Mode/Ingredient**" button to preset cooking temperature and time. (The temperature and cooking time can be adjusted by pressing the "**Up**" and "**Down**" buttons, respectively)

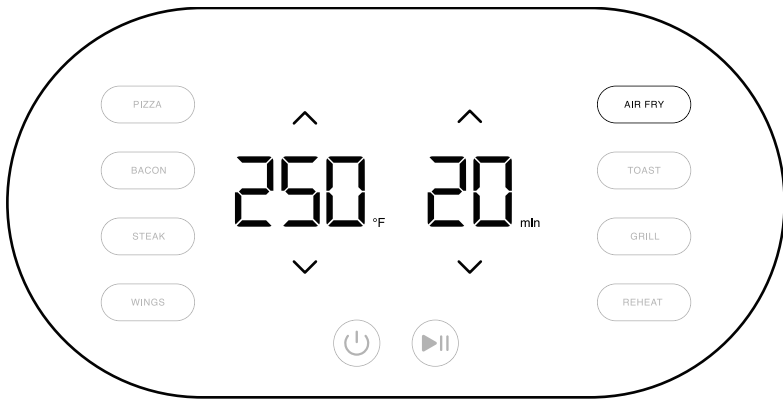

7. Press the "**Start/Pause**" button to start the cooking process.

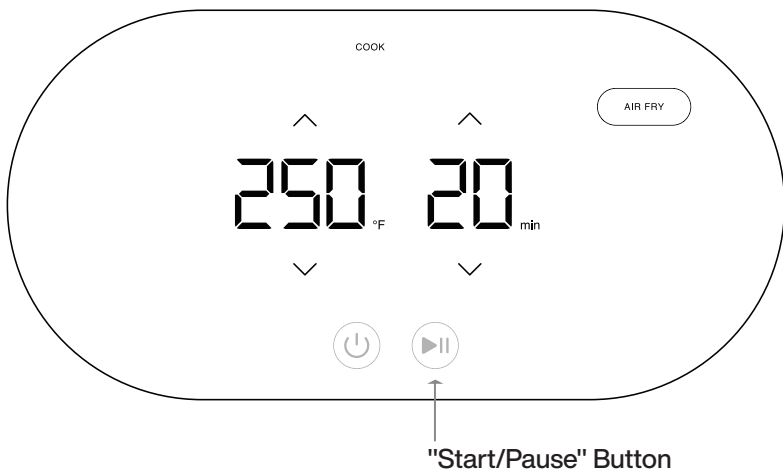

8. Press the "**Start/Pause**" button to temporarily pause the cooking process.  
(The temperature and time settings can be adjusted during cooking)

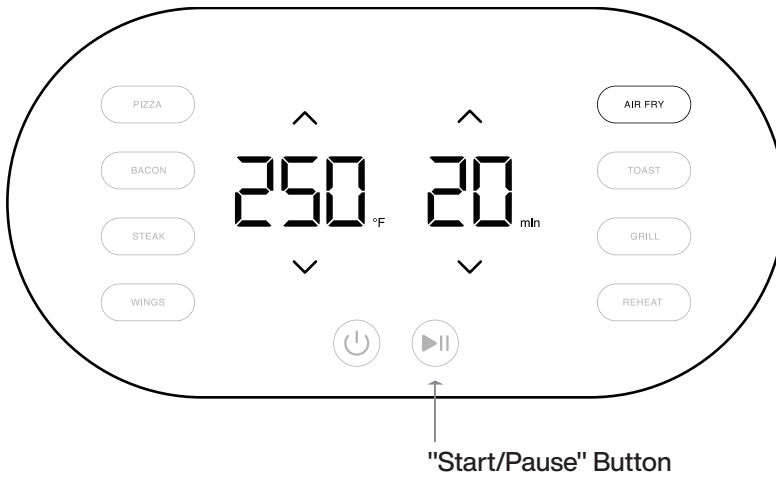

9. When paused, press the "**Start/Pause**" button to resume the cooking process.

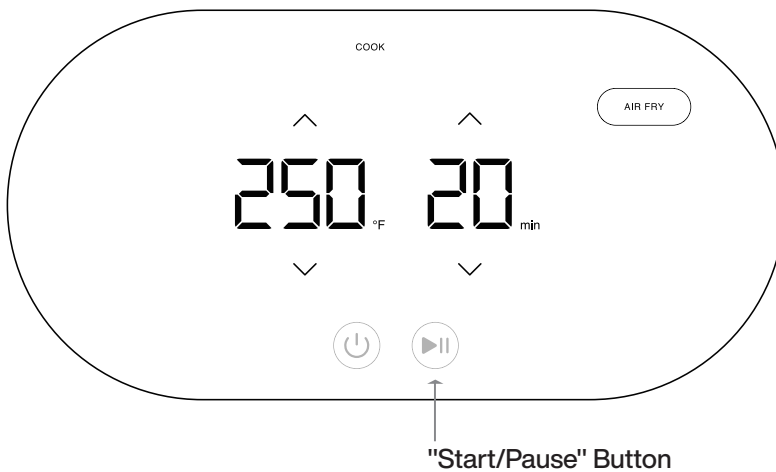

10. When cooking is completed, the appliance will emit three beeps to notify the user and automatically stop the cooking process.

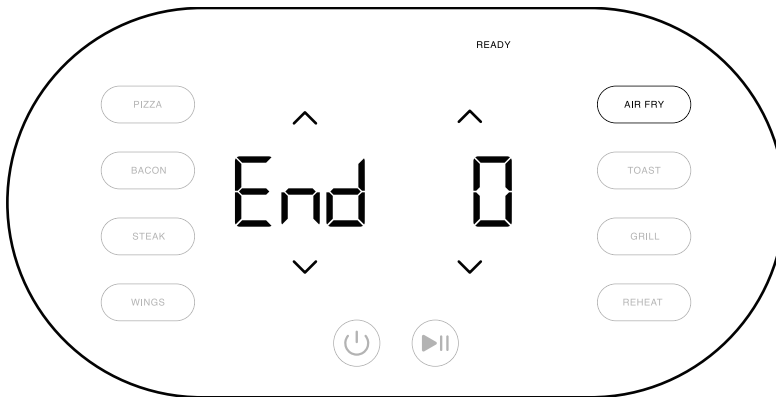

11. Remove the basket and allow the hot surface and food to cool before handling.

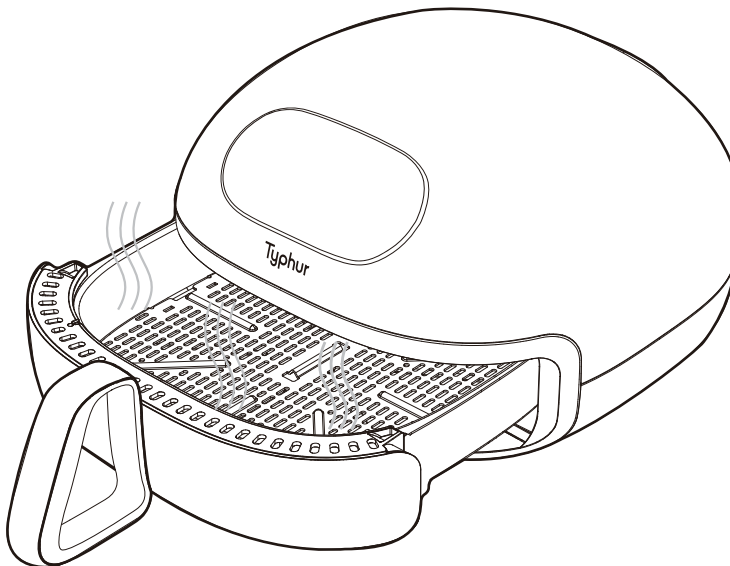

### Stopping Cooking & Auto Shutoff

- The appliance will automatically pause the cooking process if the basket is pulled out during operation.
- The appliance will automatically power off after 20 minutes of inactivity in standby or paused mode.
- The appliance will only allow the "turn off" function if the basket is not detected inside. The temperature and time display will show "---" and "--", respectively.
- To ensure safety, the appliance will automatically shut down if it overheats during operation.

## COOKING TEMPS AND TIMES

Preset Cooking Mode	Temperature (Default)	Time (Default)	Manual Temperature Setting Range (Min & Max)	Manual Time Setting Range (Min & Max)
Pizza	340°F/170°C	14min	210°F/100°C - 400°F/205°C	1min - 60min
Bacon	400°F/205°C	10min	210°F/100°C - 450°F/230°C	1min - 60min
Steak	450°F/230°C	10min	210°F/100°C - 450°F/230°C	1min - 60min
Wings	395°F/200°C	14min	210°F/100°C - 450°F/230°C	1min - 60min
Fries (App only)	330°F/165°C	17min	210°F/100°C - 450°F/230°C	1min - 60min
Frozen (App only)	375°F/190°C	18min	210°F/100°C - 450°F/230°C	1min - 60min
Air Fry (default)	330°F/165°C	17min	210°F/100°C - 450°F/230°C	1min - 60min
Toast	385°F/195°C	5min	210°F/100°C - 450°F/230°C	1min - 60min
Grill	450°F/230°C	10min	210°F/100°C - 450°F/230°C	1min - 60min
Bake (App only)	350°F/175°C	20min	210°F/100°C - 450°F/230°C	1min - 60min
Griddle (App only)	375°F/190°C	10min	210°F/100°C - 400°F/205°C	1min - 60min
Roast (App only)	395°F/200°C	14min	210°F/100°C - 450°F/230°C	1min - 60min
Dehydrate (App only)	175°F/80°C	2hr	105°F/40°C - 300°F/150°C	1min-24hr
Broil (App only)	450°F/230°C	8min	210°F/100°C - 450°F/230°C	1min - 60min

Preset Cooking Mode	Temperature (Default)	Time (Default)	Manual Temperature Setting Range (Min & Max)	Manual Time Setting Range (Min & Max)
Reheat	375°F/190°C	5min	210°F/100°C - 450°F/230°C	1min - 60min

- Preheating is required for pizzas and steaks. It is also recommended for baked goods.
- When cooking steaks and pancakes, flipping halfway through the cooking process is recommended.
- For cooking pizzas, steaks, and toast, it is recommended to remove the grill plate and place the food directly into the basket.
- When preparing a larger quantity of food, shake or stir the contents in the basket to ensure consistent results.

## SELF-CLEANING MODE

Self-cleaning Mode can be used to remove oil and stains on the upper part of the internal chamber. It is advised to run Self-Cleaning Mode on a monthly basis.

- Before starting the cleaning process, dispose of any oil or leftovers from the basket.
- Open the Typhur App-Navigate to "**Device Settings**"-Tap "**Self-Cleaning**" and follow the on-screen instructions.

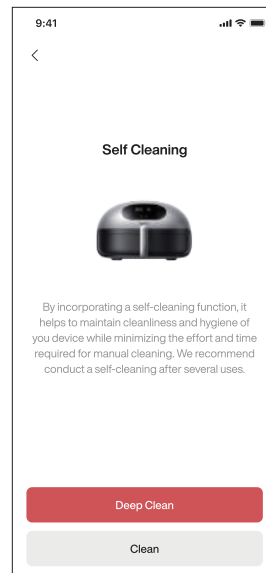
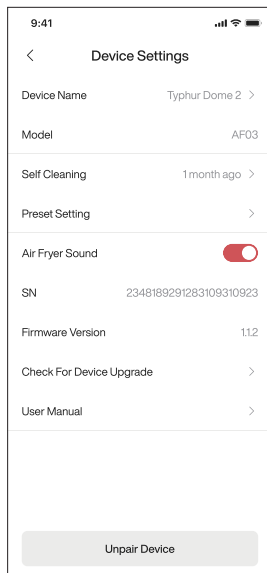

## CLEANING & MAINTENANCE

Always clean the appliance after every use.

- Turn off, unplug the appliance and wait for the appliance to cool down
- The basket and grill plate are dishwasher safe. You can use baking soda mixed with water to remove grease.
- The appliance's surface should be wiped clean and dry, with particular attention paid to the control display.
- Clean the heating element with a soft brush to remove residues if necessary.

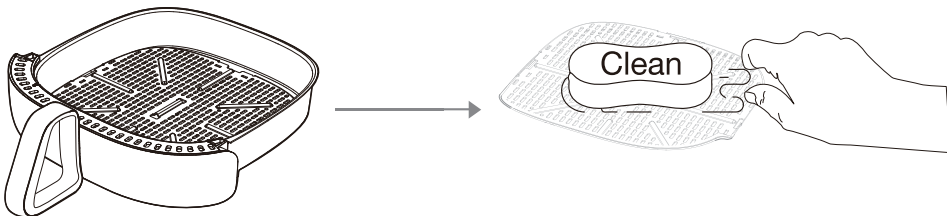

### Note

- The grill plate, the basket, and the inside of the appliance have a non-stick coating. Do not use metal kitchen utensils or abrasive cleaning materials as this may damage the non-stick coating.
- Make sure the appliance is clean and dry for storage.
- All other servicing should be performed by an authorized service representative.

## TROUBLESHOOTING

Problem	Possible Cause	Solution
Does not switch on	Outlet supply overload	<ol style="list-style-type: none"> <li>1. Check if the plug is inserted in the outlet properly</li> <li>2. Try a different outlet and check the fuses</li> </ol>
Smoke	<ol style="list-style-type: none"> <li>1. Cooking fatty ingredients</li> <li>2. Greasy residues</li> </ol>	<ol style="list-style-type: none"> <li>1. Carefully pour off excess oil or fat before resume cooking</li> <li>2. Clean the pan and basket after each use</li> </ol>
Display screen does not respond	Moist or liquid on display surface	Wipe out any moist or any other liquid immediately and always keep the display clean and dry
Display Error Code "E11"	The device is overheating	Switch off the device and unplug the power cord. Allow device to cool down to ambient temperature before switching back on. Contact customer service if the error code persists.
Display Error Code "E1" "E2" "E3" "E4" "E12" "E16"	Possible motor, sensor or communication failure	Switch off the device, disconnect the power supply, wait briefly, reconnect the power supply, and proceed to switch on the device again. Contact customer service if the error code persists.

## CERTIFICATIONS

### For Europe

Operational frequency and EIRP

Wireless function	Frequency range	Max E.I.R.P
Bluetooth	2412-2472MHz	18dBm
2.4Ghz WiFi	2402-2480MHz	21dBm

5150-5350 MHz is restricted for indoor use for all EU members.

Hereby, [Typhur Inc.] declares that the radio equipment type [AF03] is in compliance with Directive 2014/53/EU. The full text of the EU declaration of conformity is available at following internet address: <https://explore.typhur.com/ce-declaration>.

### FCC Statement

This equipment has been tested and found to comply with the limits for a Class B digital device, pursuant to part 15 of the FCC Rules. These limits are designed to provide reasonable protection against harmful interference in a residential installation. This equipment generates uses and can radiate radio frequency energy and, if not installed and used in accordance with the instructions, may cause harmful interference to radio communications. However, there is no guarantee that interference will not occur in a particular installation. If this equipment does cause harmful interference to radio or television reception, which can be determined by turning the equipment off and on, the user is encouraged to try to correct the interference by one or more of the following measures:

- Reorient or relocate the receiving antenna.
- Increase the separation between the equipment and receiver.
- Connect the equipment into an outlet on a circuit different from that to which the receiver is connected.
- Consult the dealer or an experienced radio/TV technician for help.

## Caution

The user is cautioned that changes or modifications not expressly approved by the party responsible for compliance could void the user's authority to operate the equipment.

## FCC Radiation Exposure Statement

This equipment complies with FCC radiation exposure limits set forth for an uncontrolled environment. This equipment should be installed and operated with minimum distance 20cm between the radiator & your body.

## FCC Supplier's Declaration of Conformity

Product Name: Typhur Dome 2 Air Fryer

Model: AF03

Supplier's Name: Typhur Inc.

Suppliers Address: 2890 Zanker Rd, Suite 120, San Jose, CA 95134, USA

Supplier's Email: allen.f@typhur.com

## ISED statement

This device contains license-exempt transmitter(s)/receiver(s) that comply with Innovation, Science and Economic Development Canada's license-exempt RSS(s).

Operation is subject to the following two conditions:

1. This device may not cause interference.
2. This device must accept any interference, including interference that may cause undesired operation of the device.

## ISED Radiation Exposure Statement

This equipment complies with ISED RSS-102 radiation exposure limits set forth for an uncontrolled environment. This equipment should be installed and operated with a minimum distance of 20cm between the radiator and any part of your body.  
Pour se conformer aux exigences de conformité CNR 102 RF exposition, une distance de séparation d'au moins 20 cm doit être maintenue entre l'antenne de cet appareil et toutes les personnes.



This symbol, affixed to the product or its packaging, indicates that the product must not be processed with household waste. It must be brought to an electric or electronic waste collection point for recycling and disposal. By ensuring the appropriate disposal of this product you also help in preventing potentially negative consequences for the environment and human health. The recycling of materials helps preserve our natural resources. For further information regarding the recycling of this product, please contact your municipality, local waste disposal centre or the store where the product was purchased.

## SUPPORT

**Please contact our Customer Support Team if you have any questions.**

☎ : 1(888) 838-6563(USA)

✉ : support@typhur.com

🌐 : [www.typhur.com/contact-us](http://www.typhur.com/contact-us)

### Typhur Privacy Statement

We value your privacy and personal data rights, and we, Typhur Inc. is the entity responsible for the collection, use, and disclosure of information under our Privacy Statement. For more details, please visit <https://www.typhur.com/privacy-statement>.

### Terms of Service

For details about Typhur Terms of Service, please visit <https://www.typhur.com/terms-of-service>

### Refund & Return Policy

Typhur has a 30 calendar days hassle-free return policy. For more details please visit <https://www.typhur.com/refund-and-return>

### Warranty

Full details are stated in Typhur's warranty policy at <https://www.typhur.com/warranty>

# **Gebrauchsanleitung**

### WICHTIGE SICHERHEITSHINWEISE

Elektrogeräte sollten immer unter grundlegenden Sicherheitsvorkehrungen verwendet werden, einschließlich der folgenden:

Bitte lesen Sie alle Anweisungen aufmerksam durch.

Verwenden Sie das Gerät **NICHT** im Außenbereich.

Tauchen Sie das Gerät **NICHT** in Wasser.

Berühren Sie die heißen Oberflächen des Geräts **NICHT**. Sie können Griffe benutzen.

Das Kabel sollte **WEDER** über den Rand eines Tisches oder einer Theke hängen, **NOCH** heiße Oberflächen berühren.

Legen Sie das Gerät **NICHT** auf oder in die Nähe eines heißen Gasbrenners oder elektrischen Brenners oder eines beheizten Ofens.

Bedecken oder blockieren Sie den Lufteinlass oder -auslass **NICHT**, wenn das Gerät in Betrieb ist.

Füllen Sie **NICHT** zu viel Öl oder Fett in den Korb, da das zu Rauch- oder Brandgefahr führen kann.

Füllen Sie **NICHT** mehr Lebensmittel in den Korb als die im Korb angegebene Höchstmenge.

Benutzen Sie **KEINE** Geräte mit beschädigtem Kabel oder Stecker oder nachdem das Gerät Störungen aufgewiesen hat oder in irgendeiner Weise beschädigt wurde. Lassen Sie das Gerät von der nächstgelegenen Kundendienststelle überprüfen, reparieren oder einstellen.

**VERWENDEN SIE KEINE** metallischen Scheuerschwämme zur Reinigung. Teile des Schwamms können abbrechen und elektrische Teile berühren, was die Gefahr eines Stromschlags birgt.

Die Oberfläche des Gerät kann heiß werden während des Gebrauchs.

Zum Schutz vor elektrischem Schlag, tauchen Sie niemals das Gerät, das Kabel und den Stecker in Wasser oder in andere Flüssigkeit ein.

Es ist notwendig, Einsatz des Geräts durch Kinder oder in der Nähe von Kindern zu überwachen. Bitte bewahren Sie das Gerät an einem sicheren Platz auf, wenn Sie es nicht benutzen.

Ziehen Sie den Netzstecker vor dem Reinigen bzw. wenn das Gerät nicht in Betrieb ist. Lassen Sie das Gerät abkühlen, bevor Sie Komponenten anbringen oder abnehmen.

Die Verwendung von Zubehörteilen, die nicht vom Hersteller empfohlen sind, kann Verletzungen verursachen.

Seien Sie bitte besonders vorsichtig, wenn Sie Geräte mit heißem Öl oder anderen heißen Flüssigkeiten bewegen.

Um das Gerät auszuschalten, schalten Sie alle Funktionen aus und ziehen Sie dann den Stecker aus der Steckdose. Verwenden Sie das Gerät bitte nicht für andere Zwecke als die vorgesehenen. Üben Sie äußerste Vorsicht beim Entfernen der Auffangschale oder beim Entsorgen von heißem Fett.

Legen Sie die zu frittierenden Zutaten immer in den Korb, damit sie nicht mit den Heizelementen in Berührung kommen.

## Typhur Dome 2 Gebrauchsanleitung

---

Stellen Sie sicher, dass keine Lebensmittel zwischen dem Korb und dem Inneren der Heißluftfritteuse eingeklemmt sind. Für Hilfe, Reparatur und Ersatz können Sie sich an den Kundendienst von Typhur wenden.

Nur für den Hausgebrauch.

### Verlängerungskabel:

a) Das Produkt wird mit einem kurzen Netzkabel geliefert, damit die Gefahr des Verfangens und Stolperns verringert wird.

b) Längere abnehmbare Netzkabel oder Verlängerungskabel können beim sachgemäßen Einsatz verwendet werden.

c) Bei Verwendung eines längeren abnehmbaren Netzkabels oder Verlängerungskabels:

1. Die markierte elektrische Nennleistung des Verlängerungskabels sollte mindestens so hoch sein wie die elektrische Nennleistung des Geräts,
2. Das Verlängerungskabel sollte nicht über den Kanten hängen, damit Kinder nicht unbeabsichtigt daran ziehen oder darüber stolpern können; und
3. Für geerdetes Gerät sollte das Verlängerungskabel ein geerdetes 3-adriges Kabel sein.

Ist das Netzkabel beschädigt, muss es zur Vermeidung von Gefahren durch den Kundendienst oder eine Person mit gleichwertiger Qualifikation ausgetauscht werden.

Dieses Gerät kann von Kindern ab 8 Jahren und darüber benutzt werden, wenn sie bei der Anwendung beaufsichtigt werden oder im sicheren Gebrauchs des Gerätes unterwiesen wurden und die daraus resultierenden Gefahren verstanden haben. Reinigung und Wartung des Geräts dürfen von Kindern ausgeführt werden, nur wenn sie älter als 8 Jahre sind oder von einem Erwachsenen überwacht werden. Halten Sie Kinder unter 8 Jahren vom Gerät und dem Netzkabel fern.

Dieses Gerät kann von Personen (einschl. Kinder) mit verminderten physischen, sensorischen oder mentalen Fähigkeiten oder Mangel an Kenntnissen oder Erfahrung benutzt werden, wenn sie bei der Anwendung beaufsichtigt werden oder im sicheren Gebrauchs des Gerätes unterwiesen wurden und die daraus resultierenden Gefahren verstanden haben.

Dieses Gerät ist mit einem polarisierten Stecker ausgestattet (ein Stift ist breiter als der andere). Um das Risiko eines Stromschlags zu verringern, passt dieser Stecker nur in eine polarisierte Steckdose in einer Richtung. Wenn der Stecker nicht vollständig in die Steckdose passt, drehen Sie ihn um. Wenn er immer noch nicht passt, wenden Sie sich an einen qualifizierten Elektriker. Versuchen Sie nicht, den Stecker in irgendeiner Weise zu verändern.

**BEWAHREN SIE DIESE ANWEISUNGEN AUF.**

## BEIM ERSTEN GEBRAUCH

1. Stellen Sie sicher, dass die am Gerät angegebene Spannung mit der Spannung an der Steckdose übereinstimmt.
2. Entfernen Sie Etiketten und Aufkleber vom Gerät.
3. Legen Sie das Gerät auf eine ebene und waagerechte Fläche mit einem Sicherheitsabstand für den Lufteinlass und -auslass.
4. Scannen Sie den QR-Code, um die Typhur-App für iOS oder Android kostenlos herunterzuladen und Ihr Gerät fernzusteuern.



## BEDIENUNG

### Ein-/Ausschalten

Halten Sie den **Ein-/Aus-Schalter** 2 Sekunden lang gedrückt, um das Gerät einzuschalten. Drücken Sie den Schalter einmal kurz, um das Gerät auszuschalten.



### Starten/Unterbrechen

Tippen Sie auf die **Start/Pause-Taste**, um den Kochvorgang zu starten und zu unterbrechen.



### Temperatureinheit umschalten

Halten Sie die **Up-** und **Down-Taste** gleichzeitig 2 Sekunden lang gedrückt, um die Temperatureinheit zwischen Celsius und Fahrenheit zu wechseln.

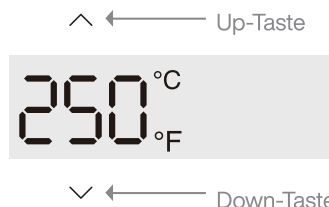

## Kochmodus auswählen

Tippen Sie auf eine der folgenden Tasten, um den entsprechenden Kochmodus auszuwählen: „Pizza“, „Bacon“, „Steak“, „Wings“, „Air Fry“, „Toast“, „Grill“ und „Reheat“.



## Gerät mit App steuern

1. Halten Sie die **Up-** und **Down-Taste** gleichzeitig **2 Sekunden** lang gedrückt, wenn das Gerät nicht beim Kochen ist, um das Gerät mit WLAN zu verbinden.
2. Das Wi-Fi-Symbol blinkt, was anzeigt, dass der Kopplungsmodus eingeschaltet wird.
3. Öffnen Sie die Typhur-App auf Ihrem Smartphone oder Tablet. Tippen Sie auf „Gerät“ und wählen Sie „Gerät hinzufügen“. Wählen Sie „Typhur Dome 2“ und folgen Sie dann den Anweisungen, um Ihr Smartphone oder Tablet mit dem Gerät zu koppeln.
4. Die aktuelle Netzwerkverbindung des Geräts wird aufgehoben und der Kopplungsmodus wird eingeschaltet, wenn Sie nach der Kopplung die **Up-** und **Down-Taste** gleichzeitig **2 Sekunden** lang gedrückt halten. Bitte beachten Sie, dass die Entkopplung alle Benutzerinformationen und konfigurierten Einstellungen löscht.

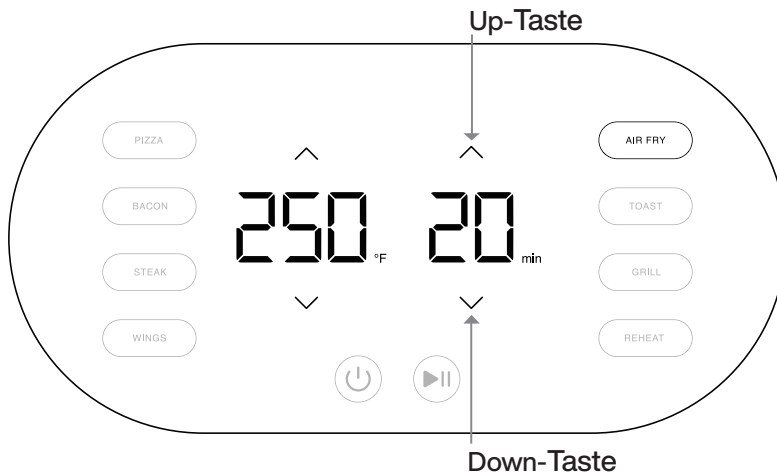

### Kochen mit Typhur kabellosem Küchenthermometer

Um den Kochvorgang besser zu steuern, können Sie Typhur Dome 2 mithilfe des kabellosen Küchenthermometers von Typhur zu benutzen:

1. Beide Geräte in die Typhur-App hinzufügen.
2. Auf der Dome-Seite der App das Küchenthermometer als den primären Monitor für den Kochvorgang auswählen.
3. Folgen Sie den detaillierten Anweisungen in der App, um den Setup-Prozess durchzuführen.

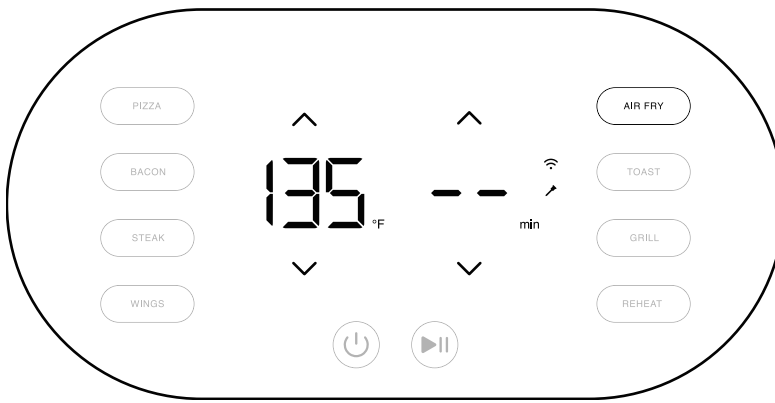

## KOCHEN

### Standardverfahren

1. Prüfen Sie mithilfe der Anweisungen an dem Netzkabel, ob die Spannungsangabe auf dem Gerät mit der Spannung an Ihrer Steckdose übereinstimmt.

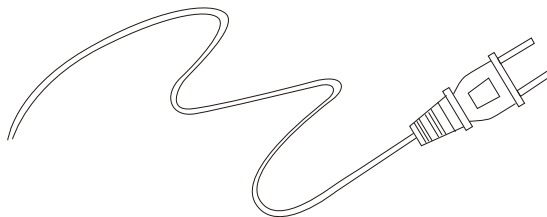

2. Ziehen Sie am Griff zum Öffnen des Korbs.

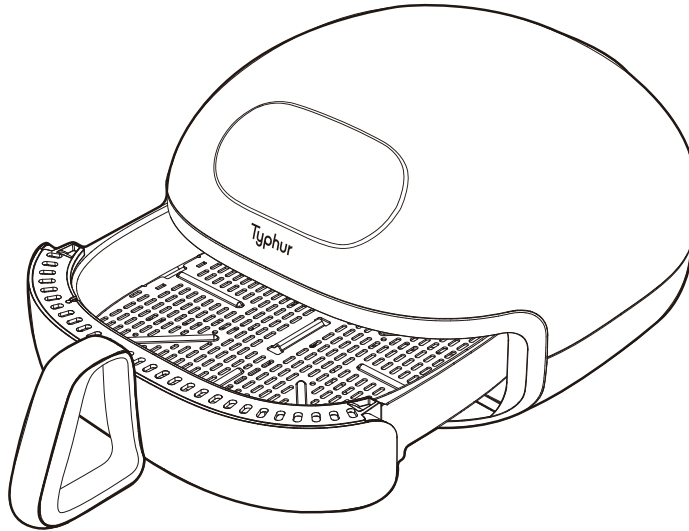

3. Geben Sie die Zutaten in den Korb (überschreiten Sie niemals die Höchstmenge).

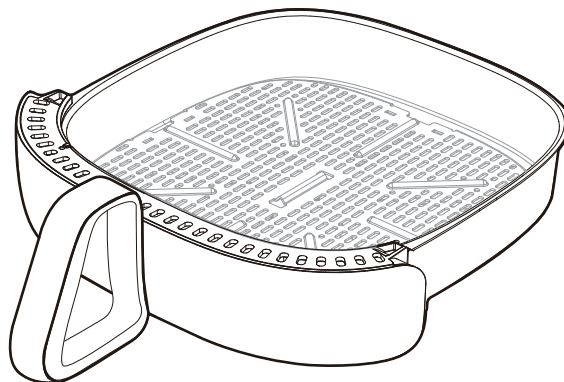

4. Schieben Sie den Korb am Griff fest zurück in die Heißluftfritteuse. Die Fritteuse kann nicht kochen, wenn der Korb nicht richtig eingesetzt ist. In diesem Fall wird bei der Temperatur- und Zeitanzeige „---“ bzw. „--“ angezeigt.

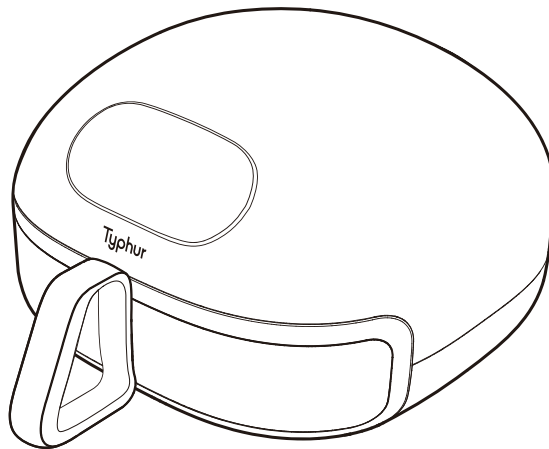

5. Tippen Sie auf den **Ein-/Aus-Schalter**, um das Gerät einzuschalten.

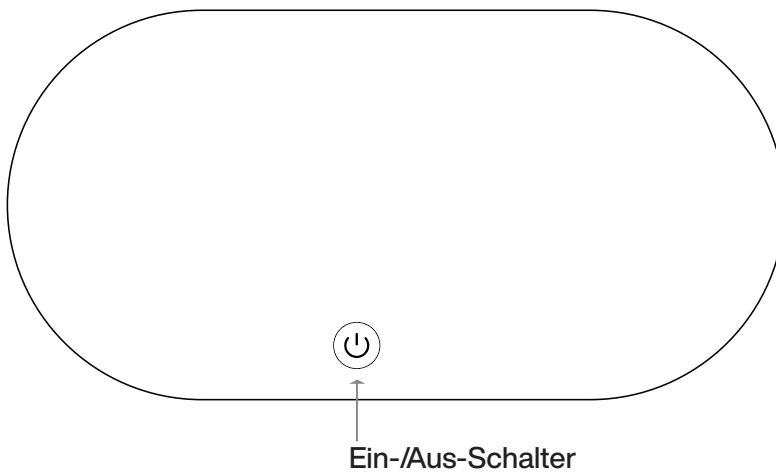

6. Tippen Sie auf die Taste „**Mode/Ingredient**“, um die Kochtemperatur und -zeit einzustellen. (Temperatur und Zeit können auch durch Tipp der **Up-** und der **Down-Taste** geändert werden)

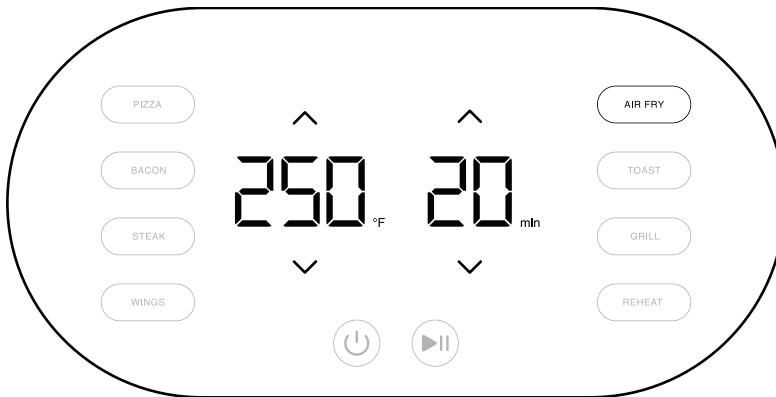

7. Tippen Sie auf die **Start/Pause-Taste**, um das Kochen zu starten.

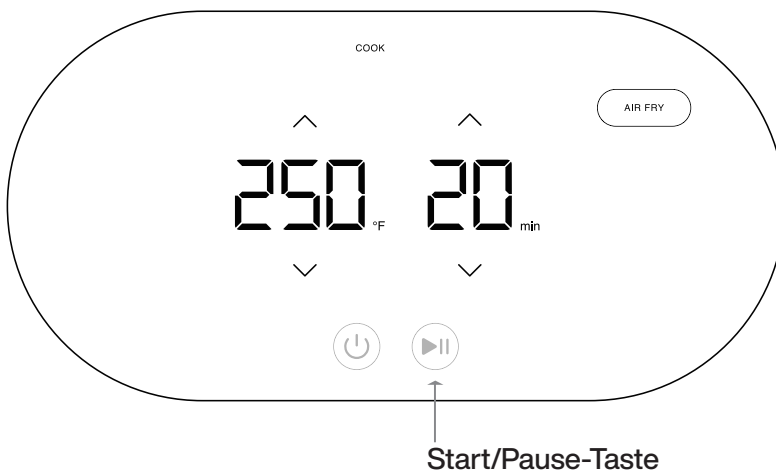

8. Tippen Sie auf die **Start/Pause-Taste**, um den Kochvorgang zu unterbrechen. (Kochtemperatur und -zeit können auch während des Kochens geändert werden)

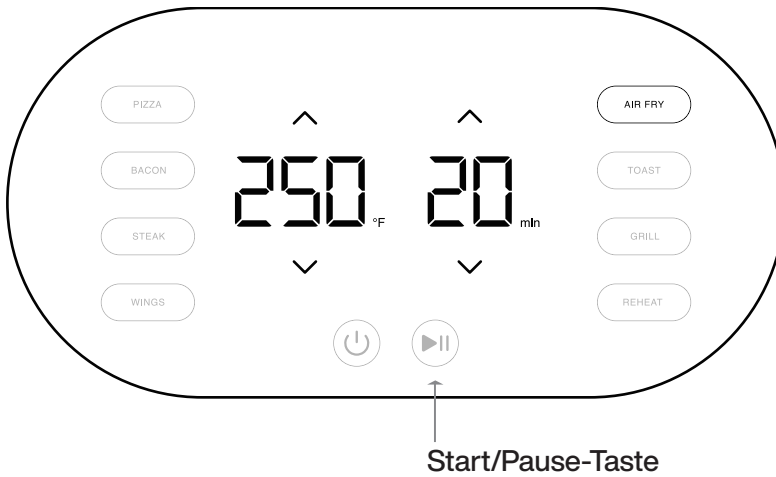

9. Tippen Sie auf die **Start/Pause-Taste**, um den unterbrochenen Kochvorgang fortzusetzen.

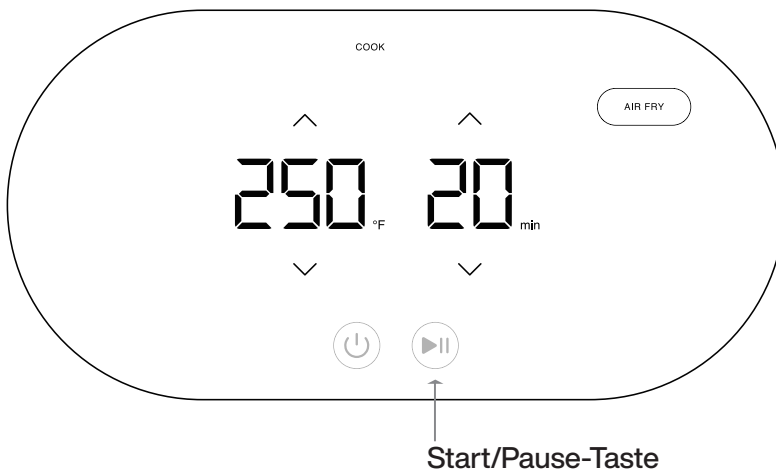

10. Wenn das Kochen fertig ist, informiert das Gerät den Benutzer mit drei Pieptönen und beendet den Kochvorgang automatisch.

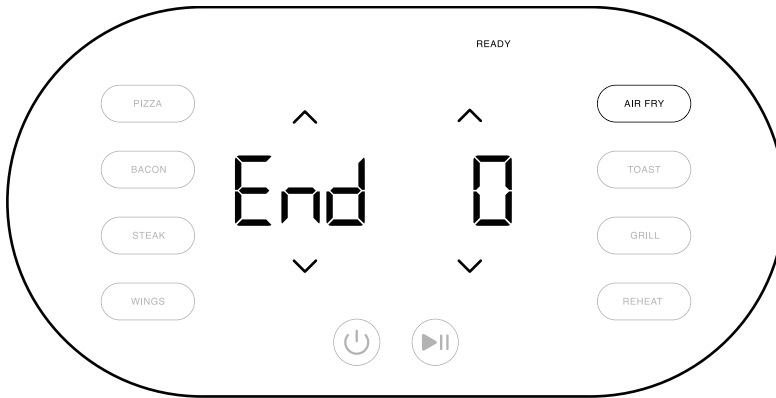

11. Nehmen Sie den Korb heraus und lassen Sie das Gerät und die Speisen abkühlen, bevor Sie sie anfassen.

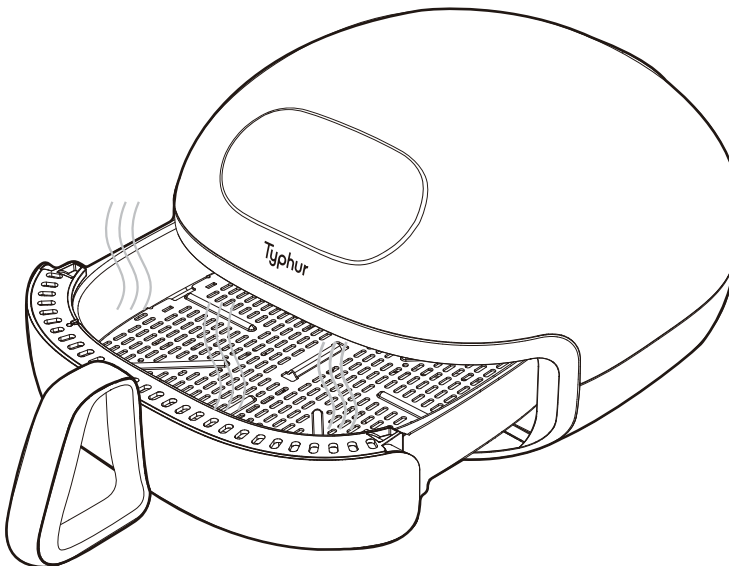

## Kochen unterbrechen & Automatische Abschaltung

- Der Kochvorgang wird automatisch unterbrochen, wenn der Korb während des Betriebs herausgezogen wird.
- Das Gerät schaltet sich nach 20 Minuten Inaktivität im Standby-Modus oder in der Kochpause automatisch aus.
- Nur wenn der Korb nicht im Gerät ist, kann das Gerät ausgeschaltet werden. In diesem Fall wird bei der Temperatur- und Zeitanzeige „---“ bzw. „--“ angezeigt.
- Aus Sicherheitsgründen schaltet sich das Gerät automatisch aus, wenn es während des Betriebs überhitzt.

## KOCHTEMPERATUR UND -ZEIT

Voreingestellter Kochmodus	Kochtemperatur (Voreingestellt)	Kochzeit (Voreingestellt)	Bereich der manuell eingestellten Kochtemperatur (Min. & Max.)	Bereich der manuell eingestellten Kochzeit (Min. & Max.)
Pizza	340°F/170°C	14min	210°F/100°C - 400°F/205°C	1min - 60min
Speck	400°F/205°C	10min	210°F/100°C - 450°F/230°C	1min - 60min
Steak	450°F/230°C	10min	210°F/100°C - 450°F/230°C	1min - 60min
Hähnchenflügel	395°F/200°C	14min	210°F/100°C - 450°F/230°C	1min - 60min
Pommes (Nur in App)	330°F/165°C	17min	210°F/100°C - 450°F/230°C	1min - 60min
Gefrorenes (Nur in App)	375°F/190°C	18min	210°F/100°C - 450°F/230°C	1min - 60min
Frittieren (Voreingestellt)	330°F/165°C	17min	210°F/100°C - 450°F/230°C	1min - 60min
Toasten	385°F/195°C	5min	210°F/100°C - 450°F/230°C	1min - 60min
Grillen	450°F/230°C	10min	210°F/100°C - 450°F/230°C	1min - 60min
Backen (Nur in App)	350°F/175°C	20min	210°F/100°C - 450°F/230°C	1min - 60min
Braten (Nur in App)	375°F/190°C	10min	210°F/100°C - 400°F/205°C	1min - 60min
Rösten (Nur in App)	395°F/200°C	14min	210°F/100°C - 450°F/230°C	1min - 60min
Dehydrieren (Nur in App)	175°F/80°C	2hr	105°F/40°C - 300°F/150°C	1min-24hr
Broil (Nur in App)	450°F/230°C	8min	210°F/100°C - 450°F/230°C	1min - 60min

# Typhur Dome 2 Gebrauchsanleitung

Voreingestellter Kochmodus	Kochtemperatur (Voreingestellt)	Kochzeit (Voreingestellt)	Bereich der manuell eingestellten Kochtemperatur (Min. & Max.)	Bereich der manuell eingestellten Kochzeit (Min. & Max.)
Aufwärmen	375°F/190°C	5min	210°F/100°C - 450°F/230°C	1min - 60min

- Beim Kochen von Pizza, Steak und Backwaren wird das Vorheizen des Geräts empfohlen.
- Beim Kochen von Steak und Pfannkuchen wird es empfohlen, die Zutaten während des Kochvorgangs zu wenden.
- Beim Kochen von Pizza, Steak und Toast wird es empfohlen, die Zutaten direkt in den Korb zu legen, ohne den Fettabscheider zu nutzen.
- Wenn Sie eine größere Menge an Zutaten kochen, schütteln oder rühren Sie während des Kochvorgangs die Zutaten im Korb, um sie gleichmäßig zu kochen.

## SELBSTREINIGUNG

Der Selbstreinigungsmodus kann Öl und Flecken von der Oberseite des Innern des Geräts entfernen. Es wird empfohlen, diesen Modus einmal im Monat auszuführen.

- Entfernen Sie zuerst Fett und Reste aus dem Korb, bevor Sie den Selbstreinigungsmodus aktivieren.
- Rufen Sie die **Einstellungen** für Typhur Dome 2 in der Typhur-App auf. Dann tippen Sie auf „**Selbstreinigung**“ und folgen Sie den Anweisungen auf dem Bildschirm.

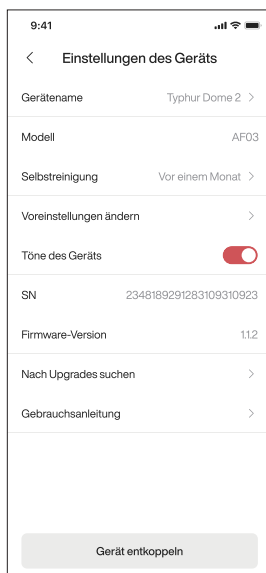

### REINIGUNG & PFLEGE

Reinigen Sie das Gerät nach jedem Gebrauch.

- Das Gerät ausschalten, den Netzstecker ziehen und warten, bis es abgekühlt ist.
- Der Korb und der Fettabscheider sind spülmaschinenfest.  
Sie können Backpulver mit Wasser gemischt verwenden, um sie zu reinigen.
- Die Oberflächen des Geräts sollten sauber und trocken gehalten werden. Reinigen Sie die Kontrollanzeige bitte sorgfältig.
- Reinigen Sie das Heizelement bei Bedarf mit einer weichen Bürste, um Rückstände zu entfernen.

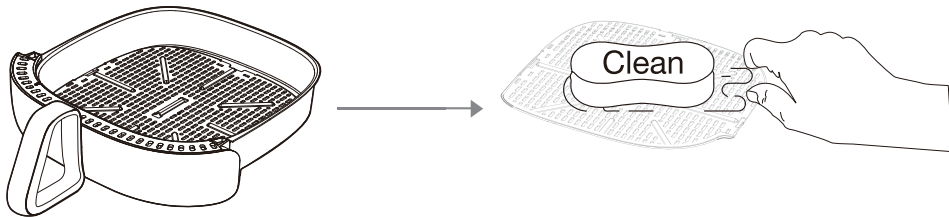

### Tipps

- Der Fettabscheider, der Korb und das Innere des Geräts sind antihaftbeschichtet. - Verwenden Sie keine Metallwerkzeuge oder Scheuermittel, da dies die Antihftbeschichtung beschädigen kann.
- Während der Lagerung soll das Gerät sauber und trocken gehalten werden.
- Alle anderen Wartungsarbeiten sollten von einem autorisierten Kundendienstvertreter durchgeführt werden.

## FEHLERBEHEBUNG

Problem	Mögliche Ursachen	Lösung
Das Gerät kann nicht eingeschaltet werden	Überlastung der Steckdose	<ol style="list-style-type: none"> <li>1. Prüfen Sie, ob der Stecker richtig in die Steckdose eingesteckt ist.</li> <li>2. Verwenden Sie eine andere Steckdose und prüfen Sie die Sicherungen darin.</li> </ol>
Das Gerät raucht	<ol style="list-style-type: none"> <li>1. Fettige Zutaten werden gekocht;</li> <li>2. Fettige Rückstände</li> </ol>	<ol style="list-style-type: none"> <li>1. Entfernen Sie überschüssiges Öl oder Fett aus dem Korb, bevor Sie den Kochvorgang fortsetzen.</li> <li>2. Reinigen Sie den Fettabscheider und den Korb nach jedem Gebrauch.</li> </ol>
Die Kontrollanzeige reagiert nicht	Wasser oder andere Flüssigkeiten auf der Anzeige	Wischen Sie die Flüssigkeiten sofort ab und halten Sie die Kontrollanzeige immer sauber und trocken.
Fehlercode „E11“	Das Gerät ist überhitzt	Schalten Sie das Gerät aus und trennen Sie es von der Stromversorgung. Lassen Sie das Gerät auf Umgebungstemperatur abkühlen, bevor Sie es wieder einschalten. Wenden Sie sich an den Kundendienst, wenn der Fehlercode weiterhin angezeigt wird.
Fehlercode „E1“ „E2“ „E3“ „E4“ „E12“ „E16“	Mögliche Fehler bei Motor, Sensor oder Kommunikation	Schalten Sie das Gerät aus und trennen Sie es von der Stromversorgung. Schließen Sie nach einigen Minuten die Stromversorgung wieder an und schalten Sie das Gerät erneut ein. Wenden Sie sich an den Kundendienst, wenn der Fehlercode weiterhin angezeigt wird.

## ZERTIFIZIERUNGEN

### Für Europa

Betriebsfrequenz und EIRP

Kabellose Funktion	Frequenzbereich	Max E.I.R.P
Bluetooth	2412-2472MHz	18dBm
2.4Ghz WiFi	2402-2480MHz	21dBm

5150-5350MHz sind für die Nutzung in Innenräumen für alle EU-Mitglieder beschränkt.

Hiermit erklärt [Typhur Inc.], dass der Funkanlagentyp [AF03] der Richtlinie 2014/53/EU entspricht. Der vollständige Text der EU-Konformitätserklärung ist unter der folgenden Internetadresse verfügbar: <https://explore.typhur.com/ce-declaration>.

### FCC-Erklärung

Dieses Gerät wurde getestet und erfüllt die Grenzwerte für ein Digitalgerät der Klasse B gemäß Abschnitt 15 der FCC-Richtlinie. Diese Grenzwerte sind ausgelegt auf einen angemessenen Schutz gegen Störstrahlung durch Geräte im Wohnbereich. Dieses Gerät erzeugt und verwendet hochfrequente Strahlung und kann solche abstrahlen. Bei nicht ordnungsgemäßer Montage oder Benutzung kann das Gerät Funkstörungen verursachen. Es gibt jedoch keine Gewähr, dass bei einer bestimmten Montage keine Störstrahlung auftritt. Sofern das Gerät Störstrahlung verursacht, die den Rundfunk- oder Fernsehempfang beeinträchtigt – was sich durch Ein- und Ausschalten des Geräts feststellen lässt – wird der Benutzer aufgefordert, mit Hilfe einer der folgenden Maßnahmen zu versuchen, die Störstrahlung zu beseitigen:

- Die Empfängerantenne anders ausrichten oder an einer anderen Stelle montieren.
- Den Abstand zwischen dem Gerät und dem Empfänger vergrößern.
- Das Gerät an eine Steckdose anschließen, die zu einem anderen Stromkreis als der Empfänger gehört.
- Den Händler oder einen erfahrenen Rundfunk-/ Fernsehtechniker zu Rate ziehen.

### Vorsicht

Es wird darauf hingewiesen, dass jegliche bauliche oder sonstige Veränderung des Geräts, die nicht ausdrücklich von der zuständigen Stelle für Konformität genehmigt wurde, zum Erlöschen der Betriebserlaubnis für das Gerät führen kann.

### FCC-Erklärung zur Strahlenbelastung

Dieses Gerät hält die von der FCC für Funkstrahlung in einer unkontrollierten Umgebung festgelegten Grenzwerte ein. Dieses Gerät muss mit einem Abstand von mindestens 20 cm zwischen der Strahlungsquelle und Ihrem Körper installiert und betrieben werden.

### FCC-Konformitätserklärung des Lieferanten

Produktname: Typhur Dome 2 Air Fryer

Modell: AF03

Lieferant: Typhur Inc.

Adresse des Lieferanten (USA): 2890 Zanker Rd, Suite 120, San Jose, CA 95134, USA

E-Mail des Lieferanten: allen.f@typhur.com

### ISED-Erklärung

Das Gerät erfüllt die RSS-Standards der kanadischen Behörde Innovation, Science and Economic Development (ISED) für lizenzfreie Funkgeräte/Empfänger. Für den Betrieb gelten die folgenden zwei Bedingungen:

1. Das Gerät darf keine schädlichen Störungen verursachen.
2. Das Gerät muss den Empfang von Störungen jeglicher Art zulassen, darunter auch solche, die einen unerwünschten Betrieb verursachen könnten

### ISED-Erklärung zur Strahlenbelastung

Dieses Gerät hält die von ISED RSS-102 für Funkstrahlung in einer unkontrollierten Umgebung festgelegten Grenzwerte ein. Dieses Gerät muss mit einem Abstand von mindestens 20 cm zwischen der Strahlungsquelle und Ihrem Körper installiert und betrieben werden.



Diese Kennzeichnung, die auf dem Produkt oder seiner Verpackung angebracht ist, weist darauf hin, dass das Produkt nicht mit dem Hausmüll entsorgt werden darf. Es muss zum Recycling und zur Entsorgung zu einer Sammelstelle für elektrische oder elektronische Abfälle gebracht werden. Indem Sie dieses Produkt ordnungsgemäß entsorgen, tragen Sie auch dazu bei, mögliche negative Folgen für die Umwelt und die menschliche Gesundheit zu vermeiden. Das Recycling von Materialien hilft, unsere natürlichen Ressourcen zu erhalten. Für weitere Informationen zum Recycling dieses Produkts wenden Sie sich bitte an Ihre Gemeinde, das örtliche Abfallentsorgungszentrum oder das Geschäft, in dem Sie das Produkt gekauft haben.

### SUPPORT

**Wenden Sie sich bitte an unseren Kundenservice, wenn Sie Fragen haben.**

✉ : [support@typhur.com](mailto:support@typhur.com)

🌐 : [www.typhur.com/contact-us](http://www.typhur.com/contact-us)

### Datenschutzerklärung von Typhur

Wir schätzen Ihre Privatsphäre und Ihr Recht auf persönliche Daten, und wir, Typhur Inc., sind die verantwortliche Stelle für die Erhebung, Nutzung und Offenlegung von Informationen gemäß unserer Datenschutzerklärung. Besuchen Sie bitte <https://de.typhur.com/privacy-statement>, um mehrere Details zu erfahren.

### Nutzungsbedingungen

Besuchen Sie bitte <https://www.typhur.com/terms-of-service> um mehrerer Details über die Nutzungsbedingungen von Typhur zu erfahren.

### Rückerstattung & Rückgabe

Bei Typhur haben Sie das Recht, die Produkte innerhalb von 30 Kalendertagen problemlos zurückzugeben.

Besuchen Sie bitte <https://de.typhur.com/refund-and-return> für weitere Details.

### Garantie

Vollständige Details finden Sie in den Garantiebedingungen von Typhur unter <https://www.typhur.com/warranty>

# **Manuel d'Instruction**

# MESURES DE SÉCURITÉ IMPORTANTES

Lors de l'utilisation d'appareils électriques, il convient de toujours respecter les mesures de sécurité de base, notamment les suivantes :

Lire attentivement toutes les instructions.

**NE PAS** utiliser l'appareil à l'extérieur.

**NE PAS** immerger dans l'eau.

**NE PAS** toucher les surfaces chaudes. Utiliser les poignées ou les boutons.

**NE PAS** laisser le cordon pendre sur le bord d'une table ou d'un comptoir ou toucher des surfaces chaudes.

**NE PAS** placer l'appareil sur ou à proximité d'un brûleur électrique ou à gaz chaud ou dans un four chauffé.

**NE PAS** couvrir ou bloquer les ouvertures d'entrée ou de sortie d'air lorsque l'appareil fonctionne.

**NE PAS** remplir la plaque du gril avec de l'huile ou de la graisse, car cela pourrait provoquer de la fumée ou un risque d'incendie. Ne mettez pas d'aliments en quantité supérieure au niveau maximum indiqué dans le panier.

**NE PAS** faire fonctionner un appareil dont le cordon ou la fiche est endommagé ou après que l'appareil a mal fonctionné ou a été endommagé de quelque manière que ce soit. Retournez l'appareil au centre de service agréé le plus proche pour examen, réparation ou réglage.

**NE PAS** nettoyer avec des tampons à récurer en métal. Des morceaux du tampon peuvent se détacher et toucher des pièces électriques, ce qui peut provoquer un choc électrique.

La surface est susceptible de chauffer pendant l'utilisation.

Pour éviter tout risque d'électrocution, ne pas immerger le cordon, les fiches ou l'appareil principal dans l'eau ou dans d'autres liquides.

Une surveillance étroite est nécessaire lorsque l'appareil est utilisé par des enfants ou à proximité de ceux-ci. Rangez l'appareil dans un endroit sûr lorsqu'il n'est pas utilisé.

Débranchez l'appareil lorsqu'il n'est pas utilisé et avant de le nettoyer. Laissez refroidir l'appareil avant de fixer ou de retirer des composants.

L'utilisation d'accessoires non recommandés par le fabricant de l'appareil peut entraîner des blessures.

Il convient d'être extrêmement prudent lors du déplacement d'un appareil contenant de l'huile chaude ou d'autres liquides chauds.

Pour débrancher l'appareil, mettez toutes les commandes sur "off", puis retirez la fiche de la prise murale. N'utilisez pas l'appareil à d'autres fins que celles pour lesquelles il a été conçu. Faites preuve d'une extrême prudence lors du retrait du plateau ou de l'élimination de la graisse chaude.

Placez toujours les ingrédients à frire dans le panier, afin d'éviter qu'ils n'entrent en contact avec les éléments chauffants.

Veillez à ce qu'aucun aliment ne soit coincé entre le panier et l'intérieur de la friteuse. Contactez l'équipe d'assistance à la clientèle de Typhur pour obtenir de l'aide, une réparation ou un remplacement.

Usage domestique uniquement.

Rallonge électrique :

- a) Un cordon d'alimentation court est prévu pour réduire le risque de s'emmêler ou de trébucher sur un cordon plus long.
- b) Des cordons d'alimentation amovibles plus longs ou des rallonges sont disponibles et peuvent être utilisés à condition d'être utilisés avec précaution.
- c) Si un cordon d'alimentation amovible plus long ou une rallonge est utilisé :
  1. La puissance électrique du cordon ou de la rallonge doit être au moins égale à celle de l'appareil ;
  2. Le cordon doit être disposé de manière à ce qu'il ne tombe pas sur le plan de travail ou la table et que les enfants ne puissent pas tirer dessus ou trébucher involontairement ; et
  3. Si l'appareil est de type avec mise à la terre, le cordon ou la rallonge doit être un cordon à trois fils avec mise à la terre.

Si le cordon d'alimentation est endommagé, il doit être remplacé par le fabricant, son agent de service ou des personnes de qualification similaire afin d'éviter tout danger.

Cet appareil peut être utilisé par des enfants âgés de 8 ans et plus s'ils ont reçu une surveillance ou des instructions concernant l'utilisation de l'appareil en toute sécurité et s'ils comprennent les risques encourus. Le nettoyage et l'entretien de l'appareil ne doivent pas être effectués par des enfants s'ils n'ont pas plus de 8 ans et s'ils ne sont pas surveillés. Gardez l'appareil et son cordon hors de portée des enfants âgés de moins de 8 ans.

Les appareils peuvent être utilisés par des personnes (y compris des enfants) dont les capacités physiques, sensorielles ou mentales sont réduites ou qui manquent d'expérience et de connaissances, à condition qu'elles aient bénéficié d'une surveillance ou d'instructions concernant l'utilisation de l'appareil en toute sécurité et qu'elles comprennent les risques encourus.

Cet appareil est équipé d'une fiche polarisée (une lame est plus large que l'autre). Pour réduire le risque de choc électrique, cette fiche est conçue pour ne s'insérer dans une prise polarisée que dans un sens. Si la fiche ne s'insère pas complètement dans la prise, inversez-la. Si elle ne s'adapte toujours pas, contactez un électricien qualifié. Ne tentez pas de modifier la fiche de quelque manière

## CONSERVER CES INSTRUCTIONS.

## PREMIÈRE UTILISATION

1. Assurez-vous que la tension appliquée à l'appareil correspond à la tension locale ou domestique.
2. Retirez les étiquettes en plastique ou les autocollants.
3. Placez l'appareil sur une surface plane et horizontale, avec un espace de sécurité pour l'entrée et la sortie d'air.
4. Scannez le code QR pour télécharger l'application gratuite Typhur pour iOS ou Android afin de contrôler votre appareil à distance.



## FONCTIONNEMENT

### Contrôle de l'alimentation

Appuyez sur le bouton « **Marche** » pendant 2 secondes pour allumer l'appareil, et appuyez brièvement pour l'éteindre.



### Contrôle du démarrage et de la pause

Appuyez sur la touche "**Démarrage/Pause**" pour démarrer ou interrompre la cuisson.



### Interrupteur de l'unité de température

Appuyez simultanément sur les boutons de température "**Augmenter**" et "**Diminuer**" pendant 2 secondes pour passer de l'unité de température Celsius à l'unité Fahrenheit.

^ ← Bouton "Augmenter"



∨ ← Bouton "Diminuer"

### Sélection des cuissons prérégées

Pour sélectionner une température et un temps de cuisson prérégés, appuyez sur la touche correspondante : "Pizza," "Bacon," "Steak," "Wings," "Air Fry," "Toast," "Grill," et "Reheat."



### Contrôle de l'Application

1. Pour vous connecter au Wi-Fi, appuyez simultanément sur les boutons de contrôle du temps "**Augmenter**" et "**Diminuer**" et maintenez-les enfoncés pendant **2 secondes** lorsque l'appareil n'est pas en train de cuire.
2. L'icône Wi-Fi clignote, indiquant que l'appareil est en mode d'appairage.
3. Ouvrez l'application Typhur sur votre smartphone ou votre tablette. Tapez sur "**Appareil**" et sélectionnez "**Ajouter un appareil**". Sélectionnez "**Typhur Dome 2**" et suivez les instructions pour appairer votre appareil. .
4. Une fois l'appairage effectué, appuyez simultanément sur les boutons de contrôle du temps "**Augmenter**" et "**Diminuer**" et maintenez-les enfoncés pendant **2 secondes** pour annuler l'appairage de l'adresse réseau actuelle et préparer l'appareil à un nouveau appairage Wi-Fi. Veuillez noter que l'annulation de l'appairage supprimera toutes les informations de l'utilisateur et tous les paramètres configurés.

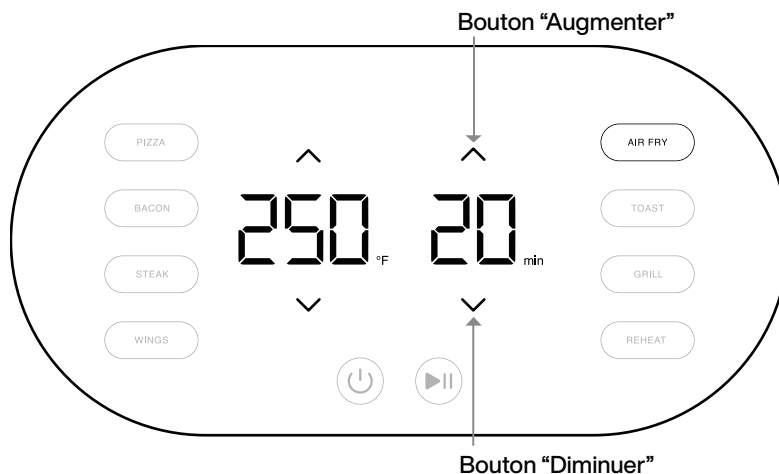

## Fonctionne avec le thermomètre à viande sans fil Typhur

Pour améliorer votre contrôle de la cuisson, utilisez le thermomètre à viande sans fil Typhur avec le Typhur Dome 2. Tout d'abord, ajoutez les deux appareils à l'application Typhur. Ensuite, sur la page de contrôle du dôme dans l'application, sélectionnez la sonde sans fil comme méthode principale de contrôle de la cuisson. Suivez les instructions détaillées fournies dans l'application pour terminer le processus de configuration.

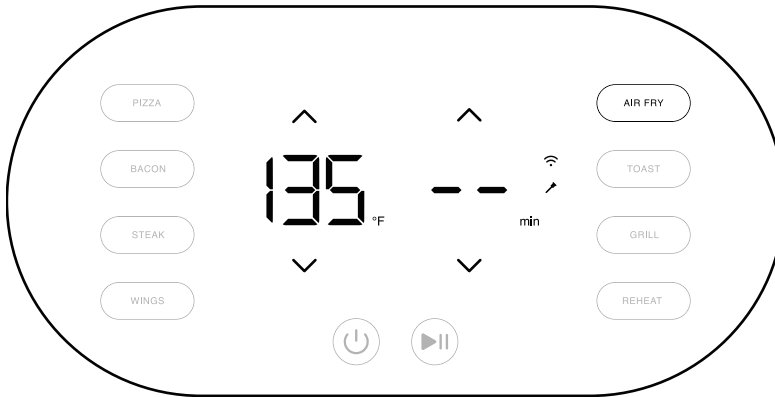

## CUISSON

### Procédure Standard

1. Veillez à ce que la tension soit correcte en suivant les indications figurant sur le cordon d'alimentation afin de respecter les exigences en matière de tension propres à votre région.

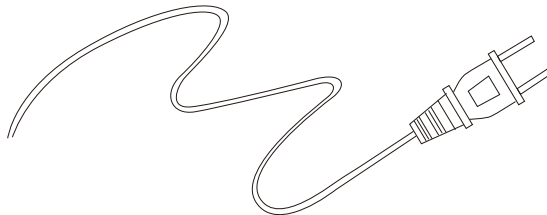

2. Retirez le panier en tirant sur la poignée.

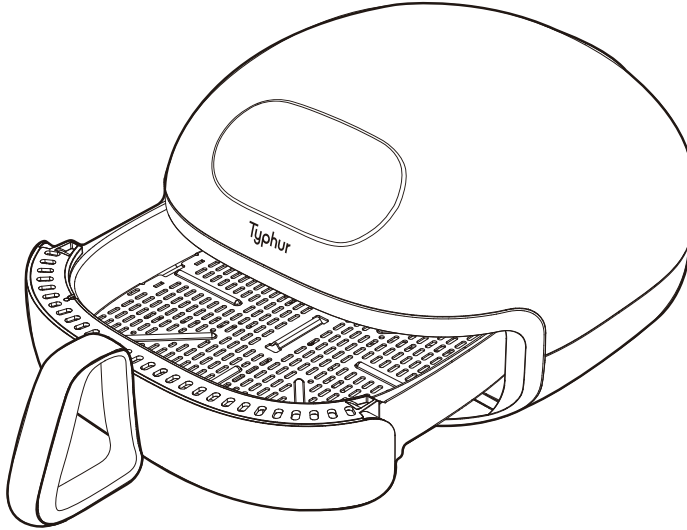

3. Mettre les ingrédients dans le panier (ne pas dépasser la quantité maximale).

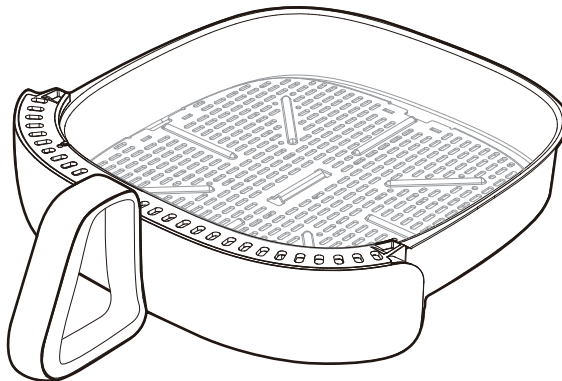

4. Insérez fermement le panier avec la poignée dans l'Air Fryer. L'Air Fryer ne démarre pas la cuisson si le panier n'est pas correctement inséré. Dans ce cas, la température et la durée s'affichent "---" et "---".

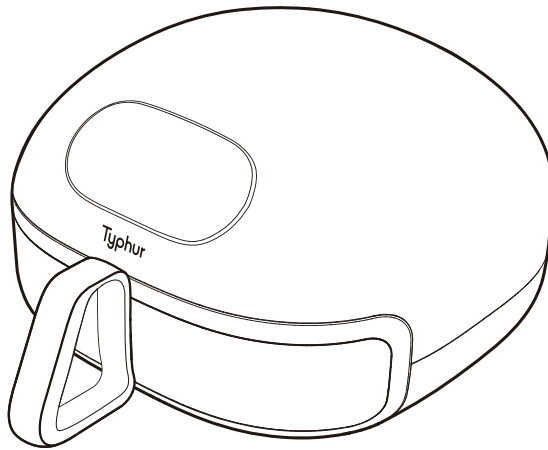

5. Appuyez sur le **Bouton d'Alimentation** pour allumer l'appareil.

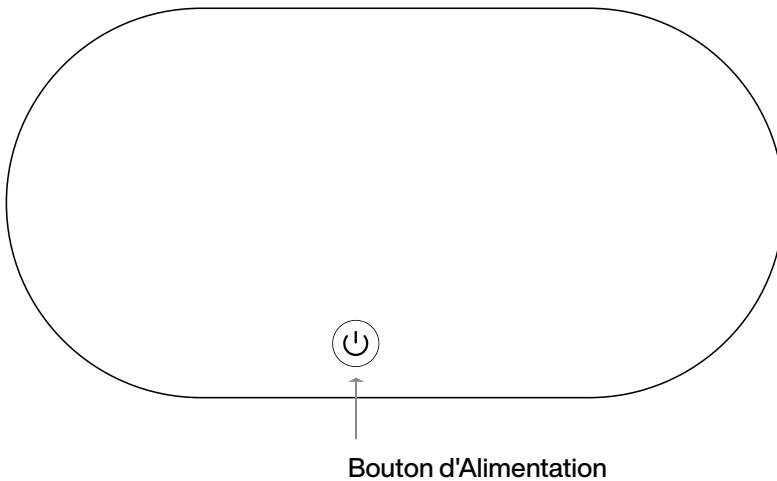

6. Appuyez sur la touche "**Mode/Ingrédient**" pour préréglager la température et le temps de cuisson. (La température et le temps de cuisson peuvent être ajustés en appuyant respectivement sur les touches "**Augmenter**" et "**Diminuer**").



7. Appuyez sur la touche "**Démarrage/Pause**" pour lancer le processus de cuisson.

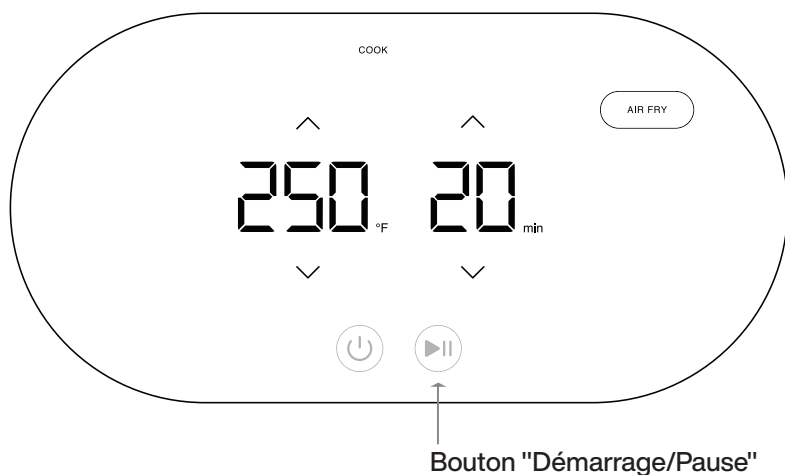

8. Appuyez sur la touche "**Démarrage/Pause**" pour interrompre temporairement le processus de cuisson. (Les réglages de la température et de la durée peuvent être ajustés pendant la cuisson)

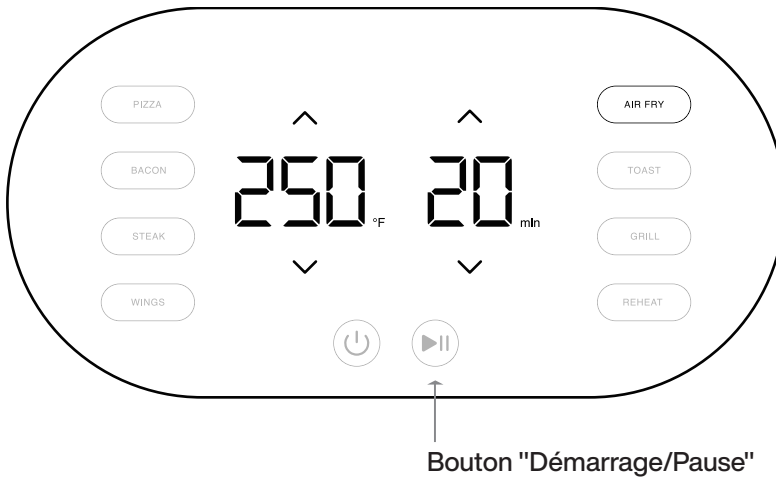

9. En cas de pause, appuyez sur la touche "**Démarrage/Pause**" pour reprendre le processus de cuisson.

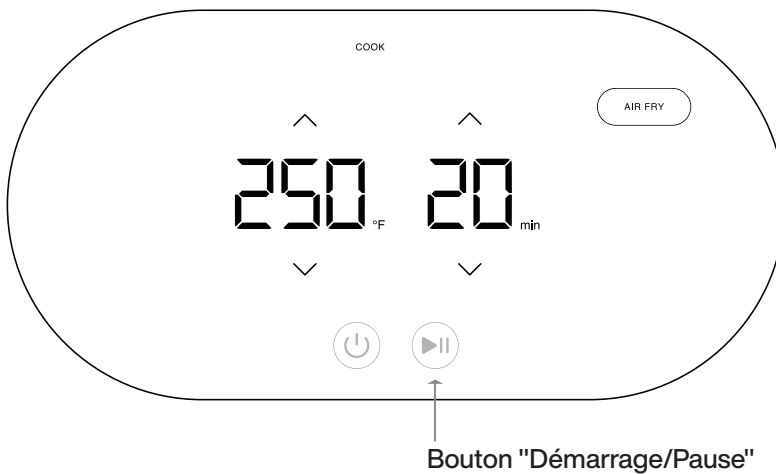

10. Lorsque la cuisson est terminée, l'appareil émet trois bips pour avertir l'utilisateur et arrête automatiquement le processus de cuisson.

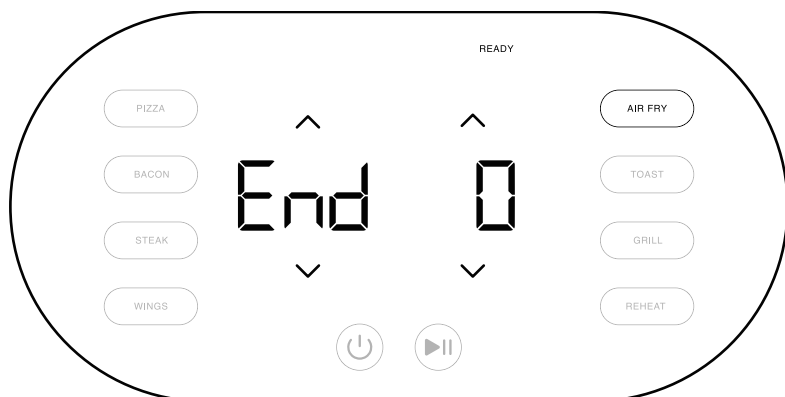

11. Retirez le panier et laissez refroidir la surface chaude et les aliments avant de les manipuler.

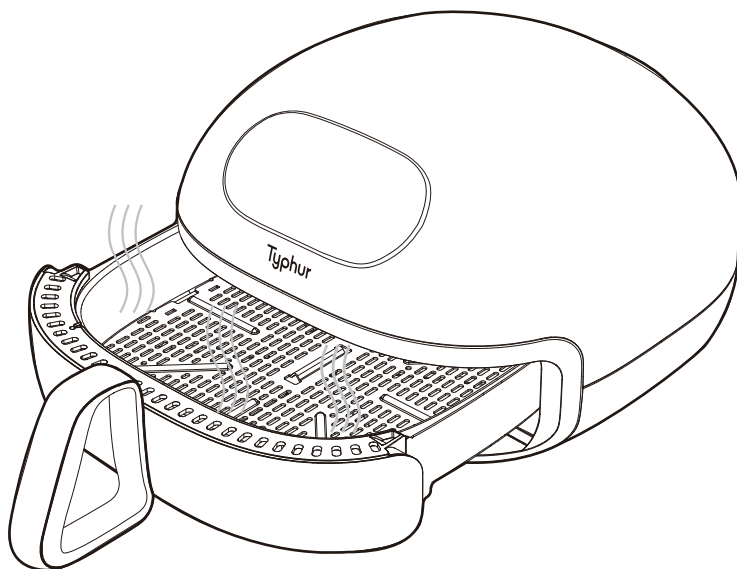

### Arrêt de la cuisson et arrêt automatique

- L'appareil interrompt automatiquement le processus de cuisson si le panier est retiré pendant le fonctionnement.
- L'appareil s'éteint automatiquement après 20 minutes d'inactivité en mode veille ou en pause.
- L'appareil n'autorise la fonction "éteindre" que si le panier n'est pas détecté à l'intérieur. La température et l'heure s'affichent respectivement "---" et "--"
- Pour des raisons de sécurité, l'appareil s'arrête automatiquement en cas de surchauffe pendant son fonctionnement.

## TEMPÉRATURES ET DURÉES DE CUISSON

Mode de cuisson pré réglé	Température (Défaut)	Temps (Défaut)	Réglage manuel de la température (Min & Max)	Réglage manuel de l'heure (Min et Max)
Pizza	340°F/170°C	14min	210°F/100°C - 400°F/205°C	1min - 60min
Bacon	400°F/205°C	10min	210°F/100°C - 450°F/230°C	1min - 60min
Steak	450°F/230°C	10min	210°F/100°C - 450°F/230°C	1min - 60min
Ailes	395°F/200°C	14min	210°F/100°C - 450°F/230°C	1min - 60min
Frites (App uniquement)	330°F/165°C	17min	210°F/100°C - 450°F/230°C	1min - 60min
Congelé (App uniquement)	375°F/190°C	18min	210°F/100°C - 450°F/230°C	1min - 60min
Friture à l'air (défaut)	330°F/165°C	17min	210°F/100°C - 450°F/230°C	1min - 60min
Toast	385°F/195°C	5min	210°F/100°C - 450°F/230°C	1min - 60min
Gril	450°F/230°C	10min	210°F/100°C - 450°F/230°C	1min - 60min
Cuisson (App uniquement)	350°F/175°C	20min	210°F/100°C - 450°F/230°C	1min - 60min
Plaque de cuisson (App uniquement)	375°F/190°C	10min	210°F/100°C - 400°F/205°C	1min - 60min
Rôti (App uniquement)	395°F/200°C	14min	210°F/100°C - 450°F/230°C	1min - 60min
Déshydrater (App uniquement)	175°F/80°C	2hr	105°F/40°C - 300°F/150°C	1min-24hr
Griller (broil) (App uniquement)	450°F/230°C	8min	210°F/100°C - 450°F/230°C	1min - 60min

Mode de cuisson pré-réglé	Température (Défaut)	Temps (Défaut)	Réglage manuel de la température (Min & Max)	Réglage manuel de l'heure (Min et Max)
Réchauffer	375°F/190°C	5min	210°F/100°C - 450°F/230°C	1min - 60min

- Il est recommandé de préchauffer l'appareil pour la cuisson des pizzas, des steaks et des produits de boulangerie.
- Le retournement à mi-chemin est recommandé pour la cuisson des steaks et des crêpes.
- Il est recommandé de retirer la plaque du gril et de placer les aliments directement dans le panier pour la cuisson des pizzas, des steaks et des toasts.
- Lorsque vous préparez une grande quantité d'aliments, secouez ou remuez le contenu du panier afin d'obtenir un résultat homogène.

## MODE AUTONETTOYANT

Le mode autonettoyage peut être utilisé pour éliminer l'huile et les taches sur la partie supérieure de la chambre interne. Il est conseillé d'utiliser le mode autonettoyage tous les mois.

- Avant de commencer le nettoyage, éliminez l'huile ou les restes du panier.
- Ouvrez l'application Typhure – Naviguez jusqu'à "**Paramètres de l'appareil**" – Appuyez sur "**Auto-nettoyage**" et suivez les instructions à l'écran.

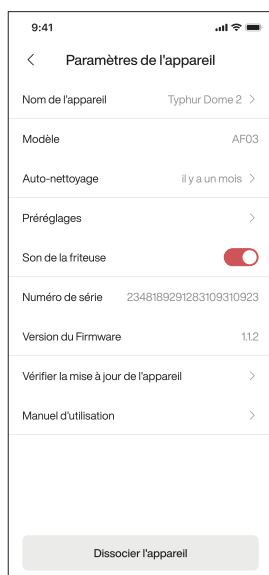

## NETTOYAGE ET ENTRETIEN

Toujours nettoyer l'appareil après utilisation.

- Éteindre, débrancher l'appareil et attendre qu'il refroidisse.
- Le panier et la plaque du gril peuvent être lavés au lave-vaisselle. Vous pouvez utiliser du bicarbonate de soude mélangé à de l'eau pour enlever la graisse.
- La surface de l'appareil doit être nettoyée et séchée, en accordant une attention particulière à l'écran de contrôle.
- Nettoyez l'élément chauffant avec une brosse douce pour enlever les résidus si nécessaire.

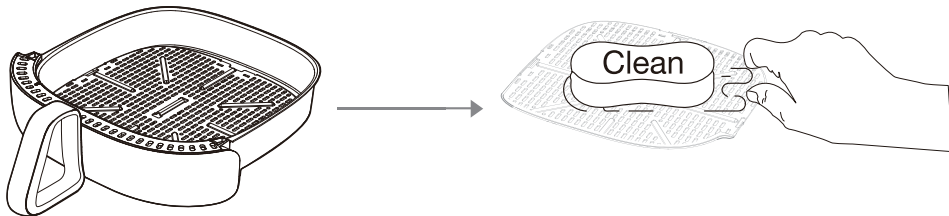

### Note

- La plaque du gril, le panier et l'intérieur de l'appareil sont recouverts d'un revêtement antiadhésif. N'utilisez pas d'ustensiles de cuisine métalliques ni de produits de nettoyages abrasifs car cela risquerait d'endommager le revêtement antiadhésif.
- Assurez-vous que l'appareil soit propre et sec avant de le ranger.
- Toutes les autres opérations d'entretien doivent être effectuées par un technicien agréé.

## DÉPANNAGE

Problème	Cause Possible	Solution
Ne s'allume pas	Surcharge de l'alimentation de sortie	1. Vérifier si le câble est correctement inséré dans la prise de courant. 2. Essayez une autre prise et vérifiez les fusibles.
Fumée	1. Cuisson d'ingrédients gras 2. Résidus grasseux	1. Verser avec précaution l'excédent d'huile ou de graisse avant de reprendre la cuisson. 2. Nettoyer le bac et le panier après chaque utilisation.
L'écran d'affichage ne répond pas	Humidité ou liquide sur la surface de l'écran	Essuyez immédiatement tout liquide humide ou autre et gardez toujours l'écran propre et sec.
Code d'erreur "E11"	L'appareil surchauffe	Éteindre l'appareil et débrancher le cordon d'alimentation. Laissez l'appareil refroidir jusqu'à la température ambiante avant de le remettre en marche. Contactez le service clientèle si le code d'erreur persiste.
Code d'erreur "E1" "E2" "E3" "E4" "E12" "E16"	Défaillance possible du moteur, du capteur ou de la communication	Eteignez l'appareil, débranchez l'alimentation électrique, attendez brièvement, rebranchez l'alimentation électrique et rallumez l'appareil. Contactez le service clientèle si le code d'erreur persiste.

## CERTIFICATIONS

### Pour l'Europe

Fréquence opérationnelle et PIRE

Fonction sans fil	Gamme de fréquences	Max E.I.R.P
Bluetooth	2412-2472MHz	18dBm
2.4Ghz WiFi	2402-2480MHz	21dBm

Les fréquences 5150-5350 MHz sont limitées à l'intérieur des bâtiments pour tous les membres de l'UE.

Par la présente, [Typhur Inc.] déclare que l'équipement radio de type [AF03] est conforme à la directive 2014/53/UE. Le texte intégral de la déclaration de conformité de l'UE est disponible à l'adresse internet suivante : <https://explore.typhur.com/ce-declaration>.

### Déclaration de la FCC

Cet équipement a été testé et déclaré conforme aux limites imposées aux appareils numériques de classe B, conformément à la partie 15 des règles de la FCC. Ces limites sont conçues pour fournir une protection raisonnable contre les interférences nuisibles dans une installation résidentielle. Cet équipement génère, utilise et peut émettre de l'énergie de fréquence radio et, s'il n'est pas installé et utilisé conformément aux instructions, peut causer des interférences nuisibles aux communications radio. Cependant, il n'y a aucune garantie que des interférences ne se produiront pas dans une installation particulière. Si cet équipement provoque des interférences nuisibles à la réception de la radio ou de la télévision, ce qui peut être déterminé en éteignant et en allumant l'équipement, l'utilisateur est encouragé à essayer de corriger les interférences en prenant une ou plusieurs des mesures suivantes :

- Réorienter ou déplacer l'antenne de réception.
- Augmenter la distance entre l'appareil et le récepteur.
- Brancher l'appareil sur une prise de courant située sur un circuit différent de celui sur lequel le récepteur est branché.
- Consulter le revendeur ou un technicien radio/TV expérimenté pour obtenir de l'aide.

### Prudence

L'utilisateur est averti que les changements ou modifications non expressément approuvés par la partie responsable de la conformité peuvent annuler l'autorité de l'utilisateur à faire fonctionner l'équipement.

### Déclaration de la FCC sur l'exposition aux radiations

Cet appareil est conforme aux limites d'exposition aux radiations fixées par la FCC pour un environnement non contrôlé. Cet équipement doit être installé et utilisé avec une distance minimale de 20 cm entre le radiateur et votre corps.

### Déclaration de conformité du fournisseur FCC

Nom du produit : Typhur Dome 2 Air Fryer

Modèle : AF03

Nom du fournisseur : Typhur Inc.

Adresse du fournisseur (USA) : 2890 Zanker Rd, Suite 120, San Jose, CA 95134, USA

Email du fournisseur : allen.f@typhur.com

### Déclaration de l'ISED

Cet appareil contient un (des) émetteur(s)/récepteur(s) exempté(s) de licence qui est (sont) conforme(s) au(x) RSS(s) exempté(s) de licence du ministère de l'Innovation, des Sciences et du Développement économique du Canada.

Le fonctionnement est soumis aux deux conditions suivantes :

1. Cet appareil ne doit pas provoquer d'interférences.
2. Cet appareil doit accepter toute interférence, y compris les interférences susceptibles de provoquer un fonctionnement indésirable de l'appareil.

L'émetteur/récepteur exempt de licence contenu dans le présent appareil est conforme aux CNR d'Innovation, Sciences et Développement économique Canada applicables aux appareils radio exempts de licence. L'exploitation est autorisée aux deux conditions suivantes :

1. L'appareil ne doit pas produire de brouillage;
2. L'appareil doit accepter tout brouillage radioélectrique subi, même si le brouillage

### Déclaration d'exposition aux rayonnements de l'ISED

Cet équipement est conforme aux limites d'exposition aux rayonnements ISED RSS-102 établies pour un environnement non contrôlé. Cet équipement doit être installé et utilisé avec une distance minimale de 20 cm entre le radiateur et toute partie de votre corps. Pour se conformer aux exigences de conformité CNR 102 RF exposition, une distance de séparation d'au moins 20 cm doit être maintenue entre l'antenne de cet appareil et toutes les personnes.



Ce symbole, apposé sur le produit ou son emballage, indique que le produit ne doit pas être traité avec les déchets ménagers. Il doit être déposé dans un centre de collecte de déchets électriques ou électroniques en vue de son recyclage et de son élimination. En veillant à l'élimination appropriée de ce produit, vous contribuez également à prévenir des conséquences potentiellement négatives pour l'environnement et la santé humaine.

Le recyclage des matériaux contribue à préserver nos ressources naturelles. Pour plus d'informations sur le recyclage de ce produit, veuillez contacter votre municipalité, le centre local d'élimination des déchets ou le magasin où le produit a été acheté.

### SUPPORT

**Veillez contacter notre équipe d'assistance à la clientèle si vous avez des questions.**

✉ : [support@typhur.com](mailto:support@typhur.com)

🌐 : [www.typhur.com/contact-us](http://www.typhur.com/contact-us)

### Déclaration de confidentialité de Typhur

Nous accordons de l'importance à votre vie privée et à vos droits en matière de données personnelles, et nous, Typhur Inc., sommes l'entité responsable de la collecte, de l'utilisation et de la divulgation des informations dans le cadre de notre déclaration de confidentialité. Pour plus de détails, veuillez consulter le site <https://www.typhur.com/privacy-statement>

### Conditions de service

Pour plus de détails sur les conditions d'utilisation de Typhur, veuillez consulter le site <https://www.typhur.com/terms-of-service>

### Politique de remboursement et de retour

Typhur dispose d'une politique de retour sans problème de 30 jours calendaires. Pour plus d'informations, veuillez consulter le site <https://fr.typhur.com/refund-and-return>

### Garantie

Les détails complets sont indiqués dans la politique de garantie de Typhur à l'adresse suivante : <https://www.typhur.com/warranty>