

Hamilton Beach

Read before use/Lire avant utilisation/Lea antes de usar.

Recipes, tips, product information, and registration: hamiltonbeach.com

Recettes, des conseils, des renseignements sur le produit et l'enregistrement : hamiltonbeach.ca

Recetas, consejos, información del producto y registro: hamiltonbeach.com.mx

IMPORTANT SAFEGUARDS

When using electrical appliances, basic safety precautions should always be followed to reduce the risk of fire, electric shock, and/or injury to persons, including the following:

1. Read all instructions.
2. This appliance is not intended for use by persons with reduced physical, sensory, or mental capabilities, or lack of experience and knowledge, unless they are closely supervised and instructed concerning use of the appliance by a person responsible for their safety.
3. This appliance shall not be used by children. Keep the appliance and its cord out of reach of children.
4. Close supervision is necessary when any appliance is used near children. Children should be supervised to ensure that they do not play with the appliance.
5. To protect against risk of electrical shock, do not put cord, plug, or mixer body in water or other liquid.
6. Turn the appliance OFF (O), then unplug from outlet when not in use, before putting on or taking off parts, and before cleaning. To unplug, grasp the plug and pull from the outlet. Never pull from the power cord.
7. Avoid contacting moving parts. Keep hands, hair, and clothing, as well as spatulas and other utensils, away from beaters during operation to reduce risk of injury to persons and/or damage to mixer.
8. Remove beaters from mixer before washing.
9. Do not let cord hang over edge of table or counter or touch hot surfaces, including stove.
10. Do not operate any appliance with a damaged supply cord or plug, or after the appliance malfunctions or has been dropped or damaged in any manner. Supply cord replacement and repairs must be conducted by the manufacturer, its service agent, or similarly qualified persons in order to avoid a hazard. Contact Customer Service for information on examination, repair, or adjustment as set forth in the Limited Warranty.
11. The use of attachments not recommended or sold by the appliance manufacturer may cause fire, electric shock, or personal injury.
12. Do not use outdoors.
13. Do not place on or near a hot gas or electric burner, or in a heated oven.
14. Check that the appliance is OFF (O) before plugging cord into wall outlet. To disconnect, turn the control to OFF (O); then remove plug from wall outlet. To unplug, grasp the plug and pull from the outlet. Never pull from the power cord.
15. Do not use appliance for other than intended purpose.
16. CAUTION! In order to avoid a hazard due to inadvertent resetting of the thermal cut-out, this appliance must not be supplied through an external switching device, such as a timer, or connected to a circuit that is regularly switched on and off by the utility.

SAVE THESE INSTRUCTIONS

Other Consumer Safety Information

This appliance intended for household use only. Use for food or liquids only.

⚠ WARNING Electrical Shock Hazard: This appliance is provided with a polarized plug (one wide blade) to reduce the risk of electric shock. The plug fits only one way into a polarized outlet. Do not defeat the safety purpose of the plug by modifying the plug in any way or by using an adapter. If the plug does not fit fully into the outlet, reverse the plug. If it still does not fit, have an electrician replace the outlet.

The length of the cord used on this appliance was selected to reduce the hazards of becoming tangled in or tripping over a longer cord. If a longer cord is necessary, an approved extension cord may be used. The electrical rating of the extension cord must be equal to or greater than the rating of the appliance. Care must be taken to arrange the extension cord so that it will not drape over the countertop or tabletop where it can be pulled on by children or accidentally tripped over.

To avoid an electrical circuit overload, do not use another high-wattage appliance on the same circuit with this appliance.

⚠ CAUTION Moving Parts Hazard. To reduce the risk of personal injury, always unplug mixer before inserting or removing beaters.

Wattage/Peak Power Information

The marked rating of the hand mixer is determined by Underwriters Laboratories as the maximum stabilized power consumption of the hand mixer at high speed under a loaded condition.

Peak power is an average of the maximum wattage a hand mixer may consume during initial operation at high speed.

Parts and Features

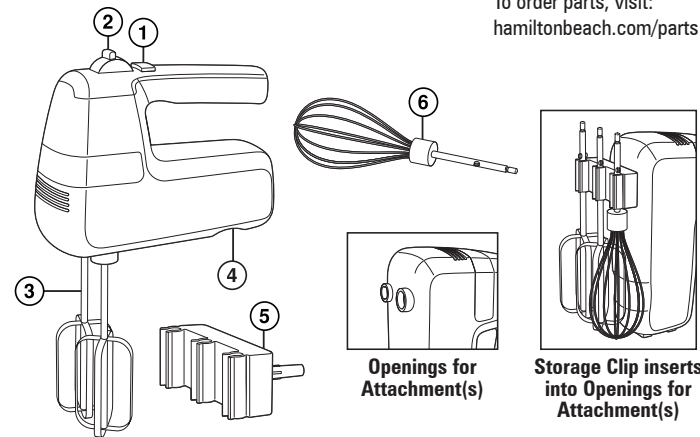

To order parts, visit: hamiltonbeach.com/parts

1. Stir Button
2. Speed Control Button (Press to eject Attachment)
3. Traditional Beaters (General Use)
4. Bowl Rest™
5. Removable Storage Clip with Pins
6. Whisk (1 [Whipping/Aerating])

How to Use

1. Make sure Mixer is unplugged and turned to OFF (O).
2. Pull Storage Clip from bottom of Mixer.
3. Insert Beaters or Whisk into Openings for Attachment(s). Push to click into place.
4. Plug into outlet.
5. Place Beaters or Whisk into bowl.
6. Move Speed Control to desired speed. Start at 1 and increase speed as needed.
7. When finished, turn Speed Control Button to OFF (O) and unplug Mixer.
8. Push Speed Control Button to remove Attachment(s).

Stir

NOTE: Do not use Stir for more than two minutes at a time or motor may overheat. Press and hold down Stir in speed 1 for gentle mixing. Stir is great to reduce splatter when mixing liquids or combining wet and dry ingredients together.

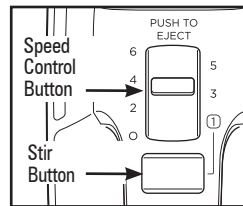

Bowl Rest™

Use Bowl Rest while adding ingredients or checking a recipe. To use, turn Mixer OFF (O); then set Mixer on edge of bowl.

- NOTES:**
- Never use Bowl Rest when Mixer is on.
 - Do not use Bowl Rest on small or plastic mixing bowls.
 - Do not lean Beaters against side of bowl.

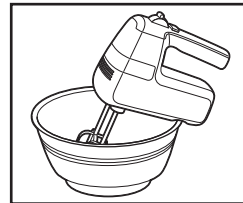

General Mixing Guide

SPEED	FUNCTION
O	OFF (O) and/or Eject
1	LOW speed for folding or mixing in dry ingredients, muffins, or quick breads. Press "STIR" to reduce speed even slower for further control.
2	To cream butter and sugar
3	MEDIUM speed for most packaged cake mixes and cookie dough
4	Cookie dough, frosting, and mashed potatoes
5	Beating egg whites
6	HIGH speed for whipping cream

Care and Cleaning

⚠ WARNING Electrical Shock Hazard. Disconnect power before cleaning. Do not immerse mixer, cord, or plug in any liquid.

1. Make sure Mixer is unplugged before cleaning.
2. Wash Beaters, Whisk, and Storage Clip in hot, soapy water. Rinse and dry. Or, wash in dishwasher, top rack only. Storage Clip is not dishwasher safe. DO NOT use "SANITIZE" setting when washing in dishwasher. SANITIZE cycle temperatures could damage your product.
3. Slide pins of Removable Storage Clip into Openings for Attachments.
4. For storing: Press top area of each Attachment into Openings for Attachment(s).
5. Wipe Mixer with a soft, damp cloth or sponge and dry.

NOTE: Do not use abrasive cleaners or scouring pads.

To remove Attachment(s) from Storage Clip: Slide Storage Clip towards you, then pull out desired Attachment(s) from Openings.

Limited Warranty

This warranty applies to products purchased and used in the U.S. and Canada. This is the only express warranty for this product and is in lieu of any other warranty or condition.

This product is warranted to be free from defects in material and workmanship for a period of five (5) years from the date of original purchase in Canada and one (1) year from the date of original purchase in the U.S. During this period, your exclusive remedy is replacement of this product or any component found to be defective, at our option; however, you are responsible for all costs associated with our returning a product or component under this warranty to you. If the product or component is unavailable, we will replace with a similar one of equal or greater value.

This warranty does not cover glass, filters, wear from normal use, use not in conformity with the printed directions, or damage to the product resulting from accident, alteration, abuse, or misuse. This warranty extends only to the original consumer purchaser or gift recipient. Keep the original sales receipt, as proof of purchase is required to make a warranty claim. This warranty is void if the product is used for other than single-family household use or subjected to any voltage and waveform other than as specified on the rating label (e.g., 120V ~ 60 Hz).

We exclude all claims for special, incidental, and consequential damages caused by breach of express or implied warranty. All liability is limited to the amount of the purchase price. **Every implied warranty, including any statutory warranty or condition of merchantability or fitness for a particular purpose, is disclaimed except to the extent prohibited by law, in which case such warranty or condition is limited to the duration of this written warranty.** This warranty gives you specific legal rights. You may have other legal rights that vary depending on where you live. Some states or provinces do not allow limitations on implied warranties or special, incidental, or consequential damages, so the foregoing limitations may not apply to you.

To make warranty claim, do not return this appliance to the store. Please write Hamilton Beach Brands, Inc., Customer Service Department, 4421 Waterfront Dr., Glen Allen, VA 23060, or visit hamiltonbeach.com/customer-service in the U.S. or hamiltonbeach.ca/customer-service in Canada. For faster service, locate the model, type, and series numbers on your appliance.

PRÉCAUTIONS IMPORTANTES

Pour utiliser un appareil électroménager, vous devez toujours prendre des mesures élémentaires de sécurité pour réduire le risque d'incendie, d'électrocution et/ou de blessure corporelle, en particulier les mesures suivantes :

1. Lire toutes les instructions.
2. Cet appareil n'est pas destiné à être utilisé par des personnes dont les capacités physiques, sensorielles ou mentales sont réduites, ou manquant d'expérience et de connaissance, sauf si elles sont étroitement surveillées et instruites sur l'utilisation de l'appareil par une personne responsable de leur sécurité.
3. Cet appareil ne devrait pas être utilisé par des enfants. Garder l'appareil et son cordon hors de la portée des enfants.
4. Une surveillance étroite est requise pour tout appareil utilisé près des enfants. Surveiller que les enfants ne jouent pas avec l'appareil.
5. Pour éviter les risques d'électrocution, ne pas immerger le cordon, la fiche, la base ou le moteur dans l'eau ou tout autre liquide.
6. Fermer l'appareil (O), puis le débrancher de la prise lorsqu'il n'est pas utilisé, avant d'assembler ou de désassembler des pièces ou avant de le nettoyer. Pour le débrancher, tenir la fiche et la retirer de la prise. Ne jamais tirer sur le cordon.
7. Éviter le contact avec les pièces mobiles. Garder les mains, les cheveux et les vêtements, de même que les spatules et autres ustensiles, loin des fouets durant l'opération pour réduire le risque de blessure aux personnes et/ou des dommages au batteur.
8. Enlever les fouets du batteur avant le lavage.
9. Ne pas faire fonctionner un appareil électroménager avec un cordon ou une fiche endommagée, ou lorsque l'appareil ne fonctionne pas bien ou a été échappé ou endommagé d'une manière quelconque. Le remplacement et la réparation du cordon d'alimentation doivent être faits par le fabricant, son agent de service ou toute personne qualifiée de façon à éviter tout danger. Veuillez communiquer avec le service à la clientèle pour obtenir de l'information concernant l'inspection, la réparation ou le réglage, comme précisé dans la garantie limitée.
10. L'utilisation d'accessoires non recommandés ou vendus par le fabricant de l'appareil peut provoquer un incendie, un choc électrique ou blesser quelqu'un.
11. Ne pas utiliser à l'extérieur.
12. Ne pas laisser pendre le cordon de la table ou du comptoir et éviter tout contact entre le cordon et les surfaces chaudes, incluant la cuisinière.
13. Ne placer jamais votre appareil électroménager à proximité ou sur un brûleur électrique ou à gaz chaud ou dans un four chaud.
14. S'assurer que l'appareil est OFF (O/arrêt) avant de brancher la fiche dans la prise de courant. Pour débrancher, tourner la commande à OFF (O/arrêt) puis débrancher la fiche de la prise de courant. Pour débrancher, saisir la fiche et la retirer de la prise. Ne pas tirer sur le cordon d'alimentation.
15. N'utiliser cet appareil que pour les fonctions auxquelles il est destiné.
16. **ATTENTION !** Afin d'éviter un danger découlant d'une réinitialisation accidentelle du rupteur thermique, se dispositif ne doit pas être alimenté par l'entremise d'un appareil de connexion externe, comme une minuterie, ou connecté à un circuit qui est régulièrement mis sous et hors tension par le service public.

CONSERVER CES INSTRUCTIONS

Autres consignes de sécurité pour le consommateur

Cet appareil est destiné à un usage domestique uniquement. Utiliser seulement pour les liquides ou les aliments.

⚠ AVERTISSEMENT Risque de choc électrique : Cet appareil est fourni avec une fiche polarisée (une broche large) pour réduire le risque d'électrocution. Cette

fiche n'entre que dans un seul sens dans une prise polarisée. Ne contrecarrez pas l'objectif sécuritaire de cette fiche en la modifiant de quelque manière que ce soit ou en utilisant un adaptateur. Si vous ne pouvez pas insérer complètement la fiche dans la prise, inversez la fiche. Si elle refuse toujours de s'insérer, faire remplacer la prise par un électricien.

La longueur du cordon installé sur cet appareil a été sélectionnée afin de réduire les risques d'enchevêtrement ou de faux pas causés par un fil trop long. L'utilisation d'une rallonge approuvée est permise si le cordon est trop court. Les caractéristiques électriques de la rallonge doivent être équivalentes ou supérieures aux caractéristiques de l'appareil. Prendre toutes les précautions nécessaires pour installer la rallonge de manière à ne pas la faire courir sur le comptoir ou sur une table pour éviter qu'un enfant ne tire sur le cordon ou trébucher accidentellement. Pour éviter la surcharge du circuit électrique, ne pas utiliser un autre appareil à haute puissance sur le même circuit que cet appareil.

⚠ ATTENTION Risque de pièces en mouvement. Pour réduire le risque de blessure corporelle, débranchez toujours votre batteur avant d'y introduire ou d'en enlever des fouets.

Information au sujet de la tension et de la puissance maximale

La notation marquée du batteur à main est déterminée par le Underwriters Laboratories comme la consommation stabilisée maximum de puissance du batteur à grande vitesse dans des conditions de charge.

La puissance de crête est la puissance maximum moyenne consommée par le batteur pendant son fonctionnement initial à grande vitesse.

Pièces et caractéristiques

Pour commander des pièces, visiter : hamiltonbeach.ca/parts

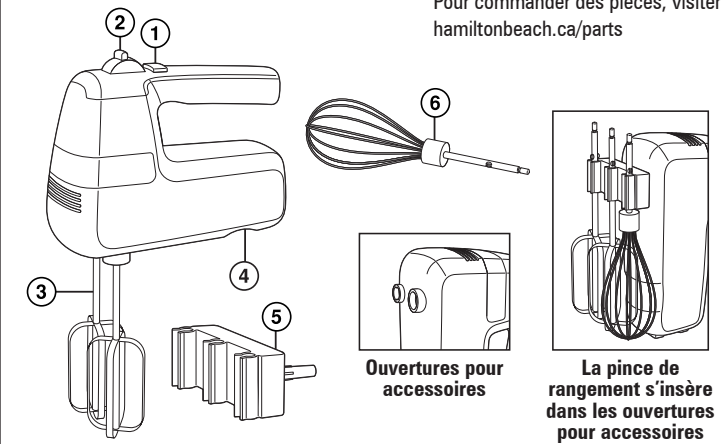

1. Bouton de brassage
2. Bouton de contrôle de vitesse (pousser pour expulser l'accessoire)
3. Fouets de battage traditionnels (utilisation générale)
4. Bowl Rest™ (support de bol)
5. Pince de rangement amovible avec broches
6. Fouet (1 [battage/aération])

Utilisation

1. Veiller à ce que votre batteur soit débranché et en position OFF (O/arrêt).
2. Retirer la pince de rangement du dessous du batteur en la tirant.
3. Insérer les fouets de battage ou le fouet dans les ouvertures pour accessoires. Les enfoncer pour les encliquer en position.
4. Brancher dans la prise de courant.
5. Insérer les fouets dans le bol.
6. Placer le contrôle de vitesse à la vitesse désirée. Commencer à 1 et augmenter jusqu'à la vitesse désirée.
7. Quand vous avez terminé, tourner le contrôle de vitesse en position OFF (O/arrêt) et débrancher votre batteur.
8. Appuyer sur le contrôle de vitesse pour expulser les accessoires.

Stir (Bouton d'explosion rapide)

REMARQUE : Ne pas utiliser Brassage pendant plus de deux minutes à la fois, car le moteur peut surchauffer. Appuyer sur le bouton de brassage à la vitesse 1 et le garder enfoncé pour mélanger en douceur. Le brassage est une excellente façon de réduire les éclaboussures au moment de mélanger des liquides ou de combiner des ingrédients humides et secs.

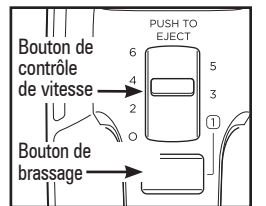

Bowl Rest™ (Support de bol)

Utiliser le Bowl Rest pour ajouter des ingrédients ou pour vérifier une recette. Pour utiliser, arrêter (O) le batteur, puis faites reposer le batteur sur le rebord du bol.

REMARQUES :

- N'utilisez jamais le Bowl Rest quand le batteur est en marche.
- N'utilisez jamais le Bowl Rest sur des petits ou des bols en matière plastique.
- Ne pas appuyer les fouets contre les bords du bol.

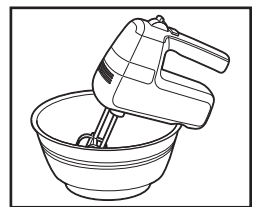

Guide général pour battre

VITESSE	FONCTION
○	OFF (○/arrêt) et/ou expulsion
1	LOW (basse) vitesse lente pour mélanger des ingrédients secs, des muffins ou des pains éclair. Appuyer sur le bouton « STIR » (brassage) afin de réduire davantage la vitesse pour un meilleur contrôle.
2	Pour mélanger le beurre et le sucre
3	MEDIUM (moyen) vitesse moyenne pour la plupart des mélanges à gâteaux en paquets et la pâte à biscuits
4	La pâte à biscuits, le glaçage et les pommes de terre pilées
5	Battage de blancs d'œufs
6	HIGH (élevée) vitesse rapide pour battre la crème

Entretien et nettoyage

⚠ AVERTISSEMENT **Risque de choc électrique.** Débrancher l'appareil avant le nettoyage. Ne pas immerger le batteur, le cordon ou la fiche dans aucun liquide.

- S'assurer que le batteur est débranché avant le nettoyage.
- Laver les fouets de battage, le fouet et la pince de rangement dans l'eau chaude savonneuse. Rincer et sécher. Ou, laver au lave-vaisselle, dans le panier du haut seulement. La pince de rangement ne va pas au lave-vaisselle. Ne pas utiliser le cycle « SANITIZE » lors du lavage au lave-vaisselle. Les températures du cycle « SANITIZE » pourraient endommager votre produit.
- Glisser les broches de la pince de rangement amovible dans les ouvertures pour accessoires.
- Rangement : Presser la partie supérieure de chaque accessoire dans les ouvertures pour accessoires.
- Essuyer le batteur à l'aide d'un chiffon ou d'une éponge douce et humide et essuyer pour sécher.

REMARQUE : N'utilisez pas des nettoyeurs abrasifs ou des tampons à récurer.

Pour retirer les accessoires de la pince de rangement :

Glisser la pince de rangement vers vous, puis retirer les accessoires souhaités des ouvertures pour accessoires en tirant.

Garantie limitée

Cette garantie s'applique aux produits achetés et utilisés aux É.-U. et au Canada. C'est la seule garantie expresse pour ce produit et est en lieu et place de toute autre garantie ou condition.

Ce produit est garanti contre tout défaut de matériaux et de main-d'œuvre pour une période de cinq (5) ans à compter de la date d'achat d'origine au Canada et un (1) an à compter de la date d'achat d'origine aux É.-U. Au cours de cette période, votre recours exclusif se limitera au remplacement de ce produit ou tout autre composant défectueux, à notre discrétion. Cependant, vous êtes responsables des frais associés au retour du produit ou d'un composant en vertu de la présente garantie. Si le produit ou le composant est non disponible, nous le remplacerons avec un article similaire de valeur égale ou supérieure.

Cette garantie ne couvre pas le verre, les filtres, l'usure d'un usage normal, l'utilisation non conforme aux directives imprimées, ou des dommages au produit résultant d'un accident, modification, utilisation abusive ou incorrecte. Cette garantie s'applique seulement à l'acheteur original ou à la personne l'ayant reçu en cadeau. La présentation du reçu de vente d'origine comme preuve d'achat est nécessaire pour faire une réclamation au titre de cette garantie. Cette garantie s'annule si le produit est utilisé autrement que par une famille ou si l'appareil est soumis à toute tension ou forme d'onde différente des caractéristiques nominales précisées sur l'étiquette (par ex. : 120 V ~ 60 Hz).

Nous excluons toutes les réclamations au titre de cette garantie pour les dommages spéciaux, consécutifs et indirects causés par la violation de garantie expresse ou implicite. Toute responsabilité est limitée au prix d'achat. **Chaque garantie implicite, y compris toute garantie ou condition de qualité marchande ou d'adéquation à un usage particulier, est exonérée, sauf dans la mesure interdite par la loi, auquel cas la garantie ou condition est limitée à la durée de cette garantie écrite.** Cette garantie vous donne des droits légaux précis. Vous pouvez avoir d'autres droits qui varient selon l'endroit où vous habitez. Certaines provinces ne permettent pas les limitations sur les garanties implicites ou les dommages spéciaux ou indirects de telle sorte que les limitations ci-dessus ne s'appliquent peut-être pas à votre cas.

Pour faire une réclamation au titre de la garantie, veuillez ne pas retourner cet appareil au magasin. Veuillez nous écrire à Hamilton Beach Brands, Inc., Customer Service Department, 4421 Waterfront Dr., Glen Allen, VA 23060, ou visiter le site hamiltonbeach.com/customer-service aux États-Unis ou hamiltonbeach.ca/customer-service au Canada. Pour obtenir un service plus rapide, veuillez repérer les numéros de modèle, de type et de séries sur votre appareil.

SALVAGUARDIAS IMPORTANTES

Cuando utilice aparatos eléctricos, siempre deben seguirse precauciones de seguridad básicas a fin de reducir el riesgo de incendio, descarga eléctrica, y/o lesiones a personas, incluyendo las siguientes:

- Lea todas las instrucciones.
- Este aparato no se destina para utilizarse por personas cuyas capacidades físicas, sensoriales o mentales sean diferentes o estén reducidas, o carezcan de experiencia o conocimiento, a menos que dichas personas reciban una supervisión o capacitación para el funcionamiento del aparato por una persona responsable de su seguridad.
- Este electrodoméstico no debe ser utilizado por niños. Mantenga el electrodoméstico y su cable fuera del alcance de los niños.
- Verifique que el voltaje de su instalación corresponda con el del producto.
- Se requiere de una estrecha supervisión cuando el aparato se use por o cerca de niños. Los niños deben supervisarse para asegurar que ellos no empleen los aparatos como juguete.

- Para protegerse contra un riesgo de descarga eléctrica, no ponga el cable, enchufe, base o motor en agua o cualquier otro líquido.
- APAGUE el electrodoméstico (○) y, después, desenchúfelo del tomacorriente cuando no esté en uso, antes de armar o desarmar piezas y antes de limpiarlo. Para desenchufarlo, tome el enchufe y retírelo del tomacorriente. Nunca tire del cable eléctrico.
- Evite todo contacto con piezas móviles. Mantenga las manos, el cabello y la ropa, así como las espátulas y otros utensilios lejos de las espigas durante la operación para reducir el riesgo de lesiones a personas y/o averías en la batidora.
- Saque los batidores de la batidora antes de lavarlos.
- No opere ningún aparato con cables o enchufe dañados o después de que el aparato funcione mal o se caiga o dañe de cualquier manera. El reemplazo del cable de suministro y las reparaciones deben ser efectuadas por el fabricante, su agente de servicio, o personas igualmente calificadas para poder evitar un peligro. Comuníquese con Servicio al cliente para obtener información sobre la revisión, la reparación o los ajustes, según lo establecido en la Garantía limitada.
- El uso de accesorios no recomendados o vendidos por el fabricante del electrodoméstico puede provocar incendios, descargas eléctricas o lesiones personales.
- No lo use en exteriores.
- No deje que el cable cuelgue del borde de la mesa o cubierta, o toque superficies calientes, incluyendo la estufa.
- No lo coloque sobre o cerca de un quemador caliente eléctrica o a gas, o dentro de un horno caliente.
- Verifique que el aparato esté OFF (○/apagado) antes de enchufar el cable en el tomacorriente. Para desconectar, gire el control a OFF (○/apagado), luego quite el enchufe del tomacorriente. Para desconectarlo, agarre el enchufe y retire del tomacorrientes. Nunca tire el cable de alimentación.
- No use el aparato para otro propósito que no sea para el que fue hecho.
- ¡PRECAUCION!** A fin de evitar un riesgo debido a la reconfiguración inadvertida de la protección térmica, este aparato no debe recibir suministro mediante un dispositivo de derivación externo, como un temporizador, o conectarse a un circuito que la empresa de servicio regularmente activa y desactiva.

GUARDE ESTAS INSTRUCCIONES

Otra información de seguridad para el cliente

Este aparato ha sido diseñado solamente para uso doméstico. Sólo úselo para alimentos o líquidos.

⚠ ADVERTENCIA **Riesgo de descarga eléctrica:** Este aparato es provisto con un enchufe polarizado (una pata más ancha) para reducir el riesgo de una descarga eléctrica. El enchufe embona únicamente en una dirección dentro de un tomacorriente polarizado. No trate de obviar el propósito de seguridad del enchufe modificándolo de alguna manera o utilizando un adaptador. Si el enchufe no entra completamente en la toma, invierta el enchufe. Si aún no entra, haga que un electricista reemplace la toma.

El largo del cable que se usa en este aparato fue seleccionado para reducir el peligro de que alguien se enganche o tropiece con un cordón más largo. Si se necesita un cordón más largo, se puede usar un cable de extensión aprobado. La clasificación nominal eléctrica del cable de extensión deberá ser igual o mayor que la clasificación nominal del aparato. Es importante tener cuidado de colocar el cable de extensión para que no se pliegue sobre el mostrador o la mesera en donde niños puedan tirar del mismo o tropezarse accidentalmente.

Para evitar una sobrecarga eléctrica del circuito, no use otro aparato de alto voltaje en el mismo circuito con este aparato.

⚠ PRECAUCIÓN **Riesgo de piezas en movimiento.** Para reducir el riesgo de lesiones personales, siempre desenchufe la batidora antes de colocar o quitar batidores.

Información sobre Watts/Potencia máxima

La clasificación marcada de la batidora de mano está determinada por Underwriters Laboratories como el consumo de energía máximo estabilizado de la batidora de mano a alta velocidad bajo una condición de carga.

La potencia máxima es un promedio del vataje máximo que una batidora de mano puede consumir durante la operación inicial a alta velocidad.

Piezas y características

Para ordenar piezas, visite: hamiltonbeach.com/parts

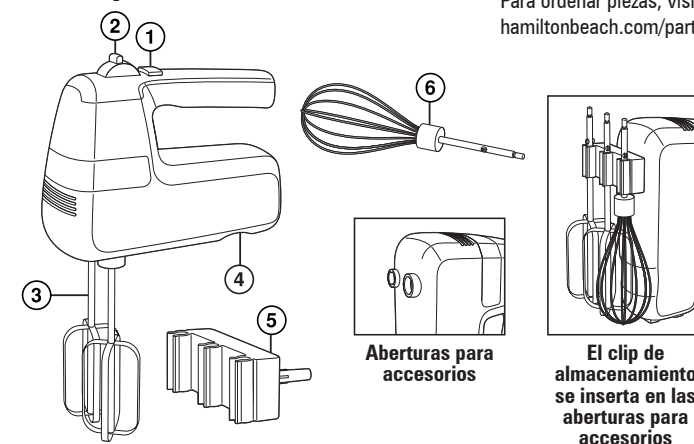

- Botón de batir
- Botón de control de velocidad (presione para expulsar el accesorio)
- Batidores tradicionales (uso general)
- Bowl Rest™ (soporte de tazón)
- Clip de almacenamiento extraíble con espigas
- Batidor (1 [batir/airear])

Cómo usar

- Constate que la batidora esté desenchufada y OFF (○/apagado).
- Retire el clip de almacenamiento de la parte inferior de la batidora.
- Inserte los batidores o el batidor en las aberturas para accesorios. Presione hasta que haga clic.
- Enchufe en el tomacorriente.
- Coloque los batidores tradicionales/batidor en el tazón.
- Coloque el control de velocidad en la velocidad deseada. Comience en 1 e incremente la velocidad según sea necesario.
- Cuando haya terminado, gire el control de velocidad a OFF (○/apagado) y desenchufe la batidora.
- Presione el control de velocidad para expulsar los accesorios.

Botón Stir (impulso rapido)

NOTA: No use Batir por más de dos minutos por vez o el motor puede sobrecalentarse. Mantén pulsado el botón de batir en la velocidad 1 para mezclar suavemente.

Batir es ideal para reducir las salpicaduras al mezclar líquidos o al combinar ingredientes húmedos y secos a la vez.

Bowl Rest™ (soporte de tazón)

Utilice el Bowl Rest mientras agrega ingredientes o verifica una receta. Para usarlo, apague la batidora (○), luego coloque la batidora en el borde del tazón.

NOTAS:

- Nunca use el Bowl Rest con la batidora encendida.
- No utilice el Bowl Rest en tazones para mezclar pequeños o plásticos.
- No apoye los batidores contra el lado del tazón.

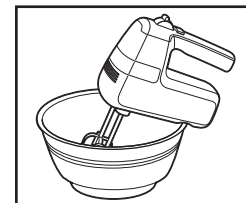
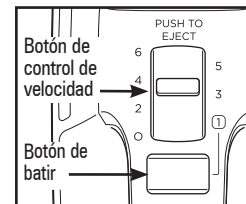

Guía general de mezclado

VELOCIDAD	FUNCIÓN
○	OFF (○/apagado) y/o Eject (expulsión)
1	Velocidad LOW (baja) para incorporar o mezclar ingredientes secos, muffins o panes rápidos. Presiona el botón "STIR" (batir) para reducir aún más la velocidad y tener más control.
2	Para mezclar manteca y azúcar
3	Velocidad MEDIUM (media) para la mayoría de las mezclas de pasteles y masa para galletas
4	Masa para galletas, betún y puré de papas
5	Batir claras de huevo
6	Velocidad HIGH (alta) para batir crema

Cuidado y limpieza

⚠ ADVERTENCIA **Riesgo de descarga eléctrica.** Desconecte la energía antes de limpiar. No sumerja la mezcladora, cable o enchufe en ningún líquido.

- Asegúrese de que la batidora esté desenchufada antes de limpiarla.
- Lave los batidores, el batidor y el clip de almacenamiento en agua caliente con jabón. Enjuague y seque. O bien, lave en lavavajillas, solo en la rejilla superior. El clip de almacenamiento no es apto para lavavajillas. **NO** use la configuración "HIGIENIZAR" al lavar en el lavavajillas. Las temperaturas del ciclo "HIGIENIZAR" podrían dañar su producto.
- Deslice las espigas del clip de almacenamiento extraíble en las aberturas para accesorios.
- Para almacenar: Presione el área superior de cada accesorio en las aberturas para accesorios.
- Limpie la batidora con un paño suave y húmedo o una esponja y luego séquela.

NOTA: No use limpiadores abrasivos o estropajos.

Para retirar los accesorios de las aberturas para accesorios:

Deslice el clip de almacenamiento hacia usted, luego extraiga los accesorios deseados de las aberturas.

Hamilton Beach

Grupo HB PS, S.A. de C.V.
Monte Elbruz No. 124 - 401
Col. Polanco V Sección,
Miguel Hidalgo
Ciudad de México, C.P. 11560

GARANTÍA PARA PRODUCTOS COMPRADOS EN MÉXICO

PRODUCTO:	MARCA:	MODELO:
Grupo HB PS, S.A. de C.V. cuenta con una Red de Centros de Servicio Autorizada, por favor consulte en la lista anexa el nombre y dirección de los establecimientos en la República Mexicana en donde usted podrá hacer efectiva la garantía, obtener partes, componentes, consumibles y accesorios; así como también obtener servicio para productos fuera de garantía. Para mayor información llame al:		
Centro de Atención al Consumidor: 800 71 16 100		
Grupo HB PS, S.A. de C.V. le otorga a partir de la fecha de compra: GARANTÍA DE 1 AÑO.		

COBERTURA

- Esta garantía ampara, todas las piezas y componentes del producto que resulten con defecto de fabricación incluyendo la mano de obra.
- Grupo HB PS, S.A. de C.V. se obliga a reemplazar, reparar o reponer, cualquier pieza o componente defectuoso; proporcionar la mano de obra necesaria para su diagnóstico y reparación, todo lo anterior sin costo adicional para el consumidor.
- Esta garantía incluye los gastos de transportación del producto que derivan de su cumplimiento dentro de su red de servicio.

LIMITACIONES

- Esta garantía no ampara el reemplazo de piezas deterioradas por uso o por desgaste normal, como son: cuchillas, vasos, jarras, filtros, etc.
- Grupo HB PS, S.A. de C.V. no se hace responsable por los accidentes producidos a consecuencia de una instalación eléctrica defectuosa, ausencia de toma de tierra, clavija o enchufe en mal estado, etc.

EXCEPCIONES

Esta garantía no será efectiva en los siguientes casos:
a) Cuando el producto se hubiese utilizado en condiciones distintas a las normales. (Uso industrial, semi-industrial o comercial.)
b) Cuando el producto no hubiese sido operado de acuerdo con el instructivo de uso.
c) Cuando el producto hubiese sido alterado o reparado por personas no autorizadas por Grupo HB PS, S.A. de C.V. el fabricante nacional, importador o comercializador responsable respectivo.
El consumidor puede solicitar que se haga efectiva la garantía ante la propia casa comercial donde adquirió su producto, siempre y cuando Grupo HB PS, S.A. de C.V. no cuente con talleres de servicio.

PROCEDIMIENTO PARA HACER EFECTIVA LA GARANTÍA

- Para hacer efectiva la garantía, lleve su aparato al Centro de Servicio Autorizado más cercano a su domicilio (consulte la lista anexa).
- Si no existe Centro de Servicio Autorizado en su localidad llame a nuestro Centro de Atención al Consumidor para recibir instrucciones de como hacer efectiva su garantía.

FECHA DE ENTREGA	SELLO DEL VENDEDOR	QUEJAS Y SUGERENCIAS
DÍA _____		Si desea hacer comentarios o sugerencias con respecto a nuestro servicio o tiene alguna queja derivada de la atención recibida en alguno de nuestros Centros de Servicio Autorizados, por favor dirigirse a: GERENCIA INTERNACIONAL DE SERVICIO 800 71 16 100 Email: mexico.service@hamiltonbeach.com
MES _____		
AÑO _____		

CENTROS DE SERVICIO AUTORIZADOS

Ciudad de México ELECTRODOMÉSTICOS Av. Plutarco Elias Calles No. 1499 Zacahuitzco, Benito Juárez, Ciudad de México, C.P. 09490 Tel: 55 5235 2323	Nuevo León FERNANDO SEPÚLVEDA REFACCIONES Ruperto Martínez No. 238 Ote. Col. Centro Monterrey, N.L., CP 64000 Tel: 81 8343 6700
CASA GARCÍA Av. Patriotismo No. 875-B Mixcoac, Benito Juárez, Ciudad de México, C.P. 03910 Tel: 55 5563 8723	Jalisco SERVICIOS DE MANTENIMIENTO CASTILLO Garibaldi No. 1450, Ladrón de Guevara Guadalajara, Jalisco, C.P. 44660 Tel: 33 3825 3480

Modelo:	Tipo:	Características eléctricas:
62628	M56	120 V ~ 60 Hz 235 W
Los modelos incluidos en el instructivo de Uso y cuidado pueden ir seguidos o no por un sufijo correspondiente a una o varias letras del alfabeto y sus combinaciones, separadas o no por un espacio, coma, diagonal, o guión. Como ejemplos los sufijos pueden ser: "Y" y/o "MX" y/o "MXY" y/o "Z".		