

pawport

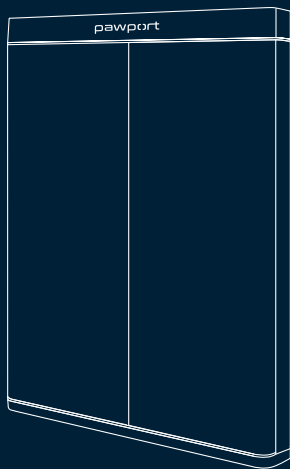

Smart Pet Door

Quick Start Guide



Need help?

www.pawport.com/support

support@pawport.com

WARNING

Important Safety Information – Please Read First.

Before you begin installation, please read all instructions, safety information, and warnings provided in this manual and in the included safety documentation.

1

Install your Pawport Smart Pet Door

Unbox your Smart Pet Door and install it using the installation manual that applies to your situation.

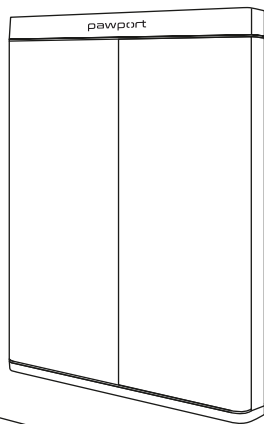
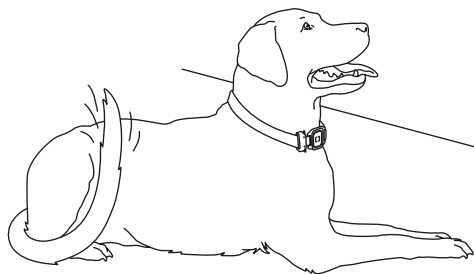

2

Download the Pawport app

Create an account to get started.



3

Add your Smart Pet Door

Follow the steps in the app to pair your device and connect it to Wi-Fi.

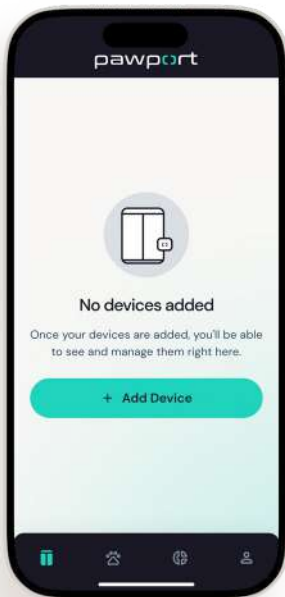

4

Add your Smart Pet Tag

Tap  to add a new device. Follow the steps in the app to add your tag.

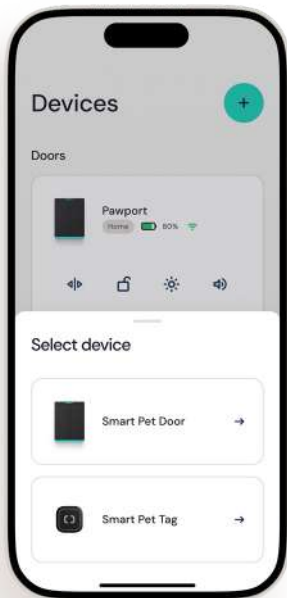

5

Add your pet

Follow the steps in the app to create a pet profile and assign your tag to your pet.

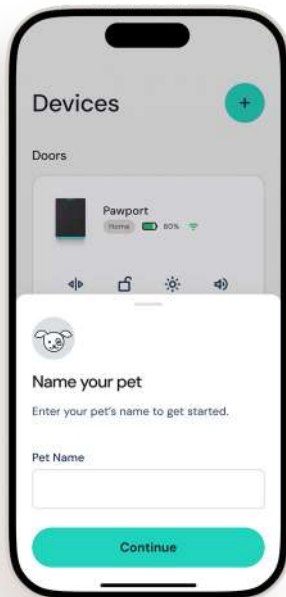
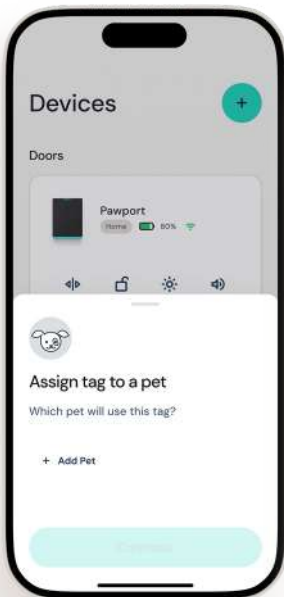

6





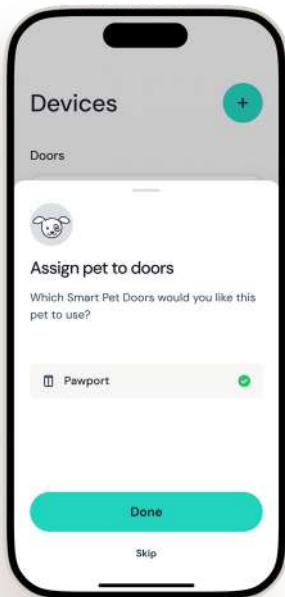

Assign your pet to your Smart Pet Door

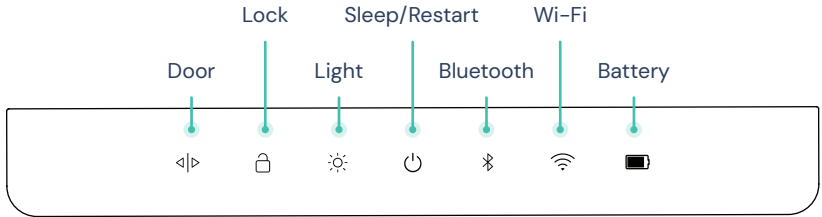
Follow the steps in the app to assign your pet to your Smart Pet Door.



Top control panel



-  Tap to open or close the doors manually.
-  Tap to lock or unlock the doors manually.
-  Tap to dim the lights in five increments.
-  Short tap to sleep/wake the door. Hold for three seconds to restart the door.
-  Hold for five seconds to initiate Bluetooth door pairing.
-  Wi-Fi connection indicator.
-  Battery status indicator.

Top rear inputs and switches

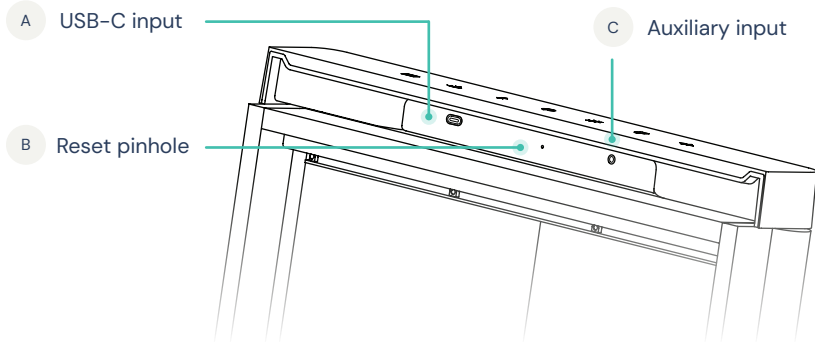

A USB-C input

C Auxiliary input

B Reset pinhole

A Use to hardwire the door or connect a Pawport Solar Panel.

B Access to restore the door to factory settings.

C Use to connect a Pawport Outdoor Pet Door or Exterior Sensor.

Bottom rear inputs and switches

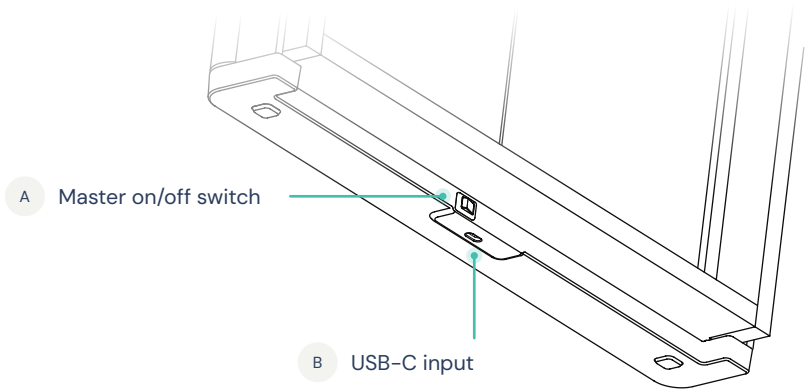

A Power on/off the door or toggle to reboot.

B Charge or power the door from here.

App features and functions

Explore the Pawport app for the following controls:

Door lock schedules – Control individual pet access times and set curfews.

Light schedule – Adjust automatic on/off times for the door lights.

Door open range – Choose 90° or 120° degrees as desired.

Door open duration – Set how long the doors stay open for your pet.

Volume – Control the volume level of the door sounds.

Inside/outside range – Control the distance your pet can be from the door to open it.

Weather lock – Choose to lock the door during rain or lightning in your area.

Disable top controls – Temporarily disable the top control panel so children can't open the door.

Customize lights – Select the color and brightness of the lights.

Invite guests – Allow others to access and control the door remotely.

Remote control – Manually open/close or lock/unlock the door remotely.

Monitor status – Check on Wi-Fi connectivity and battery life.

Create pet profiles – Add your pets and control their access.

Monitor pet usage – Track your pet's indoor/outdoor time and door usage.

Manage notifications – Control which alerts you see.

Set up voice control – Use your voice to control door opening, locking, lights, and more.

Smart home control – Integrate the door into your smart home and create automations and shortcuts.

Other operations, functions, tips, and troubleshooting

Manual closing – Always close the doors using the top control panel ◀▶ or the app. Do not push the doors closed. If you need to close the doors manually for any reason, do so gently and slowly so as not to damage the motors.

Door safety/jams – If an object or pet blocks the doors from opening or closing, the doors will gently reverse and wait a couple of seconds before trying again. After three tries, if the block is still present, the doors will revert to where they started and the “jam alert” sound will play. Inspect the problem and close/open the doors via the app or top controls if necessary.

Battery indicator status – If you’ve installed a battery, the battery status indicator  on the top control panel will turn red when the battery level drops below 20%. The indicator will pulse white during charging.

Sleep/wake modes – Tapping the sleep/restart  button will put the door into sleep mode, saving power and not allowing your pet access. Tapping it again wakes the door.

Restart – Long-pressing the sleep/restart  button will restart the door microprocessor. Use this as a general way to easily troubleshoot any issues.

Reboot/troubleshooting – The master toggle switch, located on the back near the middle of the door, serves as the main power switch. Use it when transporting the

door or for most troubleshooting scenarios, as it will clear any error conditions. Make sure all doors are closed before switching it off and on.

Factory reset – Use a paperclip to push the factory reset button located inside the pinhole at the top rear of the door. Hold for 10 seconds until the door restarts. This will erase all of your Smart Pet Tag pairings and door settings and restore the door to the firmware that it shipped with. Use this only when transferring the door to another owner.

Pairing mode – When pairing the door to your Wi-Fi network, the Bluetooth indicator  on the top control panel will pulse. If you fail to successfully pair the door, wait until it stops blinking to restart pairing mode.

Door issues – If the doors don't close completely, something is likely blocking them. Inspect the finish trim pieces (if installed) and ensure the tunnel/frame area is clear. Remove any obstruction and try again.

Battery considerations – To prolong battery life (if installed), it is recommended to reduce the brightness of the lights and schedule the lights so that they are not on all of the time.

Alarm sound – Pawport is built to withstand significant force. If the doors are somehow opened and it was not triggered by a Smart Pet Tag or a manual action, an alarm sound will alert you. A notification will also be sent to your phone.

Tag placement – For best results and range predictability, try to position the Smart Pet Tag at your pet’s throat area. Pawport will deliver the most consistent range to open for your pet when placed this way.

Lockout prevention – When you set a curfew (or any schedule), consider enabling “Lockout Prevention” when you set the schedule. This will allow your pet back inside if the curfew hits while they are outside.

Firmware updates – From time to time we will add features and necessary security measures to your Pawport Smart Pet Door and Smart Pet Tags. Make sure to always update firmware if notified of an available update.



Español

1. Instale su Puerta Inteligente para Mascotas

Pawport: Desempaque su Puerta Inteligente y realice la instalación utilizando el manual correspondiente a su tipo de instalación.

2. Descargue la aplicación Pawport: Cree una cuenta para comenzar.

3. Agregue su Puerta Inteligente para Mascotas:

Siga los pasos en la aplicación para emparejar su dispositivo y conectarlo al Wi-Fi.

4. Agregue su Placa Inteligente para Mascotas:

Toque el botón con el signo más (+) para añadir un nuevo dispositivo. Siga los pasos en la aplicación para agregar su Placa.

5. Agregue a su mascota. Siga los pasos en la aplicación para crear un perfil de mascota y asignarle la placa correspondiente.

6. Asigne su mascota a su Puerta Inteligente para Mascotas. Siga los pasos en la aplicación para vincular su mascota con su Puerta Inteligente Pawport.

Panel de control superior

Puerta: Toque para abrir o cerrar las puertas manualmente.

Bloqueo: Toque para bloquear o desbloquear las puertas manualmente.

Luz: Toque para atenuar la luz en cinco niveles.

Suspender/Reiniciar: Toque brevemente para poner la puerta en modo suspensión o activarla. Mantenga presionado durante tres segundos para reiniciar la puerta.

Bluetooth: Mantenga presionado durante cinco

segundos para iniciar el emparejamiento Bluetooth de la puerta.

Wi-Fi: Indicador de conexión Wi-Fi.

Batería: Indicador del estado de la batería.

Entradas e interruptores superiores traseros

A – Entrada USB–C: Úsela para conectar la puerta por cable o para conectar un Panel Solar Pawport.

B – Orificio de reinicio: Permite restablecer la puerta a la configuración de fábrica.

C – Entrada auxiliar: Úsela para conectar una Puerta para Mascotas Exterior Pawport o un Sensor Exterior.

Entradas e interruptores inferiores traseros

A – Interruptor principal de encendido/apagado: Enciende o apaga la puerta, o actívalo para reiniciarla.

B – Entrada USB–C: Cargue o alimente la puerta desde este punto.

Funciones y características de la aplicación

Explora la aplicación Pawport para acceder a los siguientes controles:

Horarios de bloqueo de la puerta: Controla los horarios de acceso individuales de cada mascota y establece horas límites.

Horario de iluminación: Ajusta los horarios automáticos de encendido y apagado de las luces de la puerta.

Ángulo de apertura de la puerta: Elige entre 90° o 120°, según tu preferencia.

Duración de apertura de la puerta: Define cuánto tiempo permanece abierta la puerta para tu mascota.

Volumen: Controla el nivel de volumen de los sonidos de la puerta.

Rango interior/externo: Ajusta la distancia a la que tu mascota puede estar para activar la apertura.

Bloqueo por clima: Configura la puerta para que se

bloquee durante lluvia o tormentas eléctricas en tu zona.

Desactivar controles superiores: Desactiva temporalmente el panel de control superior para evitar que los niños abran la puerta.

Personalización de luces: Selecciona el color y el nivel de brillo de las luces.

Invitar a invitados: Permite que otras personas accedan y controlen la puerta de forma remota.

Control remoto: Abre/cierra o bloquea/desbloquea la puerta manualmente desde cualquier lugar.

Supervisión del estado: Consulta la conectividad Wi-Fi y el nivel de batería.

Creación de perfiles de mascotas: Añade tus mascotas y controla su acceso.

Monitoreo del uso de la mascota: Supervisa el tiempo que tu mascota pasa dentro o fuera y su uso de la puerta.

Gestión de notificaciones: Controla qué alertas deseas recibir.

Control por voz: Utiliza comandos de voz para abrir, bloquear o controlar las luces y otras funciones.

Integración con el hogar inteligente: Conecta la puerta con tu sistema doméstico y crea automatizaciones y accesos directos.

Otras operaciones, funciones, consejos y resolución de problemas

Cierre manual: Cierra siempre las puertas utilizando el panel superior o la aplicación. No las empujes manualmente. Si necesitas cerrarlas a mano, hazlo suavemente para evitar dañar los motores.

Seguridad de la puerta/atascos: Si un objeto o mascota bloquea las puertas, estas se invertarán suavemente y volverán a intentarlo después de unos segundos. Tras tres intentos fallidos, las puertas se

detendrán y se activará una alerta sonora. Inspecciona el problema y utiliza la aplicación o el panel superior para cerrarlas o abrirlas.

Indicador de batería: Si tienes una batería instalada, el indicador en el panel superior se volverá rojo cuando el nivel baje del 20%. Parpadeará en blanco durante la carga.

Modo de suspensión/activación: Tocar el botón de suspensión/reinicio pondrá la puerta en modo de ahorro de energía, impidiendo el acceso de la mascota. Tócalo nuevamente para reactivarla.

Reinicio: Mantén presionado el botón de suspensión/reinicio para reiniciar el microprocesador de la puerta. Úsalo como método general de resolución de problemas.

Reinicio general/solución de problemas: El interruptor maestro, ubicado en la parte trasera cerca del centro, actúa como interruptor principal de energía. Úsalo al transportar la puerta o para la mayoría de los casos de solución de errores. Asegúrate de que las puertas estén cerradas antes de apagarla o encenderla nuevamente.

Restablecimiento de fábrica: Inserta un clip en el orificio del botón de reinicio (ubicado en la parte superior trasera de la puerta) y manténlo presionado durante 10 segundos hasta que la puerta se reinicie. Esto eliminará todos los emparejamientos de chips y configuraciones, y restaurará el firmware original. Utiliza esta opción solo al transferir la puerta a un nuevo propietario.

Modo de emparejamiento: Durante el emparejamiento con la red Wi-Fi, el indicador Bluetooth del panel superior parpadeará. Si el emparejamiento falla, espera a que deje de parpadear antes de reiniciar el modo.

Problemas con la puerta: Si las puertas no se cierran completamente, probablemente haya una obstrucción. Verifica las piezas del marco (si están instaladas) y asegúrate de que el área del túnel/marco esté despejada.

Consideraciones sobre la batería: Para prolongar la vida útil de la batería (si está instalada), se recomienda reducir el brillo de las luces y programar los horarios de encendido para que no permanezcan activos constantemente.

Sonido de alarma: Pawport está diseñada para resistir fuerza significativa. Si las puertas se abren sin una acción manual o una etiqueta autorizada, se activará una alarma y recibirás una notificación en tu teléfono. **Ubicación la placa:** Para obtener el mejor rendimiento y rango de detección, coloca la placa inteligente a la altura del cuello de tu mascota. Esto garantiza una apertura más predecible y precisa.

Prevención de bloqueo: Al establecer un horario límite (u otro horario), habilita la opción Prevención de bloqueo para permitir que tu mascota vuelva a entrar si el horario de cierre se activa mientras está fuera.

Actualizaciones de firmware: Ocasionalmente se añadirán nuevas funciones y mejoras de seguridad al sistema Pawport y a las placas inteligentes. Asegúrate de instalar siempre las actualizaciones disponibles.

Français

1. Installez votre Porte Intelligente pour Animaux Pawport : Déballez votre Porte Intelligente et installez-la en suivant le manuel d'installation correspondant à votre situation.

2. Téléchargez l'application Pawport : Créez un compte pour commencer.

3. Ajoutez votre Porte Intelligente pour Animaux : Suivez les étapes dans l'application pour associer votre appareil et le connecter au Wi-Fi.

4. Ajoutez votre Plaque Intelligent : Appuyez sur le bouton « plus » pour ajouter un nouvel appareil. Suivez les étapes dans l'application pour ajouter votre médaillon.

5. Ajoutez votre animal : Suivez les étapes dans l'application pour créer un profil d'animal et associer la plaque à votre animal.

6. Assignez votre animal à votre Porte Intelligente : Suivez les étapes dans l'application pour assigner votre animal à votre Porte Intelligente.

Panneau de commande supérieur

Porte : Appuyez pour ouvrir ou fermer manuellement les portes.

Verrouillage : Appuyez pour verrouiller ou déverrouiller manuellement les portes.

Lumière : Appuyez pour ajuster l'intensité lumineuse en cinq niveaux.

Veille/Redémarrage : Appuyez brièvement pour mettre la porte en veille ou la réveiller. Maintenez pendant trois secondes pour redémarrer la porte.

Bluetooth : Maintenez pendant cinq secondes pour lancer l'appairage Bluetooth de la porte.

Wi-Fi : Indicateur de connexion Wi-Fi.

Batterie : Indicateur de l'état de la batterie.

Entrées et interrupteurs arrière supérieurs

A – Entrée USB-C : Utilisez-la pour brancher la porte directement ou pour connecter un panneau solaire Pawport.

B – Orifice de réinitialisation : Permet de restaurer la porte aux paramètres d'usine.

C – Entrée auxiliaire : Utilisez-la pour connecter une Porte Extérieure Pawport ou un Capteur Extérieur.

Entrées et interrupteurs arrière inférieurs

A – Interrupteur principal marche/arrêt : Permet d'allumer ou d'éteindre la porte, ou de la redémarrer.

B – Entrée USB-C : Sert à recharger ou à alimenter la porte.

Fonctionnalités et options de l'application

Explorez l'application Pawport pour accéder aux commandes suivantes :

Horaires de verrouillage de la porte : contrôlez les heures d'accès de chaque animal et définissez des couvre-feux.

Programmation de l'éclairage : ajustez les heures d'allumage et d'extinction automatiques des lumières de la porte.

Angle d'ouverture de la porte : choisissez une ouverture de 90° ou 120° selon vos préférences.

Durée d'ouverture de la porte : définissez combien de temps la porte reste ouverte pour votre animal.

Volume : réglez le niveau sonore des sons de la porte.

Portée intérieure/extérieure : contrôlez la distance à laquelle votre animal peut se trouver pour activer l'ouverture.

Verrouillage météo : choisissez de verrouiller la porte pendant la pluie ou les orages dans votre région.

Désactivation des commandes supérieures : désactivez temporairement le panneau de commande supérieur pour éviter que des enfants n'ouvrent la porte.

Personnalisation des lumières : sélectionnez la couleur et la luminosité des lumières.

Inviter des invités : permettez à d'autres utilisateurs d'accéder et de contrôler la porte à distance.

Télécommande : ouvrez/fermez ou verrouillez/déverrouillez manuellement la porte à distance.

Surveillance de l'état : vérifiez la connexion Wi-Fi et le niveau de la batterie.

Création de profils pour les animaux : ajoutez vos animaux et gérez leur accès.

Suivi d'utilisation : surveillez les entrées/sorties et le temps passé dehors ou dedans par chaque animal.

Gestion des notifications : choisissez les alertes que vous souhaitez recevoir.

Commande vocale : utilisez votre voix pour ouvrir, verrouiller la porte, ajuster les lumières et plus encore.

Contrôle domotique : intégrez Pawport à votre maison connectée et créez des automatisations et raccourcis.

Autres opérations, fonctions, astuces et dépannage

Fermeture manuelle : fermez toujours la porte à l'aide du panneau supérieur ou de l'application. Ne poussez pas la porte pour la fermer. Si vous devez le faire manuellement, procédez doucement et lentement afin de ne pas endommager les moteurs.

Sécurité et blocages : si un objet ou un animal empêche la porte de s'ouvrir ou de se fermer, elle s'inversera doucement et réessaiera après quelques secondes. Après trois tentatives, si l'obstacle persiste, elle reviendra à sa position initiale et émettra un signal d'alerte de blocage. Inspectez le problème avant de relancer l'ouverture ou la fermeture via l'application ou le panneau supérieur.

Indicateur de batterie : si une batterie est installée, l'indicateur sur le panneau supérieur devient rouge lorsque le niveau passe sous 20 %. Il clignote en blanc pendant la charge.

Modes veille/réveil : un appui bref sur le bouton veille/redémarrage met la porte en veille, désactivant l'accès de l'animal et économisant l'énergie. Appuyez de nouveau pour la réveiller.

Redémarrage : un appui long sur le même bouton redémarre le microprocesseur de la porte. C'est une méthode simple de dépannage général.

Réinitialisation/diagnostic : l'interrupteur principal, situé à l'arrière au centre, sert d'interrupteur d'alimentation général. Utilisez-le pour transporter la porte ou résoudre la plupart des problèmes, car il ef-

face les conditions d'erreur. Assurez-vous que toutes les portes sont fermées avant de l'actionner.

Réinitialisation d'usine : insérez un trombone dans le trou de réinitialisation situé à l'arrière supérieur de la porte et maintenez-le enfoncé pendant 10 secondes jusqu'à ce que la porte redémarre. Cela effacera tous les appairages de Smart Pet Tags et les paramètres de la porte, restaurant la version d'usine du micrologiciel. À utiliser uniquement en cas de transfert à un nouveau propriétaire.

Mode d'appairage : pendant l'appairage Wi-Fi, l'indicateur Bluetooth sur le panneau supérieur clignotera. Si l'appairage échoue, attendez la fin du clignotement avant de relancer le mode d'appairage.

Problèmes de fermeture : si la porte ne se ferme pas complètement, vérifiez qu'aucun objet ne bloque la zone du cadre ou du tunnel. Retirez toute obstruction et réessayez.

Batterie – recommandations : pour prolonger la durée de vie de la batterie (si installée), réduisez la luminosité des lumières et planifiez leur extinction automatique.

Alarme : si les portes s'ouvrent sans qu'une étiquette intelligente (Smart Pet Tag) ou une action manuelle ne les déclenche, une alarme sonore retentira et une notification sera envoyée sur votre téléphone.

Position du de la plaque : pour des performances optimales, placez le Smart Pet Tag au niveau de la gorge de votre animal. C'est à cet endroit que la détection est la plus fiable.

Prévention de verrouillage : lorsque vous définissez un couvre-feu ou un horaire, activez la fonction Prévention de verrouillage. Elle permet à votre animal de rentrer même si le couvre-feu vient de commencer.

Mises à jour du micrologiciel : des améliorations et mises à jour de sécurité sont régulièrement proposées pour la Porte Intelligente Pawport et les

Smart Pet Tags. Assurez-vous d'installer toutes les mises à jour dès qu'elles sont disponibles.

Italiano

1. Installa la tua Porta Intelligente Pawport per Animalì: Disimballa la tua Porta Intelligente e installala seguendo il manuale di installazione appropriato per la tua situazione.

2. Scarica l'app Pawport: Crea un account per iniziare.

3. Aggiungi la tua Porta Intelligente per Animalì: Segui i passaggi nell'app per associare il dispositivo e connetterlo al Wi-Fi.

4. Aggiungi il tuo Tag Intelligente per Animalì: Tocca il pulsante "+" per aggiungere un nuovo dispositivo. Segui le istruzioni nell'app per aggiungere il tuo tag.

5. Aggiungi il tuo animale domestico: Segui i passaggi nell'app per creare un profilo del tuo animale e assegnargli il tag.

6. Assegna il tuo animale alla tua Porta Intelligente: Segui i passaggi nell'app per collegare il tuo animale alla tua Porta Intelligente.

Pannello di controllo superiore

Porta: Tocca per aprire o chiudere manualmente le porte.

Blocco: Tocca per bloccare o sbloccare manualmente le porte.

Luce: Tocca per regolare l'intensità della luce in cinque livelli.

Sospensione/Riavvio: Tocca brevemente per mettere la porta in standby o riattivarla. Tieni premuto per tre secondi per riavviare la porta.

Bluetooth: Tieni premuto per cinque secondi per avviare l'associazione Bluetooth della porta.

Wi-Fi: Indicatore di connessione Wi-Fi.

Batteria: Indicatore dello stato della batteria.

Ingressi e interruttori posteriori superiori

A – Ingresso USB-C: Da utilizzare per collegare la porta via cavo o connettere un Pannello Solare Pawport.

B – Foro di reset: Accesso per ripristinare la porta alle impostazioni di fabbrica.

C – Ingresso ausiliario: Da utilizzare per collegare una Porta Esterna Pawport o un Sensore Esterno.

Ingressi e interruttori posteriori inferiori

A – Interruttore principale on/off: Accende o spegne la porta, oppure commutato per riattivare.

B – Ingresso USB-C: Utilizzato per caricare o alimentare la porta.

Funzionalità e caratteristiche dell'app

Esplora l'app Pawport per accedere ai seguenti controlli:

Programmazione del blocco porta: controlla gli orari di accesso individuali per ciascun animale e imposta orari di coprifuoco.

Programmazione luci: regola gli orari automatici di accensione e spegnimento delle luci della porta.

Apertura della porta: scegli l'angolo di apertura desiderato, 90° o 120°.

Durata apertura porta: imposta per quanto tempo la porta rimane aperta per il tuo animale.

Volume: controlla il livello del volume dei suoni della porta.

Distanza interno/esterno: imposta la distanza massima a cui il tuo animale può trovarsi dalla porta per farla aprire.

Blocco meteorologico: scegli di bloccare la porta durante pioggia o temporali nella tua zona.

Disattiva controlli superiori: disabilita temporaneamente il pannello di controllo superiore per impedire

ai bambini di aprire la porta.

Personalizzazione luci: seleziona il colore e la luminosità delle luci.

Invita ospiti: consenti ad altre persone di accedere e controllare la porta a distanza.

Controllo remoto: apri/chiudi o blocca/sblocca la porta manualmente da remoto.

Monitoraggio stato: verifica la connessione Wi-Fi e il livello della batteria.

Crea profili animali: aggiungi i tuoi animali e gestisci i loro permessi di accesso.

Monitora l'attività del tuo animale: segui i tempi di permanenza all'interno e all'esterno e l'uso della porta.

Gestione notifiche: controlla quali avvisi desideri ricevere.

Controllo vocale: utilizza la voce per comandare l'apertura, la chiusura, il blocco, le luci e altre funzioni della porta.

Integrazione domotica: integra la porta nel tuo sistema di casa intelligente e crea automazioni e scorciatoie personalizzate.

Altre operazioni, funzioni, suggerimenti e risoluzione dei problemi

Chiusura manuale: Chiudi sempre le porte tramite il pannello di controllo superiore o l'app. Non spingere mai le porte per chiuderle. Se devi chiuderle manualmente per qualsiasi motivo, fallo con delicatezza e lentamente per non danneggiare i motori.

Sicurezza porta/blocchi: Se un oggetto o un animale ostacola l'apertura o la chiusura, le porte inverteranno delicatamente il movimento e attenderanno alcuni secondi prima di riprovare. Dopo tre tentativi, se l'ostacolo persiste, le porte torneranno alla posizione iniziale ed emetteranno un segnale acustico di "blocco". Ispeziona il problema e utilizza l'app o i controlli superiori per aprire o chiudere.

Indicatore batteria: Se è installata una batteria, l'indicatore sul pannello superiore diventerà rosso quando

il livello scende sotto il 20%. Durante la ricarica, l'indicatore lampeggerà in bianco.

Modalità sospensione/riattivazione: Premere il pulsante di sospensione/riavvio mette la porta in modalità sospensione, risparmiando energia e impedendo l'accesso agli animali. Premilo di nuovo per riattivare la porta.

Riavvio: Tenendo premuto il pulsante di sospensione/riavvio, la porta riavvierà il microprocessore. Questo è un metodo semplice per risolvere eventuali problemi generali.

Riavvio completo/risoluzione problemi: L'interruttore principale, situato sul retro al centro della porta, funge da interruttore di alimentazione generale. Usalo durante il trasporto o per la maggior parte delle procedure di risoluzione, poiché azzerà eventuali errori. Assicurati che le porte siano chiuse prima di spegnerlo e riaccenderlo.

Ripristino di fabbrica: Usa una graffetta per premere il pulsante di ripristino all'interno del foro sul retro superiore della porta. Tieni premuto per 10 secondi fino al riavvio. Questo cancellerà tutti gli abbinamenti dei Tag Intelligenti e le impostazioni della porta, ripristinando il firmware originale. Usa questa funzione solo in caso di trasferimento a un nuovo proprietario.

Modalità di abbinamento: Durante l'associazione della porta alla rete Wi-Fi, l'indicatore Bluetooth sul pannello superiore lampeggerà. Se l'associazione non va a buon fine, attendi che smetta di lampeggiare prima di riavviare la modalità di abbinamento.

Problemi con la porta: Se le porte non si chiudono completamente, probabilmente qualcosa le blocca. Controlla i bordi di finitura (se installati) e assicurati che l'area del tunnel o del telaio sia libera. Rimuovi eventuali ostruzioni e riprova.

Considerazioni sulla batteria: Per prolungare la durata della batteria (se installata), si consiglia di ridurre la luminosità delle luci e di programmare orari di accen-

sione in modo che non restino sempre accese.

Allarme sonoro: Pawport è progettata per resistere a una notevole forza. Se le porte vengono aperte senza essere state attivate da un Tag Intelligente o da un'azione manuale, un allarme sonoro ti avviserà. Riceverai anche una notifica sul telefono.

Posizionamento del Tag: Per risultati ottimali e una migliore precisione del raggio d'azione, posiziona il Tag Intelligente all'altezza della gola del tuo animale. In questo modo Pawport rileverà in modo più coerente la sua presenza per l'apertura della porta.

Prevenzione del blocco fuori casa: Quando imposti un coprifuoco (o qualsiasi programma), considera di attivare l'opzione "Prevenzione blocco fuori". Ciò consentirà al tuo animale di rientrare anche se il coprifuoco scatta mentre si trova all'esterno.

Aggiornamenti firmware: Periodicamente verranno aggiunte nuove funzioni e misure di sicurezza alla tua Porta Intelligente Pawport e ai Tag Intelligenti. Assicurati di aggiornare sempre il firmware quando viene segnalata la disponibilità di un nuovo aggiornamento.

Svenska

1. Installera din Pawport Smart Pet Door: Plocka upp din Smart Pet Door och installera den enligt installationsmanualen som gäller för din situation.
2. Ladda ner Pawport-appen: Skapa ett konto för att komma igång.
3. Lagg till din Smart Pet Door: Följ stegen i appen för att para ihop din enhet och ansluta den till Wi-Fi.
4. Lagg till din Smart Pet Tag: Tryck på plustecknet för att lägga till en ny enhet. Följ stegen i appen för att lägga till din tagg.

5. **Lägg till ditt husdjur:** Följ stegen i appen för att skapa en husdjursprofil och tilldela din tagg till ditt husdjur.

6. **Tilldela ditt husdjur till din Smart Pet Door:** Följ stegen i appen för att tilldela ditt husdjur till din Smart Pet Door.

Övre kontrollpanel

Dörr: Tryck för att öppna eller stänga dörrarna manuellt.

Lås: Tryck för att låsa eller låsa upp dörrarna manuellt.

Ljus: Tryck för att dimma ljuset i fem steg.

Sömn/Starta om: Kort tryck för att sätta dörren i viloläge eller väcka den. Håll intryckt i tre sekunder för att starta om dörren.

Bluetooth: Håll intryckt i fem sekunder för att initiera Bluetooth-parning av dörren.

Wi-Fi: Indikator för Wi-Fi-anslutning.

Batteri: Indikator för batteristatus.

Övre bakre ingångar och brytare

A – USB-C-ingång: Används för fast anslutning av dörren eller för att ansluta en Pawport-solpanel.

B – Återställningshät: Åtkomst för att återställa dörren till fabriksinställningar.

C – Hjälpingång: Används för att ansluta en Pawport Outdoor Pet Door eller en extern sensor.

Nedre bakre ingångar och brytare

A – Huvudströmbrytare: Slå på/av dörren eller växla för att starta om.

B – USB-C-ingång: Ladda eller strömförsörj dörren härifrån.

Appfunktioner och egenskaper

Utforska Pawport-appen för följande kontroller:

Dörrlås-scheman – Styr individuella tillgångstider för varje husdjur och ställ in utgångsförbud.

Ljusschema – Justera automatiska på- och av-tider för dörrbelysningen.

Dörrrens öppningsvinkel – Välj 90° eller 120° efter önskemål.

Dörrrens öppningstid – Ställ in hur länge dörrarna ska hållas öppna för ditt husdjur.

Volym – Justera ljudnivån för dörrrens ljud.

Inne-/uteavstånd – Styr hur nära eller långt bort ditt husdjur kan vara från dörren för att öppna den.

Väderläs – Välj att låsa dörren vid regn eller åska i ditt område.

Inaktivera övre kontroller – Tillfälligt inaktivera den övre kontrollpanelen så att barn inte kan öppna dörren.

Anpassa belysningen – Välj färg och ljusstyrka för lamporna.

Bjud in gäster – Ge andra tillgång till att fjärrstyra och kontrollera dörren.

Fjärrkontroll – Öppna/stäng eller lås/lås upp dörren manuellt på distans.

Övervaka status – Kontrollera Wi-Fi-anslutning och batterinivå.

Skapa husdjursprofiler – Lägg till dina husdjur och styr deras tillgång.

Övervaka husdjursaktivitet – Följ ditt husdjurs inomhus-/utomhusid och dörranvändning.

Hantera aviseringar – Bestäm vilka varningar och meddelanden du vill se.

Ställ in röststyrning – Använd din röst för att styra dörröppning, lås, ljus med mera.

Smart home-styrning – Integrera dörren i ditt smarta hem och skapa automatiseringar och genvägar.

Andra funktioner, tips och felsökning

Manuell stängning – Stäng alltid dörrarna med hjälp av den övre kontrollpanelen eller appen. Tryck inte dörrarna stängda. Om du måste stänga dem manuellt, gör det försiktigt och långsamt för att undvika att skada motorerna.

Dörrsäkerhet / fastkörning – Om ett föremål eller ett husdjur hindrar dörrarna från att öppnas eller stängas,

kommer dörrarna att vända mjukt och vänta några sekunder innan de försöker igen. Efter tre försök, om hindret fortfarande finns kvar, återgår dörrarna till utgångsläget och ett "fastkörningslarm" ljuder. Undersök orsaken och använd appen eller de övre kontrollerna för att öppna/stänga dörrarna vid behov.

Batteriindikatorstatus – Om du har installerat ett batteri, kommer batteriindikatorn på den övre kontrollpanelen att bli röd när batterinivån sjunker under 20 %. Indikatorn pulserar vitt under laddning.

Viloläge / aktiveringsläge – Genom att trycka på knappen för vila/omstart sätts dörren i viloläge, vilket sparar ström och hindrar husdjuret från att använda dörren. Tryck igen för att väcka dörren.

Omstart – Genom att hålla in viloläges-/omstartsknappen länge startas dörrens mikroprocessor om. Använd detta som en enkel metod för att felsöka mindre problem.

Ominitering / felsökning – Huvudströmbrytaren, placerad på baksidan nära mitten av dörren, fungerar som huvudströmbrytare. Använd den vid transport av dörren eller vid felsökning, eftersom den rensar eventuella fel. Kontrollera att alla dörrar är stängda innan du slår av och på strömmen.

Fabriksåterställning – Använd ett gem för att trycka på återställningsknappen som sitter inuti det lilla hålet på dörrens övre baksida. Håll in i 10 sekunder tills dörren startar om. Detta raderar alla Smart Pet Tag-parningar och dörrinställningar samt återställer dörren till den ursprungliga firmwareversionen. Använd endast denna funktion vid överlåtelse till en ny ägare.

Parningsläge – När dörren paras med ditt Wi-Fi-nätverk pulserar Bluetooth-indikatorn på den övre kontrollpanelen. Om parningen misslyckas, vänta tills lampan slutar blinka innan du startar parningsläget igen.

Dörrproblem – Om dörrarna inte stängs helt, är det troligen något som blockerar dem. Kontrollera

taggklistor (om installerade) och se till att tunneln/ramen är fri från hinder. Ta bort eventuella föremål och försök igen.

Batterihänsyn – För att förlänga batteriets livslängd (om installerat) rekommenderas att minska ljusets ljusstyrka och schemalägga belysningen så att den inte är på hela tiden.

Larmsignal – Pawport är byggd för att tåla betydande kraft. Om dörrarna öppnas utan att det utlösts av en Smart Pet Tag eller en manuell åtgärd, kommer ett larmljud att aktiveras. Ett meddelande skickas också till din telefon.

Taggplacering – För bästa resultat och stabil räckvidd bör Smart Pet Tag placeras vid ditt husdjurs halsområde. Pawport ger den mest konsekventa öppningsfunktionen när taggen sitter där.

Låsuteförebyggande – När du ställer in ett utgångsförbud (eller något schema), överväg att aktivera funktionen "Låsuteförebyggande". Detta tillåter ditt husdjur att komma in igen om utgångsförbudet träder i kraft medan det fortfarande är ute.

Firmwareuppdateringar – Vi kommer ibland att lägga till nya funktioner och viktiga säkerhetsförbättringar till din Pawport Smart Pet Door och Smart Pet Tags. Se alltid till att uppdatera firmware när du får en avisering om en tillgänglig uppdatering.

中国人

1. 安装您的 Pawport 智能宠物门: 打开包装, 取出智能宠物门, 并根据适用于您安装环境的安装手册进行安装。
2. 下载 Pawport 应用程序: 创建一个账户以开始使用。
3. 添加您的智能宠物门: 按照应用程序中的步骤将设备配对并连接到 Wi-Fi。
4. 添加您的智能宠物门标签: 点击加号按钮以添加新设备。

按照应用程序中的步骤添加您的标签。

5. 添加您的宠物：按照应用程序中的步骤创建宠物档案，并将标签分配给您的宠物。

6. 将您的宠物分配到智能宠物门：按照应用程序中的步骤，将宠物分配给您的智能宠物门。

顶部控制面板

门：轻触以手动打开或关闭门。

锁定：轻触以手动锁定或解锁门。

灯光：轻触可分五个亮度等级调暗灯光。

休眠/重启：短按可使门进入休眠或唤醒；长按三秒可重启门。

蓝牙：长按五秒启动蓝牙配对模式。

Wi-Fi：Wi-Fi 连接指示灯。

电池：电池状态指示灯。

顶部后方输入端口与开关

A - USB-C 输入端口：用于为宠物门提供有线电源，或连接 Pawport 太阳能板。

B - 重置小孔：用于将宠物门恢复到出厂设置。

C - 辅助输入端口：用于连接 Pawport 户外宠物门或外部传感器。

底部后方输入端口与开关

A - 主电源开关：用于开启或关闭宠物门电源，或切换以重新启动。

B - USB-C 输入端口：可通过此端口为宠物门充电或供电。

应用程序功能与操作

在 Pawport 应用程序中，您可以使用以下控制功能：

门锁计划：控制每只宠物的进出时间并设定宵禁。

灯光计划：调整门灯的自动开关时间。

开门角度：可根据需要选择 90° 或 120° 的开门范围。

开门持续时间：设置门为宠物保持开启的时长。

音量：控制门提示音的音量级别。

内外距离范围：设置宠物可触发开门的距离范围。

天气锁定：在您所在区域有降雨或雷电时自动锁门。

禁用顶部控制：暂时禁用顶部控制面板，防止儿童开启宠物门。

自定义灯光：选择灯光的颜色和亮度。

邀请访客：允许他人远程访问并控制宠物门。

远程控制：可在远程手动开启/关闭或锁定/解锁宠物门。

状态监测：查看 Wi-Fi 连接状态和电池电量。

创建宠物档案：添加您的宠物并控制其出入权限。

宠物使用监测：追踪宠物的室内外活动时间及使用门的频率。

通知管理：设置您希望接收的提示或警报类型。

语音控制设置：通过语音控制门的开关、锁定、灯光等功能。

智能家居控制：将宠物门整合至智能家居系统中，创建自动化与快捷操作。

其他操作、功能、提示与故障排除

手动关闭 — 请始终通过顶部控制面板或应用程序关闭门。不要用手推门关闭。若因任何原因需要手动关闭，请轻柔、缓慢地进行，以避免损坏电机。

门体安全/卡滞 — 如果有物体或宠物阻挡门的开启或关闭，门会轻柔地反转并等待数秒后再次尝试。连续三次尝试后若仍被阻挡，门将回到初始位置，并发出“卡滞警报”提示音。请检查问题，如有需要，可通过应用程序或顶部控制面板手动关闭或打开门。

电池指示状态 — 如果安装了电池，当电量低于 20% 时，顶部控制面板上的电池状态指示灯会变为红色。充电过程中，指示灯会呈白色闪烁。

休眠/唤醒模式 — 轻触休眠/重启按钮可使门进入休眠模式以节省电力，同时宠物将无法通过。再次轻触即可唤醒门体。

重启 — 长按休眠/重启按钮可重启门的微处理器。此操作是解决一般问题的简便方法。

重启/故障排查 — 位于门体背面中部的电源切换开关是主要电源控制装置。在搬运门或大多数故障排查情况下可使用此开关，因为它会清除所有错误状态。切换电源前，请确保门已完全关闭。

恢复出厂设置 — 使用回形针插入门体顶部后方的一个小孔内的重置按钮，按住 10 秒直至门重新启动。此操作将删除所有智能宠物标签配对与门的设置，并恢复出厂固件。仅在将设备转让给新用户时使用此功能。

配对模式 — 当将门连接到 Wi-Fi 网络时，顶部控制面板上

의 블루투스指示灯会闪烁。如果配对失败, 请等待指示灯停止闪烁后再重新进入配对模式。

门体问题 — 若门无法完全关闭, 可能有异物阻挡。请检查装饰边框(如已安装)并确保通道/框架区域无障碍。清除障碍物后重试。

电池使用注意事项 — 为延长电池寿命(如已安装), 建议降低灯光亮度, 并设置灯光定时, 使其并非持续开启。

警报提示音 — Pawport的设计可承受较强外力。如门被非智能宠物标签或手动操作打开, 警报声将提醒您, 同时手机也会收到通知。

标签佩戴位置 — 为获得最佳识别范围与触发效果, 请将智能宠物标签佩戴在宠物颈部位置。此位置能确保 Pawport 为宠物提供最稳定的开门距离。

防止锁门在外 — 当您设置宵禁(或其他时间计划)时, 建议同时启用“防止锁门在外”功能。若宠物在宵禁开始时仍在室外, 该功能将允许其进入。

固件更新 — 我们会不时为 Pawport 智能宠物门与智能宠物标签增加新功能与安全更新。当系统提示有可用更新时, 请务必进行固件更新。

한국인

1. Pawport 스마트 펫 도어 설치: 스마트 펫 도어를 개봉한 후, 사용 환경에 맞는 설치 매뉴얼을 참고하여 설치하십시오.

2. Pawport 앱 다운로드: 시작하려면 계정을 생성하십시오.

3. 스마트 펫 도어 추가: 앱의 안내에 따라 기기를 페어링하고 Wi-Fi에 연결하십시오.

4. 스마트 펫 태그 추가: 플러스(+) 버튼을 눌러 새 기기를 추가하십시오. 앱의 안내에 따라 태그를 등록하십시오.

5. 반려동물 추가: 앱의 안내에 따라 반려동물 프로필을 생성하고 태그를 해당 반려동물에 지정하십시오.

6. 반려동물을 스마트 펫 도어에 연결: 앱의 안내에 따라 반려동물을 스마트 펫 도어에 연결하십시오.

상단 컨트롤 패널

Door(도어): 문을 수동으로 열거나 닫으려면 탭하십시오.
Lock(잠금): 문을 수동으로 잠그거나 잠금 해제하려면 탭하십시오.

Light(조명): 조명을 다섯 단계로 조절하려면 탭하십시오.
Sleep/Restart(절전/재시작): 짧게 탭하면 문을 절전 모드로 전환하거나 다시 깨웁니다. 3초간 길게 누르면 문을 재시작합니다.

Bluetooth(블루투스): 5초간 길게 눌러 블루투스 도어 페어링을 시작합니다.

Wi-Fi: Wi-Fi 연결 상태 표시등입니다.

Battery(배터리): 배터리 상태 표시등입니다.

상단 후면 입력부 및 스위치

A - USB-C 입력: 도어를 유선으로 연결하거나 Pawport 태깅 광 패널을 연결할 때 사용합니다.

B - 리셋 핀홀: 도어를 공장 초기 설정으로 복원할 때 사용합니다.

C - 보조 입력: Pawport 실외 펫 도어나 외부 센서를 연결할 때 사용합니다.

하단 후면 입력부 및 스위치

A - 마스터 전원 스위치: 도어의 전원을 켜거나 끄거나, 전환하여 재부팅할 때 사용합니다.

B - USB-C 입력: 도어를 충전하거나 전원을 공급할 때 사용합니다.

앱 기능 및 특징

다음과 같은 제어 기능을 위해 Pawport 앱을 탐색해 보십시오:

도어 잠금 일정: 각 반려동물의 출입 가능 시간을 설정하고 통금 시간을 지정합니다.

조명 일정: 도어 조명의 자동 켜짐/꺼짐 시간을 조정합니다.

도어 개방 범위: 원하는 경우 90° 또는 120°로 선택할 수 있습니다.

도어 개방 시간: 반려동물을 위해 문이 열려 있는 시간을 설정합니다.

볼륨: 도어 사운드의 음량을 조절합니다.

실내/실외 감지 범위: 반려동물이 도어를 열 수 있는 거리 범위를 설정합니다.

가상 잠금: 비나 번개가 감지될 때 도어가 잠기도록 설정합니다.

상단 컨트롤 비활성화: 아이들이 문을 열지 못하도록 상단 컨트롤 패널을 일시적으로 비활성화합니다.

조명 사용자 설정: 조명의 색상과 밝기를 선택합니다.

게스트 초대: 다른 사용자가 원격으로 도어에 접근하고 제어할 수 있도록 허용합니다.

원격 제어: 원격으로 문을 수동으로 열거나 닫거나, 잠그거나 잠금 해제할 수 있습니다.

상태 모니터링: Wi-Fi 연결 상태와 배터리 수명을 확인합니다.

반려동물 프로필 생성: 반려동물을 추가하고 각 반려동물의 출입을 제어합니다.

반려동물 활동 모니터링: 반려동물의 실내/실외 체류 시간과 도어 사용 내역을 추적합니다.

알림 관리: 수신할 알림 종류를 선택하여 관리합니다.

음성 제어 설정: 음성 명령으로 도어 개폐, 잠금, 조명 제어 등을 수행합니다.

스마트홈 제어: 도어를 스마트홈 시스템에 통합하여 자동화 및 단축 명령을 설정할 수 있습니다.

기타 작동, 기능, 및 및 문제 해결

수동 닫기: 항상 상단 컨트롤 패널이나 앱을 사용하여 문을 닫으십시오. 손으로 밀어서 문을 닫지 마십시오. 부득이하게 수동으로 닫아야 할 경우, 모터가 손상되지 않도록 천천히 부드럽게 닫으십시오.

도어 안전/걸림: 문이 열리거나 닫히는 동안 물체나 반려동물이 막으면, 문은 부드럽게 반대로 움직이고 몇 초간 대기한 후 다시 시도합니다. 세 번 시도 후에도 장애물이 남아 있으면, 문은 원래 위치로 돌아가며 “걸림 경고음”이 울립니다. 문제를 확인한 후, 필요하면 앱이나 상단 컨트롤을 통해 문을 열거나 닫으십시오.

배터리 상태 표시: 배터리를 설치한 경우, 상단 컨트롤 패널의 배터리 표시등이 배터리 잔량이 20% 이하일 때 빨간색으로 변합니다. 충전 중일 때는 흰색으로 점멸합니다.

절전/절전 모드: 절전/재시작 버튼을 탭하면 문이 절전 모드로 전환되어 전원을 절약하며 반려동물의 출입이 제한됩니다. 다시 탭하면 문이 깨어납니다.

재시작: 절전/재시작 버튼을 길게 누르면 도어의 마이크로프

로세서가 재시작됩니다. 이는 일반적인 문제를 간단히 해결할 때 유용한 방법입니다.

재부팅/문제 해결: 도어 후면 중앙 근처에 있는 마스터 전원 스위치는 주 전원 스위치 역할을 합니다. 도어를 이동할 때나 대부분의 문제 해결 시 사용하면 오류 상태를 초기화할 수 있습니다. 전원을 끄고 커패시터 전에 모든 문이 닫혀 있는지 확인하십시오.

공장 초기화: 도어 상단 후면에 있는 핀홀 내부의 공장 초기화 버튼을 클립으로 눌러 10초간 유지하십시오. 도어가 재시작되며, 모든 스마트 팻 태그 연결 및 도어 설정이 삭제되고 출고 시 펌웨어로 복원됩니다. 이 기능은 도어를 다른 사용자에게 이전할 때만 사용하십시오.

페어링 모드: 도어를 Wi-Fi 네트워크에 연결하는 동안 상단 컨트롤 패널의 블루투스 표시등이 점멸합니다. 페어링에 실패한 경우, 점멸이 멈출 때까지 기다린 후 페어링 모드를 다시 시작하십시오.



Need help?

www.pawport.com/support

support@pawport.com

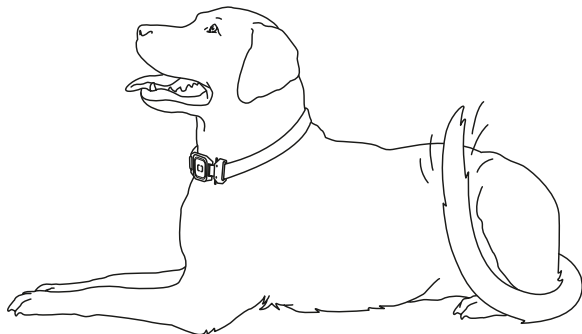



The information contained herein is protected by copyright. All rights reserved.

ID: QSG-SMAPD-2025-001